

# PARAPET CLAMP

Part #: 15170

## Instruction Manual

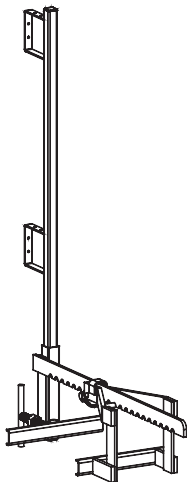

10	Manual de instrucciones	Español
15	Manuel d'instructions	Français

- ✘ Do not throw instructions away.
- ⚠ Read and understand instructions before using this equipment.

## Worker Classifications

- **Qualified Person:** A person with an accredited degree or certification, and with extensive experience or sufficient professional standing, who is considered proficient in planning/reviewing the conformity of fall protection and rescue systems.
  - **Competent Person:** A highly trained and experienced person who is ASSIGNED BY THE EMPLOYER to be responsible for all elements of a fall safety program, including, but not limited to, its regulation, management, and application. A person who is proficient in identifying existing and predictable fall hazards, and who has the authority to stop work in order to eliminate hazards.
  - **Authorized Person:** A person who is assigned by their employer to work around or be subject to potential existing fall hazards.
- ▲ **NOTE** Understand the following definitions of those who work near or who may be exposed to fall hazards.
- 

## Applicable Safety Standards

Meets or exceeds:

- OSHA 1910.29
  - OSHA 1926.502
- 

▲ **WARNING!** Use of equipment in unintended applications may result in serious injury or death. NEVER connect fall restraint/arrest systems to guardrails.

▲ **WARNING!** NEVER lean or climb on guardrail systems.

## Product Specific Applications

Parapet Clamps may be used in **Fall Prevention** applications ONLY. Fall Prevention Systems are placed around the leading edges of any and all fall hazards to prevent a worker from going over an edge, and may be used in substitute of Fall Protection or safety netting systems. Installation requirements for Parapet Clamps set forth in this manual MUST be adhered to. Personal Fall Arrest, Work Positioning, Climbing, Rescue, and any other systems must NEVER be connected to Fall Prevention Systems.

▲ **WARNING!** Surfaces more than 6 ft (1,8 m) above lower levels require the use of a Fall Prevention or Fall Protection system in construction workplaces.

---

## Maintenance, Cleaning, and Storage

Cleaning after use is important for maintaining the safety and longevity of the Parapet Clamp. Remove all dirt, corrosives, and contaminants from the Parapet Clamp before and after each use. If winch cannot be cleaned with plain water, use mild soap and water, then rinse and wipe dry. NEVER clean Parapet Clamp with corrosive substances.

When not in use or during transport, store equipment where it will not be affected by heat, light, excessive moisture, chemicals, or other degrading elements.

---

## Components

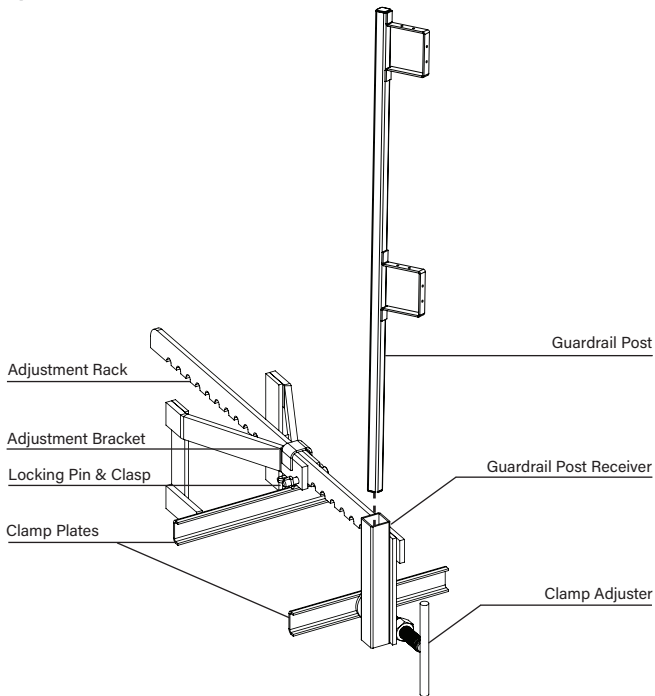

Part # 15170 & 15175

## Materials

Galvanized steel and powder-coated steel.

**⚠ WARNING!** Selected work area must be free of all hazards, including, but not limited to, debris, rot, decay, cracking, and hazardous materials. NEVER install Parapet Clamps on gravel or other loose or slippery surfaces. Guardrail systems must be installed a MINIMUM 10 ft (3 m) from power lines and all other electrical hazards.

## Installation and Use

- Compatible parapet width: 4 in - 24 in (10,1 - 60,9 cm)
- MINIMUM required parapet height: 7 in (17,7 cm)
- Parapet Clamps may be placed a MAXIMUM of 8 ft (2,4 m) apart.
- ▲ **NOTE** Prior to use, plan the entire Fall Prevention system. Failure to properly measure and plan ahead may result in having to move and reinstall system components.
- All leading edges of fall hazards must be blocked, or a supplemental Fall Protection system MUST be used in combination with, but never connected to, the applicable Fall Prevention system.
- All guardrail posts, guardrails, and all other equipment must be selected and deemed compatible by a Competent Person. All guardrails MUST be compatible 2 in x 4 in or 2 in x 6 in construction grade lumber, or compatible snap-on metal rails.
- Top rails must be 42 in (+/- 3 in) (1 m (+/- 7,6 cm)) above the work surface or, if used in stilt work applications, 42 in (1 m) plus height of stilts.
- Mid-rails must be halfway between the top edge of the guardrail system and the working level.
- All intermediary rails (not the top rail or the midrail) must not allow for gaps greater than 19 in (48,2 cm).
- Toeboards are REQUIRED on surfaces with slopes more than 4/12 (vertical/horizontal). Toeboards are REQUIRED if a risk exists for tools, equipment, materials, or other substances to fall down to a lower level.

- Toeboards must be a minimum 3 ½ in (8,8 cm) from their top edge to the work surface, and must not have greater than ¼ in (0,63 cm) clearance between their bottom edge and the work surface. A parapet wall may function as a toeboard if deemed permissible by a Competent Person.

▲ **NOTE** Parapet Clamps MUST be installed flush against parapet, and must allow guardrail posts to be positioned perpendicular to work surface.

▲ **NOTE** Parapet MUST be deemed compatible with Parapet Clamp by a Competent Person.

### ■ Step 1

Lay out the job by measuring and spacing the location of Parapet Clamps on the work surface. Failure to properly measure and plan ahead may result in having to move and reinstall system components.

### ■ Step 2

Unhook Locking Clasp from Locking Pin, and remove Locking Pin from Adjustment Rack. Position Adjustment Rack so Parapet Clamp will fit as snug as possible against parapet wall, then reinsert Locking Pin and secure with Locking Clasp.

### ■ Step 3

Place Parapet Clamp over parapet wall. Clamp Adjuster MUST face in towards work surface.

### See image page 5.

### ■ Step 4

Tighten Clamp Adjuster until snug. Ensure Parapet Clamp is firmly secured to parapet and does not move. Ensure both Clamp Plates are flush with parapet. Parapet Clamp MUST attach to parapet so that top rail of guardrail system is 42 in (+/- 3 in) (1 m (+/-7,6 cm)) above work surface. **(Optional)** Install (2) 3 in x 3/16 in Tapcon® screws through holes in Adjustment Clamp Plate and fully embed in parapet.

### ■ Step 5

Repeat steps 2-4 for all Parapet Clamps.

**Step 6**

Install guardrail posts in all Parapet Clamps. Guardrail post rungs must face in towards work surface.

**Step 7**

Install guardrails in all guardrail post rungs. Guardrails must be compatible snap-on metal rails, or 2 in x 4 in or 2 in x 6 in construction grade lumber. If using lumber guardrails, lap guardrails in a continuous direction. Lumber guardrails must overlap a minimum of 12 in (30,4 cm) at each end between consecutive guardrail posts.

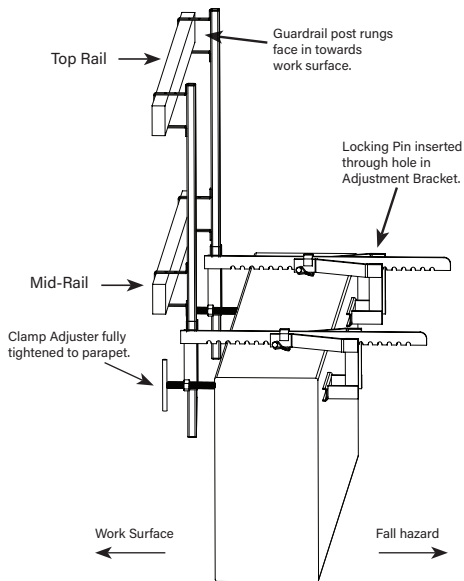
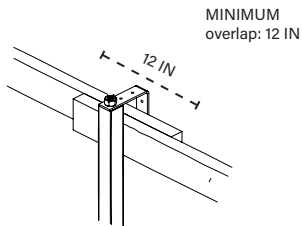

## Safety Information

**▲ WARNING!** Failure to understand and comply with safety regulations may result in serious injury or death. Regulations included herein are not all-inclusive, are for reference only, and are not intended to replace a Competent Person's judgment or knowledge of federal or state standards.

**▲ CAUTION!** Understand the definitions of those who work near, or who may be exposed to, fall hazards.

**▲ WARNING!** Use of equipment in unintended applications may result in serious injury or death. Maximum 1 attachment per connection point.

Do not alter or misuse equipment.

Workplace conditions, including, but not limited to, corrosive chemicals, electrical shock, sharp objects or edges, machinery, flame/high heat, abrasive or uneven surfaces, UV exposure, and severe or prolonged weather conditions, must be assessed by a Competent Person (CP) before fall protection equipment is selected. The presence of any/all of these conditions may have negative effects on product performance or service lifetime.

The analysis of the workplace must anticipate where workers will be performing their duties, the routes they will take to reach their work, and the potential and existing fall hazards they may be exposed to. Fall protection equipment must be chosen by a CP. Selections must account for all potential hazardous workplace conditions. All fall protection equipment should be purchased new and in an unused condition.

Fall protection systems must be selected and installed under the supervision of a CP, and used in a compliant manner. The system must be designed in a manner compliant with all federal, state, and safety regulations. Forces applied to anchors must be calculated by a CP.

Harnesses and connectors selected must be compliant with manufacturer's instructions, and must be of compatible size and configuration. Snap hooks, carabiners, and other connectors must be selected and applied in a compatible fashion. All risk of disengagement must be eliminated. All snap hooks and carabiners must be self-locking and self-closing, and must never be connected to each other.

A pre-planned rescue procedure in the case of a fall is required. The rescue plan must be project-specific. The rescue plan must allow for employees to rescue themselves, or provide an alternative means for their prompt rescue to minimize post fall suspension time. Store rescue equipment in an easily accessible and clearly marked area.

Training of Authorized Persons (APs) to correctly erect, disassemble, inspect, maintain, store, and use equipment must be provided by a CP. Training must include the ability to recognize fall hazards, minimize the likelihood of fall hazards, and the correct use of personal fall arrest systems.

NEVER use fall protection equipment of any kind to hang, lift, support, or hoist tools or equipment, unless explicitly certified for such use.

Equipment subjected to forces of fall arrest must immediately be removed from use.

Age, fitness, and health conditions can seriously affect the worker should a fall occur. Consult a doctor if there is any reason to doubt a user's ability to safely withstand fall arrest forces or perform set-up of equipment. Pregnant women and minors MUST NOT use this equipment.

Physical harm may still occur even if fall safety equipment functions correctly. Sustained post-fall suspension may result in serious injury or death. Use trauma relief straps to reduce the effects of suspension trauma.

## Labels

**1**



**GUARDIAN**  
**PARAPET CLAMP**

Part # **15170**

Serial #

Lot #

DOM #

**guardianfall.com**  
Meets or exceeds  
OSHA 1910.29 and  
1926.502

**▲ WARNING!**  
NEVER climb or lean  
on the Parapet Clamp  
Guardrail System.

Parapet Clamps may be  
placed at a **MAXIMUM**  
8 ft (2,4 m) apart.

Compatible with  
parapets with widths of  
4 in - 24 in (10 - 60,9 cm).

NEVER make any  
connections to Parapet  
Clamp Guardrail System.

Install a **MINIMUM** 10 ft  
(3 m) from ALL electrical  
hazards.

90072 Rev. E - 1  
Made in Malaysia

**1**

Guardian Parapet Clamp  
Part #: 15170  
Serial #: XXXXXX  
Lot #: XXXXXX  
DOM: MM/YYYY  
guardianfall.com

Meets or exceeds OSHA 1926.502  
and 1910.29

NEVER climb or lean on the Parapet  
Clamp Guardrail System.

Parapet Clamps may be placed at  
a **MAXIMUM** of 8 ft (2,4 m) apart.

Compatible with parapets with widths of  
4 in -24 in (10 - 60,9 cm).

NEVER make any connections to Parapet  
Clamp Guardrail System.

Install a **MINIMUM** 10 ft (3 m) from all  
electrical hazards.

See label for Country of Origin

**2**

**▲ WARNING!**

Prior to use, read  
and understand all  
instructions provided  
at time of shipment  
from the manufacturer.

Inspection: Inspect  
prior to each use.  
Competent Person  
must complete formal  
inspection and initial  
every 12 months.  
Remove product from  
service if inspection  
reveals product to be  
defective or unsafe.  
Not user repairable.

Date of First Use

Inspection Date    Initials

**DO NOT REMOVE LABEL**

90072 Rev. E - 2  
Made in Malaysia

**2**

**WARNING**

Prior to use, read and understand all  
instructions provided at time of shipment  
from manufacturer.

Inspection: Inspect prior to each use.  
Competent person must complete formal  
inspection and initial every 12 months.  
Remove product from service if  
inspection reveals product to be  
defective or unsafe. Not user repairable.

Date of first use:  
Inspection Date:  
Initials:

Do not remove label.  
See label for Country of Origin

## Inspection

Prior to EACH use, inspect the Parapet Clamp for signs of deficiencies, including, but not limited to, corrosion, deformation, pits, burrs, rough surfaces, sharp edges, cracking, rust, paint build-up, excessive heating, alteration, and missing or illegible labels. IMMEDIATELY remove Parapet Clamp from service if defects or damage are found, or if exposed to excessive forces.

Ensure that work area is free of all damage, including, but not limited to, debris, rot, rust, decay, cracking, and hazardous materials. Ensure that selected work area will support the application-specific minimum loads set forth in this instruction manual. Work area MUST be stable.

### **See Inspection Log on page 9**

CP other than user must complete thorough inspection at least every 12 months or every 3 months if used in offshore or corrosive environments. In addition local regulations in regard to inspection must be followed. CP to inspect and initial. This inspection log must be specific to one Parapet Clamp. Separate inspection logs must be used for each Parapet Clamp. All inspection records must be made visible and available to all users at all times. If equipment fails thorough inspection it must be immediately from service and discarded or repaired.

During inspection, consider all applications and hazards the Parapet Clamp has been subjected to. Ensure that device certification is current before use, this device must only be repaired by a Competent Person authorized by the manufacturer.

User must inspect prior to EACH use, if equipment fails inspection it must be immediately removed from service and safely discarded or repaired.



# ABRAZADERA DE PARAPETO

Número de PIEZA: 15170

## Manual de instrucciones

✗ **No tire las instrucciones.**

▲ **Lea y comprenda las instrucciones antes de utilizar este equipo.**

### Clasificación de trabajadores

- **Persona cualificada:** Persona con titulación o certificación acreditada y con amplia experiencia o prestigio profesional suficiente que se considera competente en la planificación/revisión de la conformidad de los sistemas de rescate y de protección contra caídas.
- **Persona capacitada:** Una persona altamente capacitada y experimentada a quien el EMPLEADOR ASIGNA la responsabilidad de todos los elementos de un programa de seguridad contra caídas, incluyendo, entre otros, su reglamentación, gestión y aplicación. Una persona capacitada para identificar los peligros de caídas existentes y previsible, y que tenga autoridad para detener el trabajo con el fin de eliminar los peligros.
- **Persona autorizada:** Una persona a la que su empleador le asigna la tarea de trabajar en torno a riesgos de caídas potenciales o existentes, o que está sujeta a los mismos.
- ▲ **NOTA** Comprenda las siguientes definiciones de las personas que trabajan cerca o que pueden estar expuestas a peligros de caídas.

### Normas de seguridad aplicables

Cumple o supera:

- OSHA 1926.502
- OSHA 1910.29

### Aplicaciones específicas del producto

Las abrazaderas de parapeto SOLO pueden utilizarse en aplicaciones de **prevención de caídas**. Los sistemas de prevención de caídas se colocan alrededor de los bordes delanteros de cualquier peligro de caída para evitar que un trabajador caiga por el borde y pueden utilizarse en sustitución de los sistemas de protección contra caídas o de las redes de seguridad. DEBEN respetarse los requisitos de instalación de las abrazaderas de parapeto establecidos en este manual. Los sistemas de protección individual contra caídas, de posicionamiento en el trabajo, de escalada, de rescate y cualquier otro sistema no deben conectarse NUNCA a los sistemas de prevención de caídas.

▲ **ADVERTENCIA:** El uso de equipos en aplicaciones no diseñadas puede provocar lesiones graves o la muerte. NUNCA conecte los sistemas de sujeción/protección contra caídas a los barandales de seguridad.

▲ **ADVERTENCIA:** NUNCA se apoye ni suba a los sistemas de barandales de seguridad.

▲ **ADVERTENCIA:** Las superficies de más de 6 pies (1,8 m) por encima de los niveles inferiores requieren el uso de un sistema de prevención de protección contra caídas.

### Mantenimiento, limpieza y almacenamiento

La limpieza después del uso es importante para preservar la seguridad y la durabilidad de la abrazadera de parapeto. Es necesario eliminar toda la suciedad y los elementos corrosivos y contaminantes de la abrazadera de parapeto antes y después de cada uso. Si el cabrestante no puede limpiarse con agua corriente, utilice un jabón suave y agua, y luego enjuague y seque. NUNCA limpie la abrazadera de parapeto con sustancias corrosivas.

Cuando no se esté utilizando o durante su traslado, guarde el equipo en un lugar en el que no reciba calor, luz y humedad excesivos y en el que no entre en contacto con productos químicos u otros elementos degradantes.

Véase la imagen de la página 3.

## Materiales

Acero galvanizado y acero con recubrimiento de pintura en polvo.

**▲ ADVERTENCIA:** La zona de trabajo seleccionada debe estar libre de peligros, incluyendo, entre otros, residuos, putrefacción, deterioro, grietas y materiales peligrosos. **NUNCA** instale las abrazaderas de parapeto sobre grava u otras superficies sueltas o resbaladizas. Los sistemas de barandales de seguridad deben instalarse a una distancia **MÍNIMA** de 10 pies (3 m) de las líneas eléctricas y de cualquier otro riesgo eléctrico.

## Instalación y uso

- Ancho de parapeto compatible: 4 pulg. - 24 pulg. (10,1 - 60,9 cm)
- Altura **MÍNIMA** requerida de parapeto: 7 pulg. (17,7 cm)
- Las abrazaderas de parapeto pueden colocarse a una distancia **MÁXIMA** de 8 pies. (2,4 m)
- ▲ **NOTA** Antes de su uso, planifique todo el sistema de prevención de caídas. Si no se mide ni planifica correctamente, puede ser necesario mover y volver a instalar los componentes del sistema.
- Todos los bordes abiertos de los peligros de caída deben estar bloqueados, o DEBE utilizarse un sistema de protección contra caídas complementario en combinación con el sistema de prevención de caídas aplicable, pero nunca conectado al mismo.
- Todos los postes del barandal, los barandales de seguridad y demás equipos deben ser seleccionados y considerados compatibles por una persona capacitada. Todos los barandales de seguridad DEBEN ser de madera de construcción compatible de 2 x 4 pulgadas o 2 x 6 pulgadas, o travesaños metálicos a presión compatibles.
- Los travesaños superiores deben estar a 42 pulg. (+/- 3 pulg.) (1 m (+/- 76 cm)) por encima de la superficie de trabajo o, si se utilizan en aplicaciones de trabajo con pilotes, a 42 pulg. (1 m) más la altura de los pilotes.
- Los travesaños intermedios deben estar a medio camino entre el borde superior del sistema de barandales de seguridad y el nivel de trabajo.

- Todos los travesaños intermedios (no el superior ni el intermedio) no deben permitir huecos superiores a 19 pulg. (48,2 cm).
- Los tablonces de protección para pies son **OBLIGATORIOS** en superficies con pendientes superiores a 4/12 (vertical/horizontal). Los tablonces de protección para pies son **OBLIGATORIOS** si existe riesgo de que herramientas, equipos, materiales u otras sustancias caigan a un nivel inferior.
- Los tablonces de protección para pies deben tener un mínimo de 3½ pulgadas (8,8 cm) desde su borde superior hasta la superficie de trabajo, y no deben tener más de ¼ de pulgada (0,63 cm) de espacio libre entre su borde inferior y la superficie de trabajo. Un parapeto puede funcionar como tablón de protección para pies si una persona capacitada lo considera admisible.
- ▲ **NOTA** Las abrazaderas de parapeto **DEBEN** instalarse a ras del parapeto y deben permitir que los postes del barandal de seguridad se coloquen perpendicularmente a la superficie de trabajo.
- ▲ **NOTA** El parapeto **DEBE** ser considerado compatible con la abrazadera de parapeto por una persona capacitada.

### ■ Paso 1

Planifique el trabajo midiendo y situando la ubicación de las abrazaderas de parapeto en la superficie de trabajo. Si no se mide ni planifica correctamente, puede ser necesario mover y volver a instalar los componentes del sistema.

### ■ Paso 2

Desenganche el cierre de seguridad del pasador de bloqueo y retire el pasador de bloqueo de la cremallera de ajuste. Coloque la cremallera de ajuste de modo que la abrazadera de parapeto quede lo más ajustada posible contra el parapeto y, luego, vuelva a insertar el pasador de bloqueo y fíjelo con el cierre de seguridad.

### ■ Paso 3

Coloque la abrazadera de parapeto sobre el parapeto. El ajustador de la abrazadera **DEBE** estar orientado hacia la superficie de trabajo.

Véase la imagen de la página 5.

#### ■ Paso 4

Apriete el ajustador de la abrazadera hasta que quede ajustado. Asegúrese de que la abrazadera de parapeto esté firmemente sujeta al parapeto y que no se mueva. Asegúrese de que ambas placas de la abrazadera estén a ras con el parapeto. La abrazadera de parapeto DEBE fijarse al parapeto de modo que el travesaño superior del sistema de barandal de seguridad esté a 42 pulg. (+/- 3 pulg.) (1 m (+/- 7,6 cm)) por encima de la superficie de trabajo. **(Opcional)** Coloque (2) tornillos Tapcon® de 3 pulg. x 3/16 pulg. a través de los orificios de la placa de la abrazadera de ajuste e introdúzcala completamente en el parapeto.

#### ■ Paso 5

Repita los pasos 2 a 4 para todas las abrazaderas de parapeto.

#### ■ Paso 6

Instale los postes del barandal de seguridad en todas las abrazaderas de parapeto. Los peldaños de los postes de barandal deben estar orientados hacia la superficie de trabajo.

#### ■ Paso 7

Coloque los barandales de seguridad en todos los peldaños de los postes del barandal. Los barandales de seguridad deben ser travesaños metálicos a presión compatibles o de madera de construcción de 2 x 4 pulgadas o 2 x 6 pulgadas. Si se utilizan barandales de madera, deben superponerse en dirección continua. Los barandales de madera deben superponerse un mínimo de 12 (30,4 cm) pulgadas en cada extremo entre postes de barandal consecutivos.

## Información de seguridad

**⚠ ADVERTENCIA:** La falta de comprensión y el incumplimiento de las normas de seguridad pueden provocar lesiones graves o la muerte. Las reglamentaciones incluidas en este documento no son exhaustivas, son solo de referencia y no pretenden sustituir el dictamen de una persona capacitada o el conocimiento de las normas federales o estatales.

**⚠ ATENCIÓN:** Comprenda las definiciones de las personas que trabajan cerca o que pueden estar expuestas a peligros de caídas.

**⚠ ADVERTENCIA:** El uso de equipos en aplicaciones no deseadas puede provocar lesiones graves o la muerte. Máximo 1 accesorio por punto de conexión. No altere ni utilice el equipo de forma incorrecta.

Antes de seleccionar el equipo de protección contra caídas, una persona capacitada (PC) debe comprobar las condiciones del lugar de trabajo, incluyendo, con carácter meramente enunciativo, productos químicos corrosivos, descargas eléctricas, objetos o bordes afilados, maquinaria, llama/calor elevado, superficies abrasivas o irregulares, exposición a rayos UV y condiciones meteorológicas severas o prolongadas. La presencia de alguna o todas estas condiciones puede tener efectos negativos sobre el rendimiento del producto o la vida útil del servicio.

Durante el análisis del lugar de trabajo se debe tener en cuenta el lugar donde los trabajadores realizarán sus tareas, las rutas que tomarán para llegar a su trabajo y los riesgos de caída potenciales y existentes a los que pueden estar expuestos. La persona capacitada será la encargada de elegir el equipo de protección contra caídas. La elección debe tener en cuenta todas las posibles condiciones peligrosas del lugar de trabajo. Todos los equipos de protección contra caídas deben comprarse íntegramente nuevos y sin usar.

Los sistemas de protección contra caídas deben elegirse e instalarse con la supervisión de una persona capacitada, así como utilizarse siguiendo las normas. El sistema debe estar diseñado de manera que cumpla con todas las reglamentaciones federales, estatales y de seguridad. La persona capacitada deberá calcular las fuerzas aplicadas a los anclajes.

Los arneses y conectores seleccionados deben cumplir las instrucciones del fabricante y tener un tamaño y configuración compatibles. Los ganchos de seguridad, mosquetones y otros conectores deben seleccionarse y colocarse de manera compatible. Es necesario eliminar cualquier riesgo de que se produzca un desenganche. Todos los ganchos de seguridad y mosquetones deben ser de cierre automático y nunca deben estar conectados entre sí.

Es necesario disponer de un procedimiento de rescate previamente planificado en caso de caída. El plan de rescate debe ser específico del proyecto. El plan de rescate debe permitir que los empleados se rescaten a sí mismos o proporcionar un medio alternativo para su rápido rescate para minimizar el tiempo de suspensión posterior a la caída. Guarde el equipo de rescate en una zona de fácil acceso y con señalización clara.

La persona capacitada impartirá una capacitación a las personas autorizadas para montar, desmontar, inspeccionar, mantener, almacenar y utilizar correctamente el equipo. La capacitación debe incluir habilidades para reconocer los riesgos de caída y minimizar su probabilidad, así como el uso correcto de los equipos de protección individual contra caídas.

No utilice NUNCA equipos de protección contra caídas de ningún tipo para colgar, levantar, sostener o elevar herramientas o equipos, a menos que esté certificado de forma específica para tal uso.

Los equipos que se hayan visto sometidos a fuerzas de detención de caídas deberán retirarse inmediatamente de su uso.

En caso de producirse una caída, la edad, el estado físico y las condiciones de salud podrían afectar gravemente al trabajador. Consulte con un médico en caso de que haya motivos para dudar de la capacidad de un usuario para soportar con seguridad las fuerzas de detención de caídas o para realizar la puesta a punto del equipo. Las mujeres embarazadas y los menores NO DEBEN utilizar este equipo.

Pueden producirse daños físicos incluso si el equipo de protección contra caídas funciona correctamente. Una suspensión prolongada tras una caída puede provocar lesiones graves o la muerte. Utilice cintas antitrauma para reducir los efectos del trauma por suspensión.

## Etiquetas

Véase la imagen de la página 7.

1

Abrazadera de parapeto Guardian

Número de pieza: 15170

N.º de serie: XXXXXX

N.º de lote: XXXXXX

FDF: MM/AAAA  
guardianfall.com

Cumple o supera las reglamentaciones de OSHA 1926.502 y 1910.29

NUNCA trepe ni se apoye en los sistemas de barandales de seguridad con abrazaderas de parapeto.

Las abrazaderas de parapeto pueden colocarse a una distancia MÁXIMA de 8 pies (2,4 m).

Compatible con parapetos con anchos de 4 a 24 pulgadas (10 - 60,9 cm).

NUNCA haga ninguna conexión al sistema de barandales de seguridad con abrazaderas de parapeto.

Instale a un MÍNIMO de 10 pies (3 m) de todos los riesgos eléctricos.  
Consulte la etiqueta para conocer el país de origen

2

### ADVERTENCIA

Antes de utilizarlo, lea y comprenda todas las instrucciones proporcionadas por el fabricante en el momento del envío.

Inspección: Inspeccionar antes de usar.

La persona capacitada debe completar la inspección formal inicial y cada 12 meses. Retire el producto del servicio si la inspección revela que el producto es defectuoso o inseguro. No reparable por el usuario.

Fecha del primer uso:

Fecha de inspección:

Iniciales:

No quitar la etiqueta.

Consulte la etiqueta para conocer el país de origen

## Inspection

Prior to EACH use, inspect the Parapet Clamp for signs of deficiencies, including, but not limited to, corrosion, deformation, pits, burrs, rough surfaces, sharp edges, cracking, rust, paint build-up, excessive heating, alteration, and missing or illegible labels. IMMEDIATELY remove Parapet Clamp from service if defects or damage are found, or if exposed to excessive forces.

Ensure that work area is free of all damage, including, but not limited to, debris, rot, rust, decay, cracking, and hazardous materials. Ensure that selected work area will support the application-specific minimum loads set forth in this instruction manual. Work area MUST be stable.

### **See Inspection Log on page 9**

CP other than user must complete thorough inspection at least every 12 months or every 3 months if used in offshore or corrosive environments. In addition local regulations in regard to inspection must be followed. CP to inspect and initial. This inspection log must be specific to one Parapet Clamp. Separate inspection logs must be used for each Parapet Clamp. All inspection records must be made visible and available to all users at all times. If equipment fails thorough inspection it must be immediately from service and discarded or repaired.

During inspection, consider all applications and hazards the Parapet Clamp has been subjected to. Ensure that device certification is current before use, this device must only be repaired by a Competent Person authorized by the manufacturer.

User must inspect prior to EACH use, if equipment fails inspection it must be immediately removed from service and safely discarded or repaired.

---

# PINCE À PARAPET

N° des pièces : 15170

## Manuel d'instructions

- ✗ **Ne jetez pas ces instructions.**
- ▲ **Lisez et comprenez les instructions avant d'utiliser cet équipement.**

### Classifications des travailleurs

- **Personne qualifiée** : Toute personne titulaire d'un diplôme ou d'une certification accrédité(e) et possédant une vaste expérience ou jouissant d'une réputation professionnelle adéquate, considérée comme compétente en matière de planification et d'examen de la conformité des systèmes de protection contre les chutes et des systèmes de sauvetage.
- **Personne compétente** : Toute personne hautement qualifiée et expérimentée qui est DÉSIGNÉE PAR L'EMPLOYEUR comme responsable de tous les éléments d'un programme de protection contre les chutes, y compris, mais sans s'y limiter, sa réglementation, sa gestion et sa mise en œuvre. Toute personne compétente dans l'identification des risques de chute existants et prévisibles, habilitée à faire interrompre le travail afin d'éliminer ces risques.
- **Personne autorisée** : Toute personne chargée par son employeur de travailler dans un environnement présentant des risques de chute ou exposée à de tels risques.
- ▲ **REMARQUE** : Il est nécessaire de comprendre les définitions des personnes qui travaillent à proximité des risques de chute ou qui peuvent y être exposées.

### Normes de sécurité applicables

Atteint ou dépasse :

- OSHA 1926.502
- OSHA 1910.29

### Applications spécifiques du produit

Les pinces à parapet ne peuvent être utilisées QUE pour la **prévention des chutes**. Les systèmes de prévention des chutes sont placés autour des bords d'attaque de tous les objets présentant des risques de chute afin d'empêcher tout travailleur de passer par-dessus un bord. Ils peuvent être utilisés pour remplacer les systèmes de protection contre les chutes ou les filets de sécurité. Les exigences d'installation des pinces à parapet énoncées dans ce manuel DOIVENT être respectées. Les systèmes d'arrêt des chutes, de positionnement au travail, d'escalade, de sauvetage ou tout autre système ne doivent JAMAIS être connectés aux systèmes de prévention des chutes.

▲ **AVERTISSEMENT!** L'utilisation de l'équipement dans des applications non prévues peut entraîner des blessures graves voire mortelles. Ne JAMAIS connecter les systèmes de retenue/d'arrêt des chutes aux glissières de sécurité.

▲ **AVERTISSEMENT!** Ne JAMAIS s'appuyer ou grimper sur les systèmes de glissières de sécurité.

▲ **AVERTISSEMENT!** Les surfaces situées à plus de 1,8 m (6 pi) au-dessus des niveaux inférieurs nécessitent l'utilisation d'un système de prévention ou de protection contre les chutes.

### Entretien, nettoyage et stockage

Le nettoyage après utilisation est primordial pour maintenir la sécurité et la longévité de la pince à parapet. Nettoyez la pince de toute salissure, de tout produit corrosif et de tout contaminant avant et après chaque utilisation. Si le treuil ne peut pas être nettoyé avec de l'eau pure, utilisez un savon doux et de l'eau, puis rincez et essuyez. Ne nettoyez jamais la pince à parapet avec des substances corrosives.

Lorsque l'appareil n'est pas utilisé ou pendant le transport, rangez-le à l'abri de la chaleur, de la lumière, de l'humidité excessive, des produits chimiques ou d'autres substances dégradantes.

Voir l'image, page 3.

## Matériaux

Acier galvanisé et acier revêtu de poudre.

**⚠ AVERTISSEMENT!** La zone de travail sélectionnée doit être exempte de tout danger, y compris, mais sans s'y limiter, de débris, de pourriture, de décomposition, de fissures et de matériaux dangereux. N'installez JAMAIS les pinces à parapet sur du gravier ou d'autres surfaces meubles ou glissantes. Les systèmes de glissières de sécurité doivent être installés à une distance MINIMALE de 10 pieds des lignes électriques et de tous les autres risques électriques.

## Installation et utilisation

■ Largeur de parapet compatible : 4 po à 24 po (10,1 - 60,9 cm).

■ Hauteur MINIMALE requise du parapet : 7 po (17,7 cm)

■ Les pinces à parapet peuvent être disposées à une distance MAXIMALE de 8 pieds (2,4 m) l'une de l'autre.

**⚠ REMARQUE** Avant toute utilisation du dispositif, concevez l'ensemble du système de prévention des chutes. Si les mesures ne sont pas prises correctement et si le plan n'est pas établi à l'avance, vous pourriez être appelé à déplacer et à réinstaller certains composants du système.

■ Vous devez bloquer tous les bords d'attaque des risques de chute ou utiliser un système supplémentaire de protection contre les chutes en combinaison avec le système de prévention des chutes applicable, mais sans qu'il n'y soit jamais relié.

■ Tous les poteaux de glissières de sécurité, les glissières de sécurité et tous les autres équipements doivent être sélectionnés et reconnus compatibles par une personne compétente. Toutes les glissières de sécurité DOIVENT être en bois de construction compatible de 2 x 4 po ou de 2 x 6 po, ou être des glissières métalliques compatibles et encliquetables.

■ Les rails supérieurs doivent se trouver à 42 pouces (+/- 3 pouces) (1 m +/- 7,6 cm) au-dessus de la zone de travail ou, s'ils sont utilisés dans des applications de travail sur pilotis, à plus de 42 pouces (1 m) de la hauteur des pilotis.

■ Les rails médians doivent se situer à mi-chemin entre le bord supérieur du système de glissières de sécurité et la zone de travail.

■ Tous les rails intermédiaires (pas le rail supérieur ou le rail médian) ne doivent pas laisser d'espace supérieur à 19 pouces (48,2 cm).

■ Les plinthes sont OBLIGATOIRES sur les surfaces dont la pente est supérieure à 4/12 (verticale/horizontale). Les plinthes sont OBLIGATOIRES s'il existe un risque de chute d'outils, d'équipements, de matériaux ou d'autres substances à un niveau inférieur.

■ Les plinthes doivent avoir une distance minimale de 3½ pouces (8,8 cm) entre leur bord supérieur et la surface de travail, et ne doivent pas avoir un espace supérieur à ¼ de pouce (0,63 cm) entre leur bord inférieur et la surface de travail. Un mur de parapet peut servir de plinthe si la personne compétente l'autorise.

**⚠ REMARQUE :** Les pinces à parapet DOIVENT être installées au ras du parapet et doivent permettre aux poteaux des glissières de sécurité d'être positionnés perpendiculairement à la zone de travail.

**⚠ REMARQUE :** Le parapet DOIT être reconnu compatible avec la pince à parapet par une personne compétente.

### ■ Étape 1

Faites un plan de travail en mesurant et en espaçant l'emplacement des pinces à parapet sur la surface de travail. Si les mesures ne sont pas prises correctement et si le plan n'est pas établi à l'avance, vous pourriez être appelé à déplacer et à réinstaller certains composants du système.

### ■ Étape 2

Décrochez le fermoir de la boucle de verrouillage et retirez la goupille de verrouillage de son support de réglage. Positionnez le support de réglage de manière à ce que la pince à parapet s'ajuste le mieux possible contre le mur de parapet, puis réinsérez la goupille de verrouillage et fixez-la à l'aide de la boucle de verrouillage.

### ■ Étape 3

Posez la pince à parapet sur le mur de parapet. Le dispositif de réglage de la pince DOIT être orienté vers la surface de travail.

Voir l'image, page 5.

**Étape 4**

Serrez le dispositif de réglage de la pince jusqu'à ce qu'il soit bien ajusté. Assurez-vous que la pince à parapet est fermement fixée au parapet et qu'elle ne bouge pas. Assurez-vous que les deux plaques de serrage sont au même niveau que le parapet. La pince à parapet DOIT être fixée au parapet de manière à ce que le rail supérieur du système de glissières de sécurité se trouve à 42 pouces (+/- 3 pouces) (1 m (+/-7,6 cm)) au-dessus de la surface de travail. **(Facultatif)** Installez (2) vis Tapcon® de 3 po x 3/16 po dans les trous de la plaque de réglage de la pince et enfoncez-les complètement dans le parapet.

**Étape 5**

Répétez les étapes 2 à 4 pour toutes les pinces à parapet.

**Étape 6**

Installez des poteaux de glissière de sécurité dans toutes les pinces à parapet. Les barreaux des poteaux de la glissière de sécurité doivent être orientés vers l'intérieur de la surface de travail.

**Étape 7**

Installez des glissières de sécurité dans tous les barreaux de poteaux de glissières. Les glissières de sécurité doivent être des rails métalliques compatibles et encliquetables, ou du bois de construction de 2 po x 4 po ou de 2 po x 6 po. Si vous utilisez des glissières de sécurité en bois, faites-les se chevaucher dans un sens continu. Les glissières de sécurité en bois doivent se chevaucher d'au moins 12 pouces (30,4 cm) à chaque extrémité entre les poteaux de glissière de sécurité consécutifs.

## Informations sur la sécurité

**⚠ AVERTISSEMENT!** Le fait de ne pas comprendre et de ne pas respecter les règles de sécurité peut entraîner des blessures graves, voire mortelles. Les réglementations incluses dans le présent document ne sont pas exhaustives. Elles sont fournies à titre de référence uniquement et ne sont pas destinées à remplacer le jugement d'une personne compétente ou sa connaissance des normes fédérales ou nationales.

**⚠ ATTENTION!** Il est nécessaire de comprendre les définitions des personnes qui travaillent à proximité des risques de chute ou qui peuvent y être exposées.

**⚠ AVERTISSEMENT!** L'utilisation de l'équipement dans des applications non prévues peut entraîner des blessures graves voire mortelles. Maximum 1 dispositif de fixation par point de connexion.

Ne modifiez pas l'équipement.

Les conditions du lieu de travail, y compris, mais sans s'y limiter, les produits chimiques corrosifs, les décharges électriques, les objets ou bords tranchants, les machines, les flammes/la chaleur élevée, les surfaces abrasives ou inégales, l'exposition aux UV et les conditions météorologiques sévères ou prolongées, doivent être évalués par une personne compétente avant que l'équipement de protection contre les chutes ne soit sélectionné. La présence d'un de ces éléments peut avoir des conséquences négatives sur le rendement du produit ou sa durée d'utilisation.

L'analyse du lieu de travail doit prévoir les endroits où les travailleurs exerceront leurs fonctions, les itinéraires qu'ils emprunteront pour se rendre à leur travail et les risques de chute potentiels et existants auxquels ils peuvent être exposés. L'équipement de protection contre les chutes doit être choisi par une Personne compétente. Le choix doit tenir compte de toutes les conditions de travail potentiellement dangereuses. Tous les équipements de protection contre les chutes doivent être achetés neufs et non utilisés.

Les systèmes de protection contre les chutes doivent être sélectionnés et installés sous la supervision d'une personne compétente, et utilisés de manière conforme. Les systèmes de protection contre les chutes doivent être conçus de manière à être conformes à toutes les réglementations fédérales, nationales et de sécurité. Les forces appliquées aux ancrages doivent être calculées par une personne compétente.

Les harnais et les connecteurs choisis doivent être conformes aux instructions du fabricant, et être compatibles en taille comme en configuration. Les crochets, mousquetons et autres connecteurs doivent être choisis et mis en œuvre avec le souci de la compatibilité. Tout risque de déverrouillage involontaire doit être éliminé. Tous les crochets et mousquetons doivent être à verrouillage et fermeture automatiques, et ne jamais être accrochés les uns aux autres.

Une procédure de sauvetage planifiée en cas de chute est requise. Le plan de sauvetage doit être spécifique au projet. Le plan de sauvetage doit permettre aux employés d'assurer eux-mêmes leur sauvetage, ou fournir un moyen alternatif pour leur sauvetage rapide afin de réduire le temps de suspension après la chute. Rangez les équipements de secours dans un endroit facilement accessible et clairement indiqué.

La formation des Personnes autorisées à monter, démonter, inspecter, entretenir, stocker et utiliser correctement l'équipement doit être assurée par une Personne compétente. La formation doit inclure la capacité à identifier les risques de chute, à réduire au minimum

la probabilité d'une chute et à utiliser correctement les systèmes individuels d'arrêt de chute.

N'utilisez JAMAIS d'équipement de protection contre les chutes, quel qu'il soit, pour suspendre, soulever, soutenir ou hisser des outils ou des équipements, à moins qu'il ne soit explicitement certifié pour une telle utilisation.

Les équipements soumis à des forces d'arrêt de chute doivent être immédiatement mis hors service.

L'âge, la condition physique et l'état de santé peuvent avoir des conséquences graves pour le travailleur en cas de chute. Consultez un médecin en cas de doute sur la capacité d'un utilisateur à résister et à absorber en toute sécurité les forces d'arrêt des chutes ou à effectuer le réglage de l'équipement. Les femmes enceintes et les mineurs NE DOIVENT PAS utiliser cet équipement.

Des dommages corporels peuvent survenir même si l'équipement de sécurité antichute fonctionne correctement. Une suspension prolongée après une chute peut entraîner des blessures graves, voire la mort. Utilisez les sangles anti-trauma pour réduire les effets des traumatismes subis pendant la suspension.

## Étiquettes

Voir l'image, page 7.

1

Pince à parapet Guardian  
 N° de pièce : 15170  
 N° de série : XXXXXX  
 N° de lot : XXXXXX  
 DATE DE FABRICATION : MM/AAAA  
 guardianfall.com

Conforme ou supérieur aux normes  
 OSHA 1926.502 et 1910.29

NE JAMAIS grimper ou s'appuyer sur le système de glissière de sécurité de la pince à parapet.

Les pinces à parapet peuvent être disposées à une distance MAXIMALE de 8 pieds (2,4 m) l'une de l'autre.

Compatible avec les parapets d'une largeur de 4 à 24 pouces (10 - 60,9 cm).

N'effectuez JAMAIS de raccords aux glissières de sécurité de la pince à parapet.

Installez l'appareil à une distance MINIMALE de 10 pieds (3 m) de tout danger électrique. Voir l'étiquette pour le pays d'origine

2

### AVERTISSEMENT

Avant d'utiliser l'équipement, il convient de lire et de comprendre les instructions du fabricant fournies avec celui-ci au moment de l'expédition.

Inspection : Veuillez inspecter l'équipement avant chaque utilisation. Une personne compétente doit effectuer une inspection formelle initiale tous les 12 mois. Mettez le produit hors service si l'inspection révèle qu'il est défectueux ou qu'il présente des risques. L'appareil ne doit pas être réparé par l'utilisateur.

Date de première utilisation :

Date d'inspection :

Initiales :

Ne pas retirer les étiquettes.  
 Voir l'étiquette pour le pays d'origine

## Inspection

Avant CHAQUE utilisation, inspectez la pince à parapet pour détecter toute défécuosité, y compris, mais sans s'y limiter, de la corrosion, de la déformation, des piqûres, des bavures, des surfaces rugueuses, des bords tranchants, des fissures, de la rouille, l'accumulation de peinture, tout échauffement excessif, toute altération et des étiquettes manquantes ou illisibles. Retirez IMMÉDIATEMENT la pince à parapet du service si vous constatez des défauts ou des dommages, ou si elle a été exposée à des forces excessives.

Veillez à ce que la zone de travail concernée soit exempte de tout dommage, notamment, mais sans s'y limiter, débris, pourriture, rouille, dégradations, fissures et matières dangereuses. Assurez-vous que la zone de travail supporte les charges minimales spécifiques à l'application définies dans le présent manuel d'utilisation. La zone de travail DOIT être stable.

### **Voir le journal d'inspection, page 9**

Une personne compétente autre que l'utilisateur doit effectuer une inspection complète au moins tous les 12 mois ou tous les 3 mois en cas d'utilisation en mer ou dans des environnements corrosifs. Par ailleurs, les réglementations locales en matière d'inspection doivent être respectées. Une personne compétente doit inspecter et parapher l'équipement. Ce registre d'inspection doit être spécifique à chaque pince à parapet. Chaque pince à parapet doit avoir son propre registre d'inspection bien distinct des autres. Tous les registres d'inspection doivent être visibles et accessibles à tous les utilisateurs à tout moment. Si l'équipement ne satisfait pas aux exigences de l'inspection, il doit être immédiatement mis hors service et éliminé ou réparé.

Lors de l'inspection, tenez compte de toutes les applications et de tous les risques auxquels la pince à parapet a été soumise. Assurez-vous que la certification du dispositif est à jour avant de l'utiliser. Ce dispositif ne doit être réparé que par une personne compétente autorisée par le fabricant.

L'utilisateur est tenu d'inspecter l'équipement avant CHAQUE utilisation. Si celui-ci ne satisfait pas aux exigences de l'inspection, il doit être immédiatement mis hors service et éliminé ou réparé en toute sécurité.



## **USA**

607 East Sam Houston Parkway South  
Suite 800  
Pasadena, TX 77503  
800 466 6385  
[customer.service@guardianfall.com](mailto:customer.service@guardianfall.com)

## **CANADA**

580 Notre Dame Avenue, Unit 16  
Sudbury, ON  
P3C 5L2  
800 466 6385  
[customer.service@guardianfall.com](mailto:customer.service@guardianfall.com)

**WARRANTY:** Guardian warrants to Buyer that all products are free from defects in material, workmanship, and design (if a Supplier-responsible design), however this warranty does not cover conditions resulting from normal wear and tear, neglect, abuse, accident or otherwise. Guardian's obligations under this warranty apply for the lifetime of the products and are limited to the replacement of product only. This warranty is not transferable to any other Guardian service and does not apply to product that is resold after having been put into service. No other person, firm, entity, or the like is authorized to assume or assign for Guardian any other liability in connection with the sale or use of Guardian's products. Furthermore, this warranty is void if any product is changed or altered in any way, or if the product is used in a manner other than for which it is intended. There are no implied warranties of merchantability or fitness for a particular purpose, which are specifically disclaimed.