

snapmaker | Gehäuse

SCHNELLSTARTANLEITUNG

A150

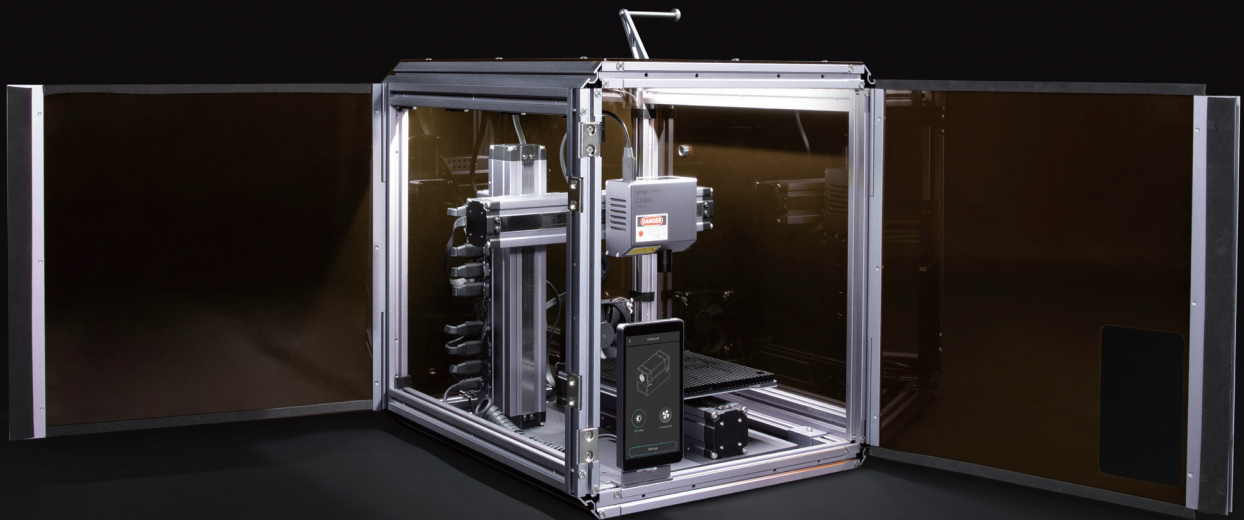

MAKE SOMETHING WONDERFUL

Viel Spaß beim Schaffen

Diese Maschine ist für Innovatoren gebaut. Unser Ziel ist es, Sie dabei zu unterstützen, die Welt zu einem besseren Ort zu machen - mit einer Maschine, die wir mit Liebe gebaut haben. Das kann etwas so Kleines wie ein Weihnachtsgeschenk sein oder etwas so Ehrgeiziges wie die Erkundung neuer Bereiche für unsere Menschheit. Träumen Sie groß und machen Sie es möglich.



Modulares System

Der Snapmaker ist nicht nur ein 3D-Drucker, sondern auch eine leistungsstarke Maschine, die Sie mit allen möglichen Erweiterungen modifizieren können. Ihren Snapmaker ist mit einem Gehäuse ausgestattet, um Sie und Ihre Familie vor Laserstrahlung und Verschmutzungen zu schützen. Neue Erweiterungen mit weiteren spannenden Funktionen sind in Vorbereitung. Bitte halten Sie sich auf dem Laufenden.

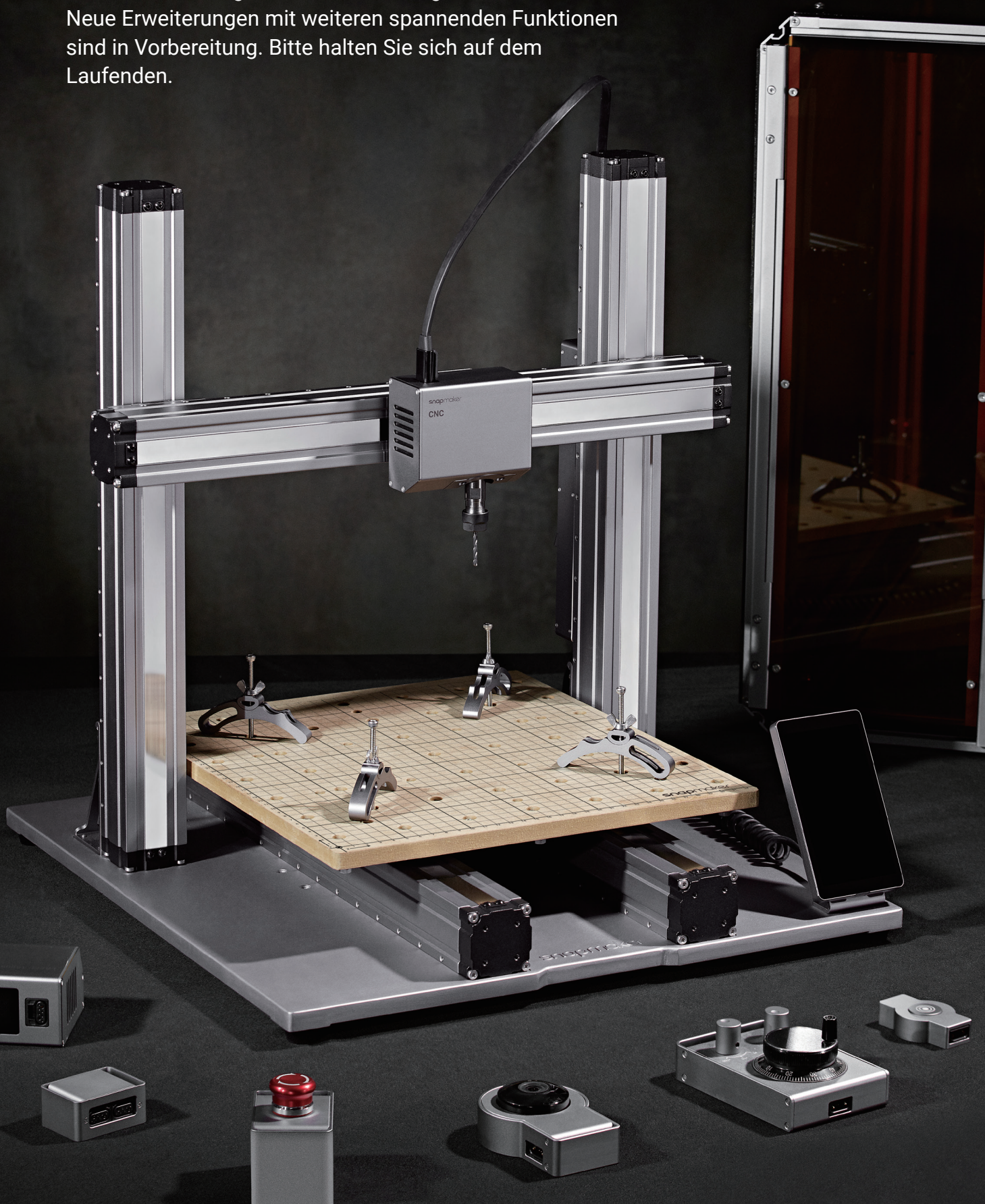



INHALT

01 **Bevor Sie Beginnen**

07 **Gehäuse-Montage**

36 **Verwendung**

01

Bevor Sie Beginnen

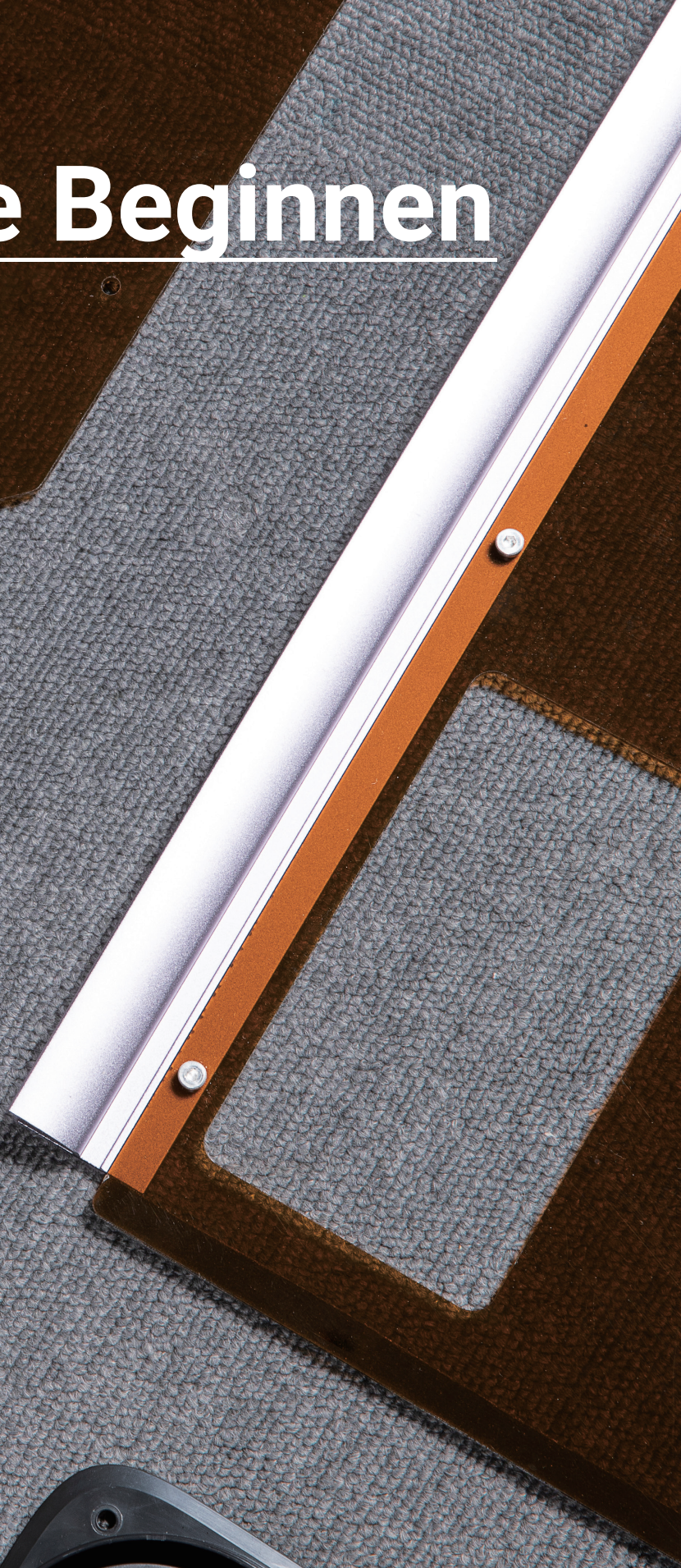
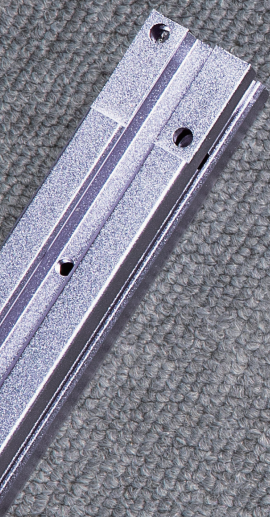

1.1 Teileliste



Schnellstartanleitung × 1



24 Träger A150-1 × 3



24 Träger A150-2 × 3



24 Träger A150-3 Hall-Schalter × 1



24 Träger A150-1 Gehäusekonverter × 1

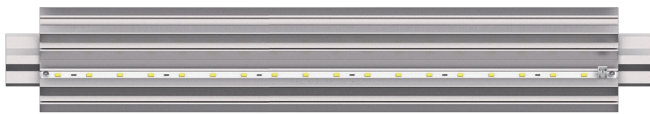

48CA Träger A150-1-Links × 1

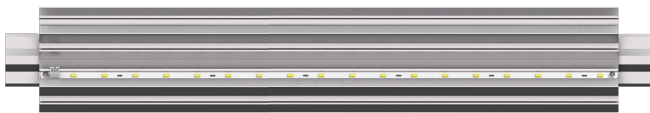

48CA Träger A150-1-Rechts × 1

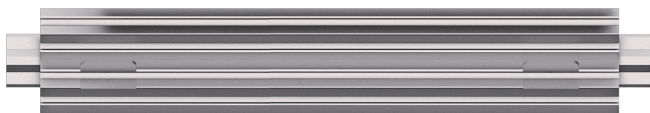

48CA Träger A150-2 × 2



Kabelklemme × 20



Schlauchklemme mit Griffstück × 1



M4 Flügelmutter × 4



Schnappbuchse × 1



M4 × 20 Zylinderkopfinbusschraube × 16



M4 × 12 Rundkopfinbusschraube × 24



M4 × 28 Zylinderkurzkopfinbusschraube × 32



M4 × 35 Zylinderkopfinbusschraube × 4



Entlüfterschlauch (2 m × 0,075 m) × 1



SMH-Verlängerungskabel × 1

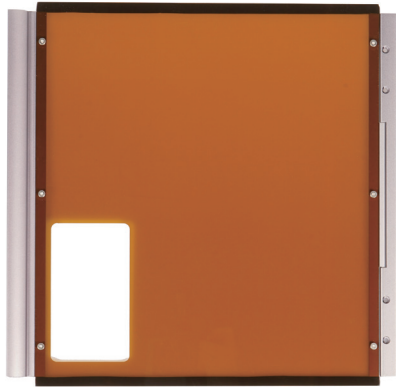

Fronttür × 1

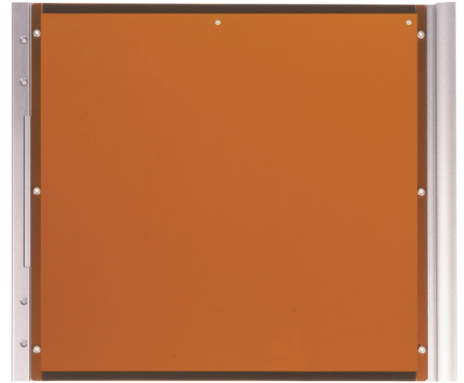

Seitentür × 1



Hinteres Paneel × 1

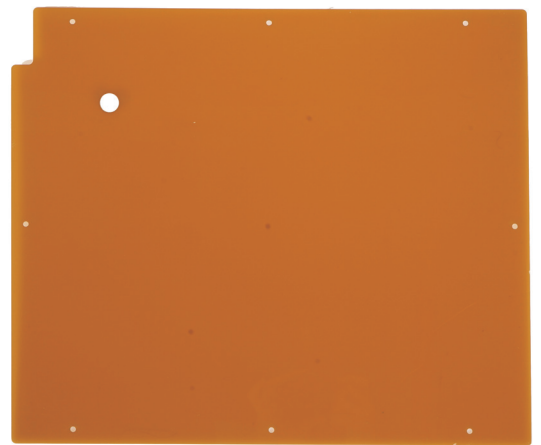

Seitenpaneel × 1



80 × 20 Entlüfter × 1



Touchscreen-Halter × 1



Entlüfterschlauch Anschluss
× 1



Fußhalterung × 4



Oberes Paneel × 1



LED-Streifen-Kabel × 2



H2,0
Inbusschlüssel × 1



H2,5
Inbusschlüssel × 1

1.2 Haftungsausschluss

Lesen Sie das Handbuch von diesem Produkt sorgfältig durch, um den Inhalt zu verstehen. Nichtbeachtung des Handbuchs kann zu Verletzungen, minderwertigen Ergebnissen oder Schäden an den Snapmaker-Produkten führen. Vergewissern Sie sich stets, dass jeder, der dieses Produkt verwendet, den Inhalt dieses Handbuchs kennt und zur optimalen Verwendung versteht. Die Bedingungen oder Methoden für den Zusammenbau, die Handhabung, die Lagerung, die Verwendung, die Wartung oder die Entsorgung dieses Produkts liegen außerhalb unserer Kontrolle. Aus diesem Grund übernehmen wir keine Verantwortung und lehnen ausdrücklich die Haftung für Verluste, Verletzungen, Schäden oder Kosten ab, die sich aus fehlerhafter Montage, Handhabung, Lagerung, Verwendung, Wartung oder Entsorgung dieses Produkts ergeben oder in irgendeiner Weise damit zusammenhängen.

Die in diesem Dokument enthaltenen Informationen entstammen Quellen, die wir als zuverlässig betrachten. Die Informationen werden jedoch ohne jegliche Garantie, weder ausdrücklich noch stillschweigend, bezüglich ihrer Korrektheit zur Verfügung gestellt.







1.3 Sicherheit

- ⚠ **Bewegen Sie das Gehäuse nicht mit einem Gerät im Inneren.**
- ⚠ **Vermeiden Sie scharfe Kanten beim Umgang mit den Acrylplatten, Aluminiumbalken und Türgriffen.**
- ⚠ **Vermeiden Sie Stöße zwischen den Acrylplatten und anderen harten Gegenständen. Scharfe Kanten der gebrochenen Acrylplatte können Verletzungen des menschlichen Körpers verursachen.**
- ⚠ **Platzieren Sie das Leistungsmodul nicht innerhalb des Gehäuses, wenn Sie das Gerät verwenden.**
- ⚠ **Legen Sie keine schweren Gegenstände auf das Gehäuse, da es eine geringe Tragfähigkeit hat.**
- ⚠ **Das Aufhängen von Gegenständen an den Türen des Gehäuses kann die Türschieber und die Acrylplatten beschädigen oder zerbrechen.**
- ⚠ **Stellen Sie keine Gegenstände oder Körperteile in den Entlüfter, wenn das Gehäuse in Betrieb ist.**
- ⚠ **Achten Sie darauf, die Kabel von den Blättern des Entlüfters fernzuhalten, um Schäden an den LED-Streifen, dem Entlüfter und anderen Teilen des Gehäuses zu vermeiden.**

1.4 Videoanleitung

Wir bieten sowohl die Videoanleitung als auch die Schnellstartanleitung, um Ihnen den Einstieg zu erleichtern. Sie können entweder diese Schnellstartanleitung lesen, um das Gehäuse aufzubauen, oder sich das Anleitungsvideo bei <https://snapmaker.com/document> ansehen.

1.5 Verwendete Symbole

	VORSICHT	Die Missachtung dieser Art von Meldung kann zu Fehlfunktionen oder Schäden am Gerät und zu Verletzungen der Benutzer führen.
	HINWEIS	Details, deren Sie sich während des gesamten Vorgangs bewusst sein sollten.
	TIPPS	Tipps erleichtern Ihnen die Bedienung und bieten Ihnen zusätzliche Optionen.
		Stellen Sie sicher, dass der markierte Teil in die richtige Richtung weist.
		Ziehen Sie die Schrauben nicht an, wenn dieses Symbol erscheint. Ziehen Sie die Schrauben immer dann an, wenn es nicht erscheint.
		Ziehen Sie die Schrauben, die in den vorherigen Schritten lose angebracht wurden, fest.



Drehen Sie die Gehäuseteile vertikal bis zu einem gewissen Grad, wie gezeigt.



Drehen Sie die Gehäuseteile wie gezeigt horizontal, bis zu einem gewissen Grad.

1.6 Vorbereitungen

1.6.1 Stellen Sie einen Schraubendreher bereit

Es wird empfohlen, für die Gehäusemontage den mit dem Gerät gelieferten Multi-Bit-Schraubendreher zu verwenden. Stellen Sie sicher, dass der Schraubendreher-Einsatzhalter vor dem Gebrauch wieder in den Griff eingesetzt wurde.



Wenn der Multi-Bit-Schraubendreher nicht verfügbar ist, verwenden Sie bitte den mit dem Gehäuse mitgelieferten H2,5 Inbusschlüssel.



1.6.2 Bereiten Sie das Gerät vor

(1) Abtrennen der Filamenthalterung

- Wenn das Filament in das 3D-Druckmodul eingefügt wurde, befolgen Sie Abschnitt 3.2.2 „Filament Laden“ in der Geräte-Schnellstartanleitung, um das Filament zu entladen. Danach nehmen Sie das Filament von der Filamenthalterung ab und bewahren Sie es ordnungsgemäß auf.
- Lösen Sie die Filamenthalterung vom Gerät ab und bewahren Sie sie zusammen mit anderen Gehäuseteilen auf. Die Filamenthalterung wird im nachfolgenden Montageprozess verwendet.

(2) Nehmen Sie den Touchscreen ab

- Schalten Sie den Strom aus und trennen Sie das Gleichspannungs-Stromkabel.
- Trennen Sie das Touchscreen-Kabel vom Geräte-Controller und entfernen Sie den Touchscreen.
- Entfernen Sie den Touchscreen-Halter vom Gerät und bewahren Sie ihn ordnungsgemäß auf.

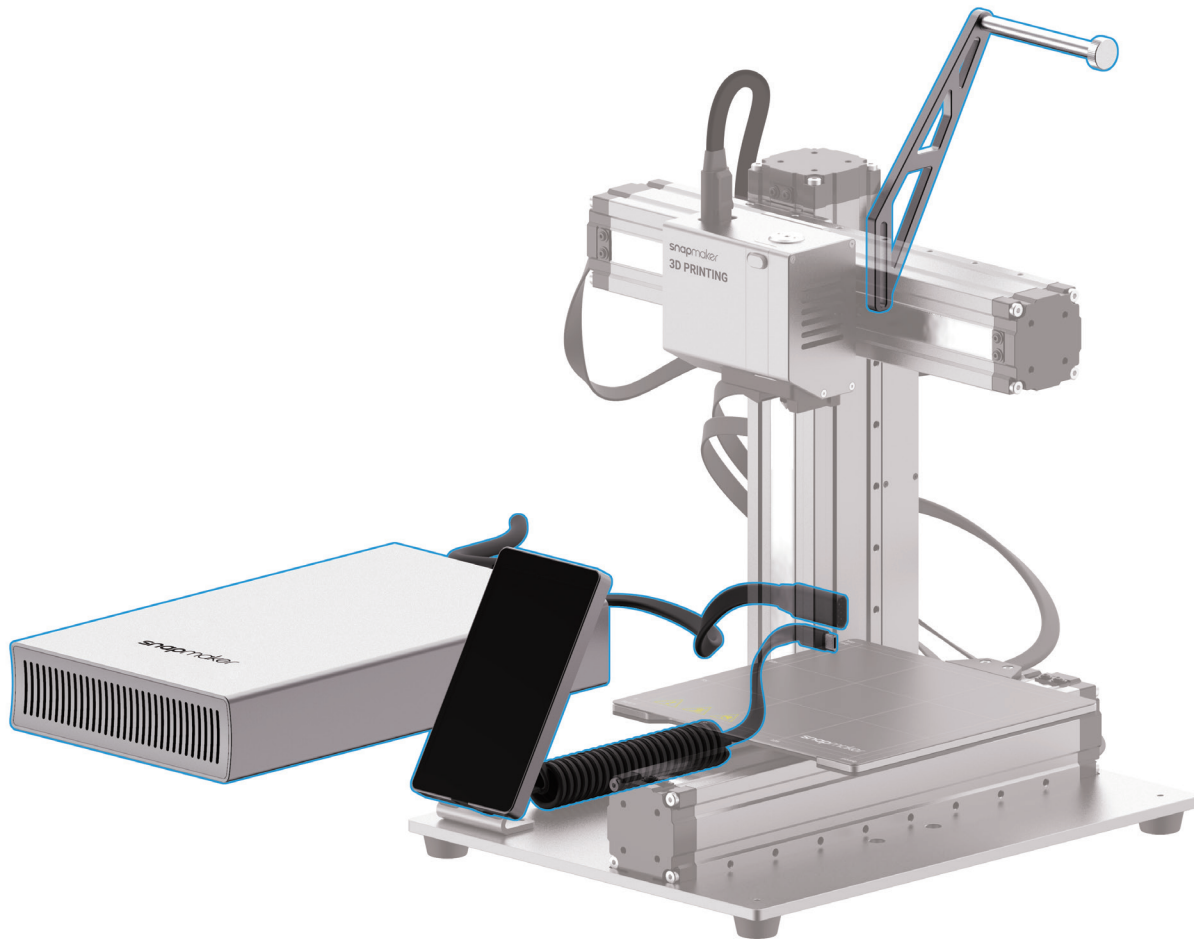

02

Gehäuse-Montage

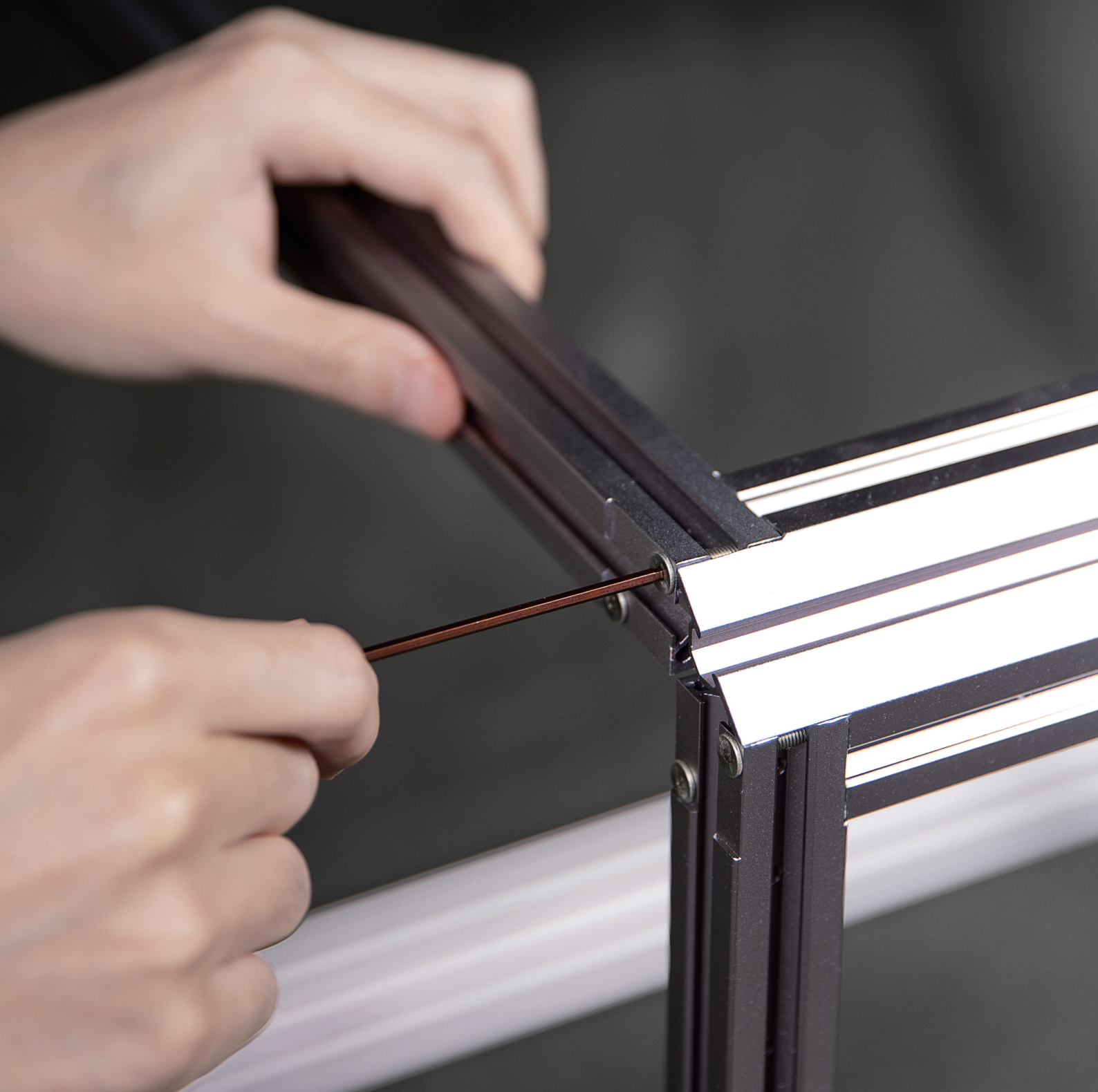

01/28

Montieren Sie den unteren rechteckigen Rahmen – 1.

Auf jedem Träger des Gehäuserahmens ist die Modellbezeichnung eingraviert, gemäß denen die 24 TRÄGER A150-1 und 24 TRÄGER A150-2 in der Länge variieren. Achten Sie beim Zusammenbau darauf, die Träger anhand ihrer Namen und Längen zu identifizieren.

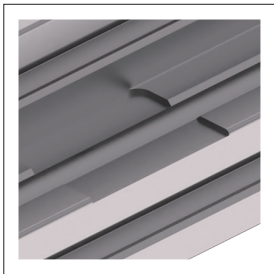

M4 x 28
Zylinderkurzkopfinbusschraube x 2



Achten Sie beim Zusammenbau darauf, dass die 48CA Träger genau in die Nuten der 24 Träger montiert werden.

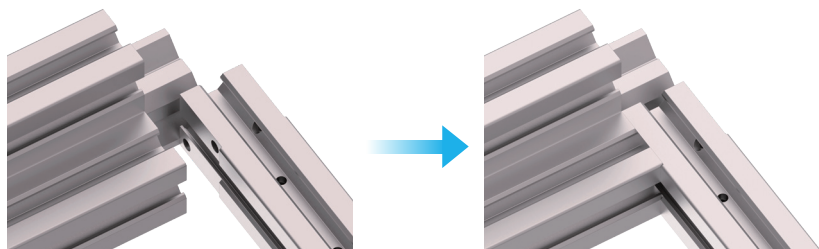

02/28

Montieren Sie den unteren rechteckigen Rahmen – 2.



03/28

Montieren Sie den unteren rechteckigen Rahmen – 3.

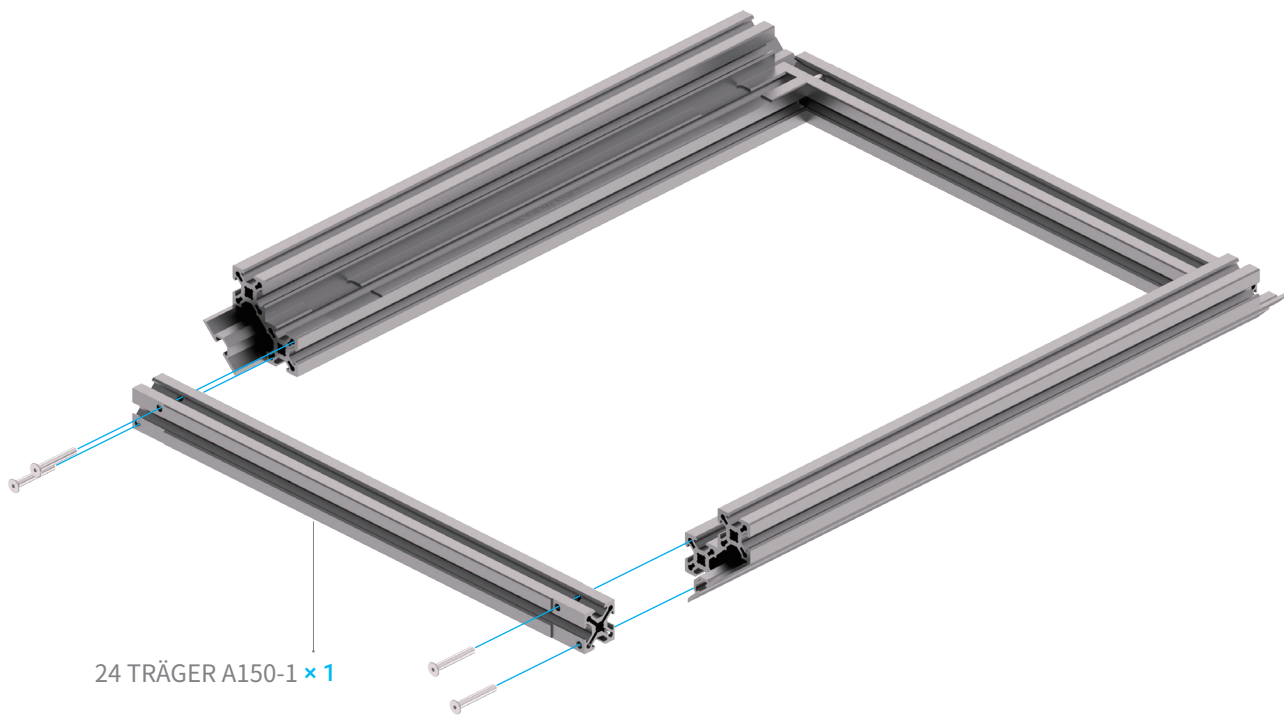

24 TRÄGER A150-1 x 1



04/28

Befestigen Sie den Touchscreen-Halter.



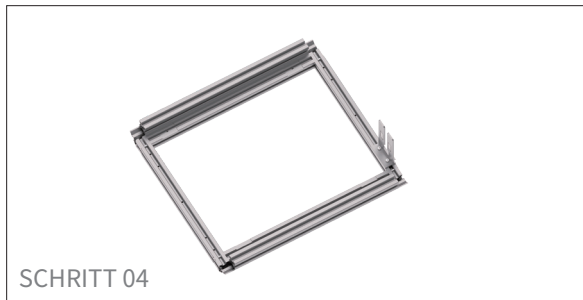

05/28

Montieren Sie vier 24 Träger.

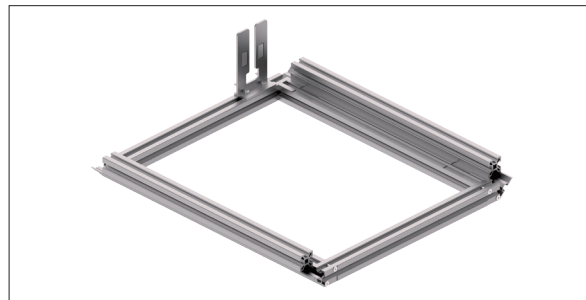

90°



Ziehen Sie die
Schrauben erst im
Schritt 9 fest.

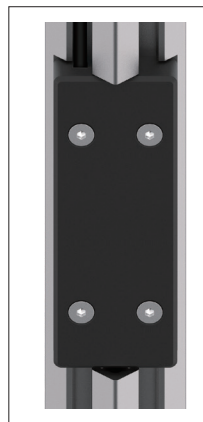

Stellen Sie sicher, dass
die 24 TRÄGER A150-3
in Übereinstimmung
mit der Textrichtung
platziert werden, wobei
die äußere Abdeckung
des Hall-Schalters nach
innen zeigt.

24 TRÄGER A150-3 × 1

24 TRÄGER A150-2 × 3

M4 × 28
Zylinderkurzkopfbinusschraube × 8



1:1

06/28

Montieren Sie den oberen rechteckigen Rahmen – 1.



07/28

Montieren Sie den oberen rechteckigen Rahmen – 2.



08/28

Montieren Sie den oberen rechteckigen Rahmen – 3.



09/28

Befestigen Sie den oberen rechteckigen Rahmen.



 Montieren Sie 8 Schrauben M4 × 28, und ziehen Sie alle 16 Schrauben M4 × 28 an, die in Schritt 5 und Schritt 9 angebracht wurden.

M4 × 28
Zylinderkurzkopfinbusschraube × 8



1:1

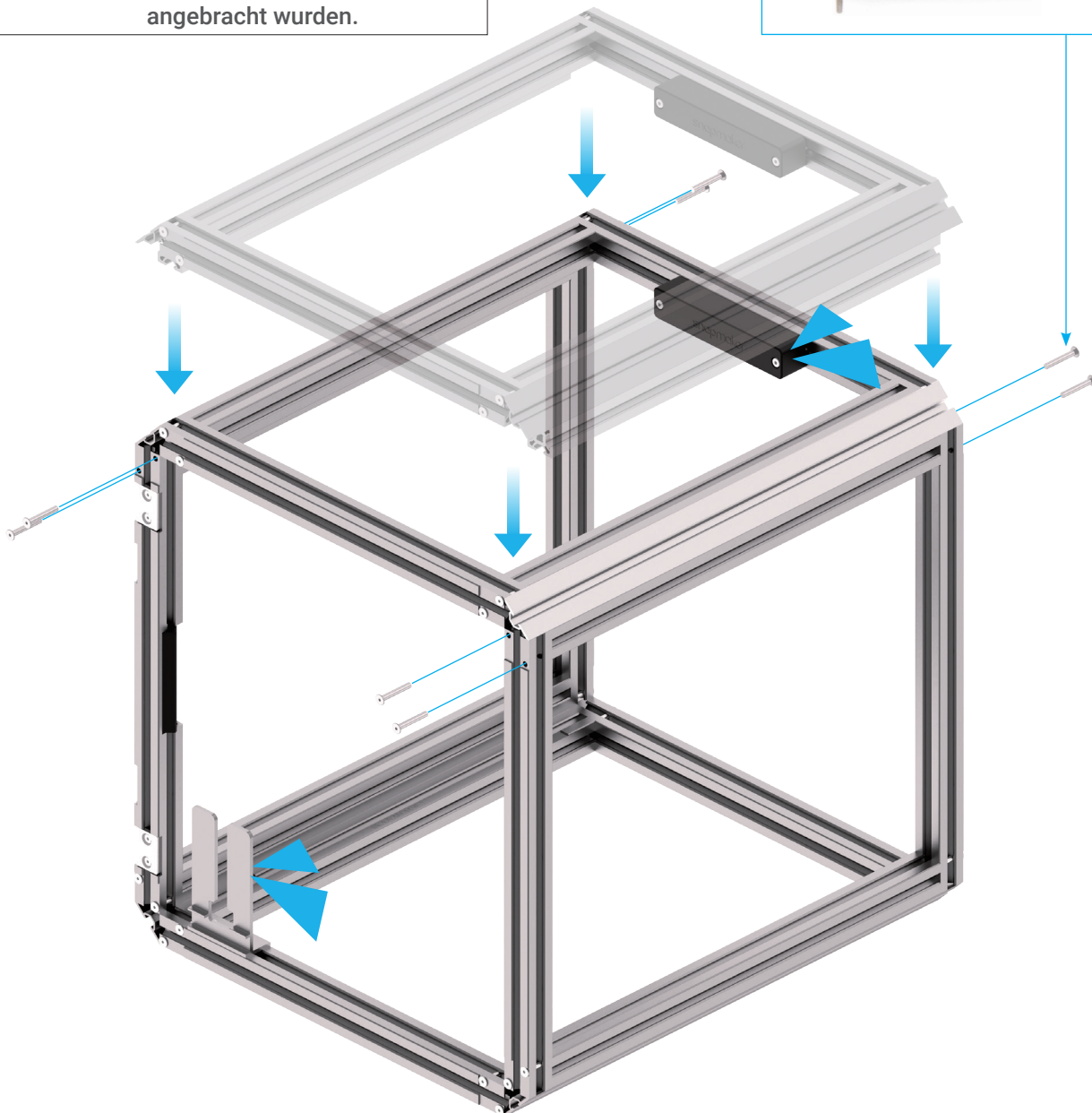

10/28

Stellen Sie sicher, dass der Gehäuserahmen korrekt montiert ist, indem Sie die unten aufgeführten Merkmale überprüfen.

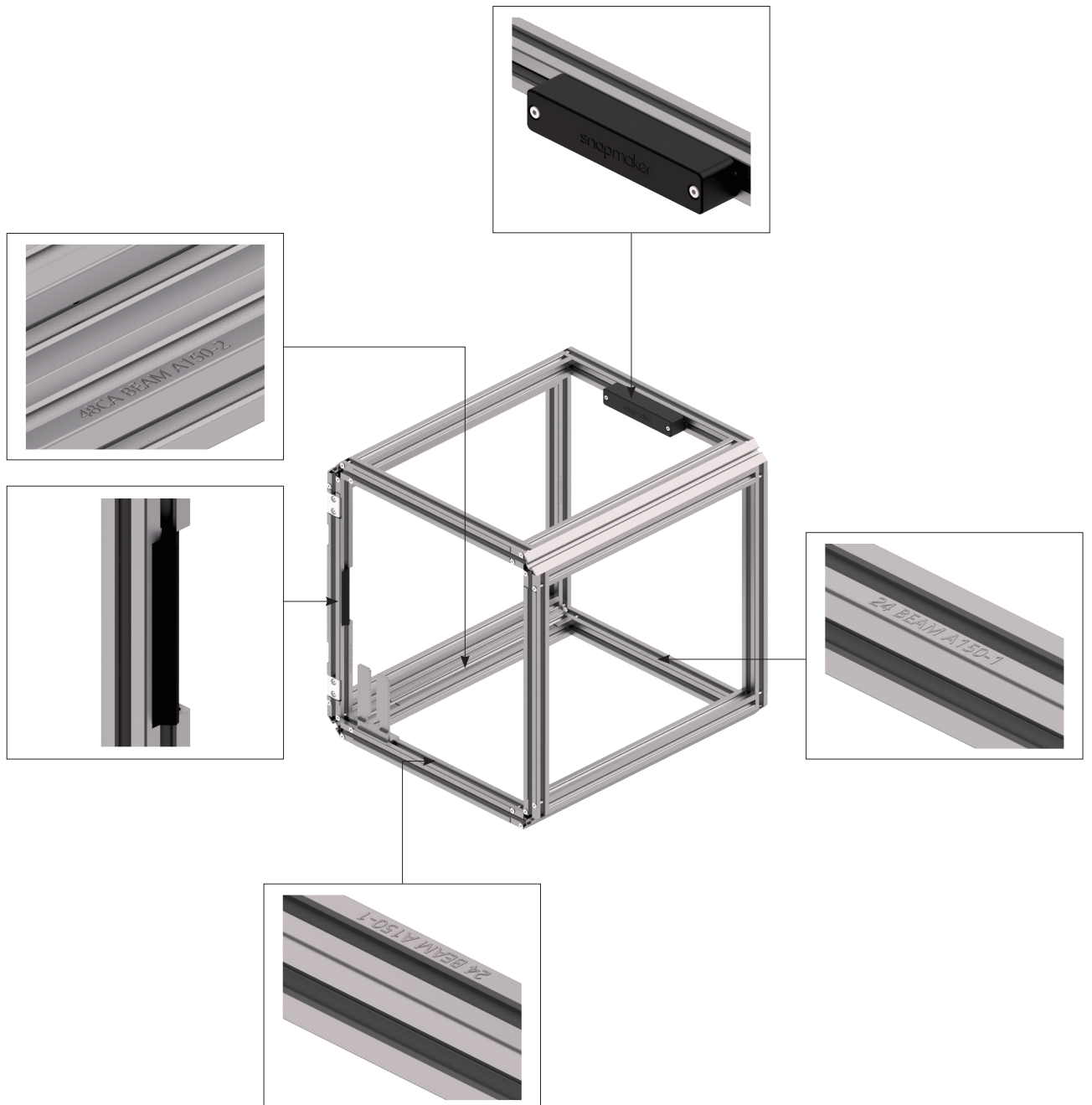

11/28

Montieren Sie die Kits des hinteren Paneels.



Achten Sie darauf, die beschriftete Seite des Entlüfters mit dessen Kabelausgang nach oben gegen das hintere Paneel zu legen, da der Entlüfter sonst nicht korrekt funktioniert.

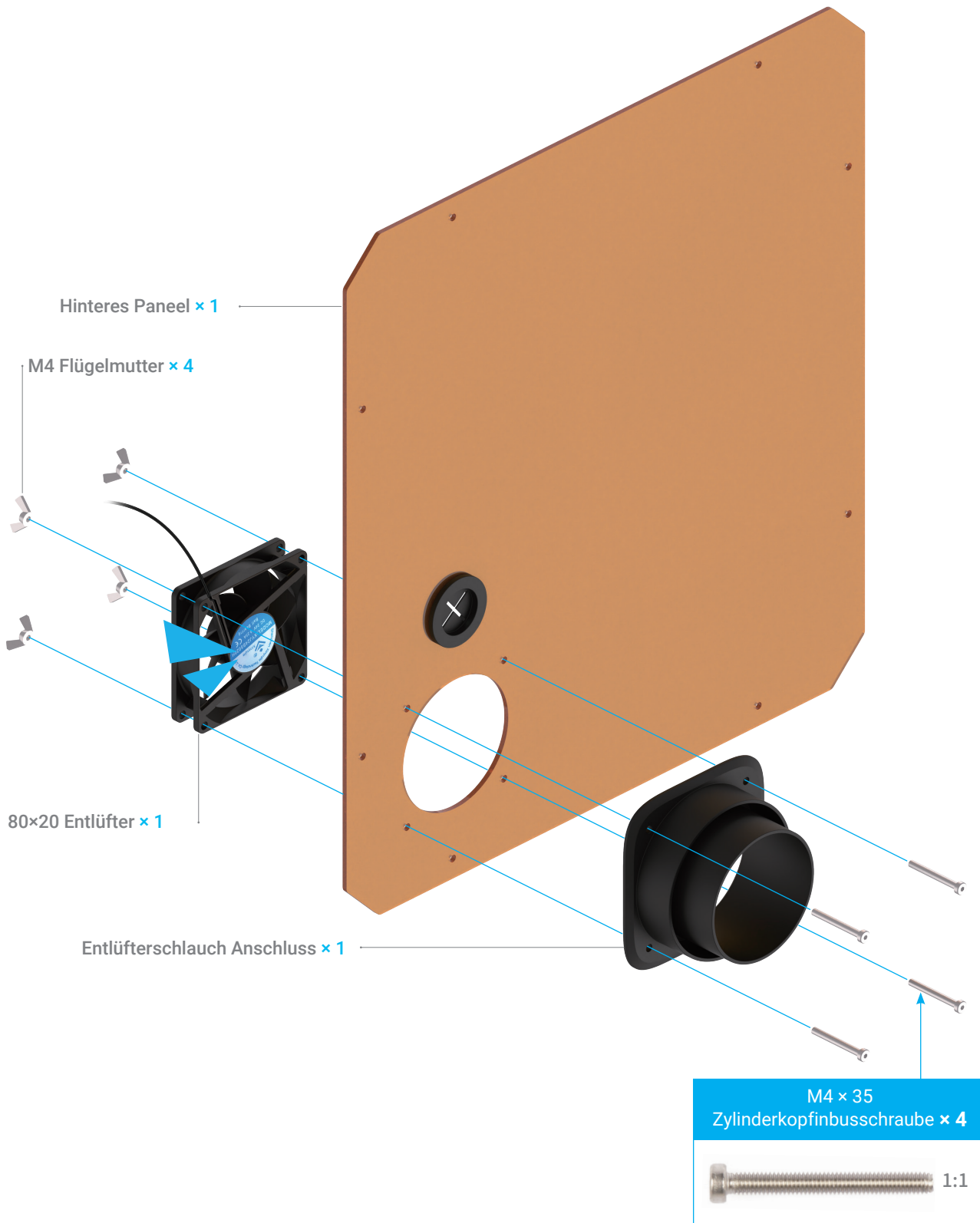

12/28

Befestigen Sie die Kits des hinteren Paneels am Rahmen.

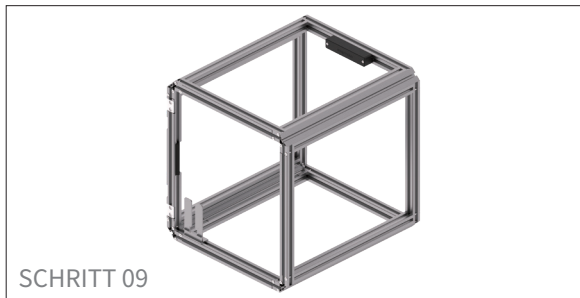

90°

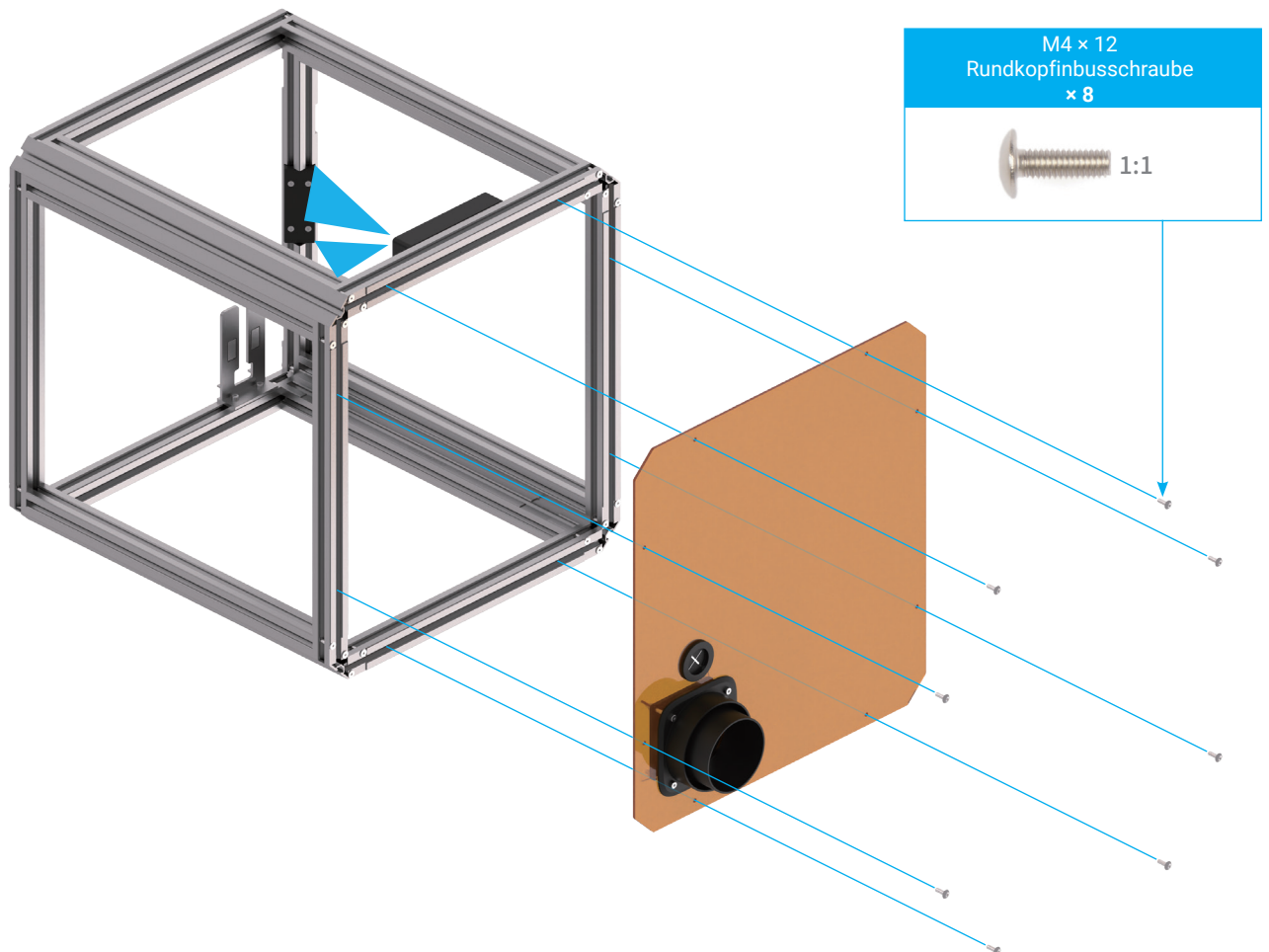
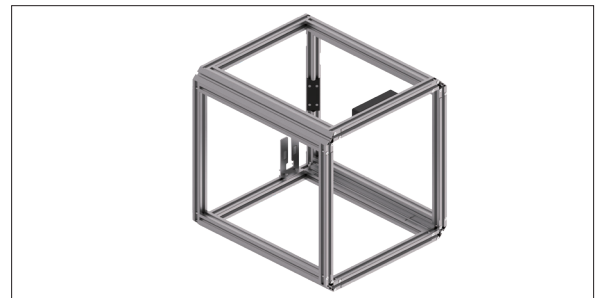

Ziehen Sie die Schrauben nicht übermäßig an, damit die Acrylplatten nicht beschädigt werden.



Es wird empfohlen, die Schrauben nicht anzuziehen, bis alle 8 Schrauben am Rahmen befestigt sind.



Wenn Sie Schwierigkeiten haben, die Schraubenlöcher des hinteren Paneels mit denen des Rahmens auszurichten, empfiehlt es sich, die Schrauben, die in Schritt 5 und 9 angebracht wurden, leicht zu lösen und die Form des Rahmens fein abzustimmen.

13/28

Schließen Sie das Türschalterkabel an einen der Türschalteranschlüsse des Gehäusekonverters an.

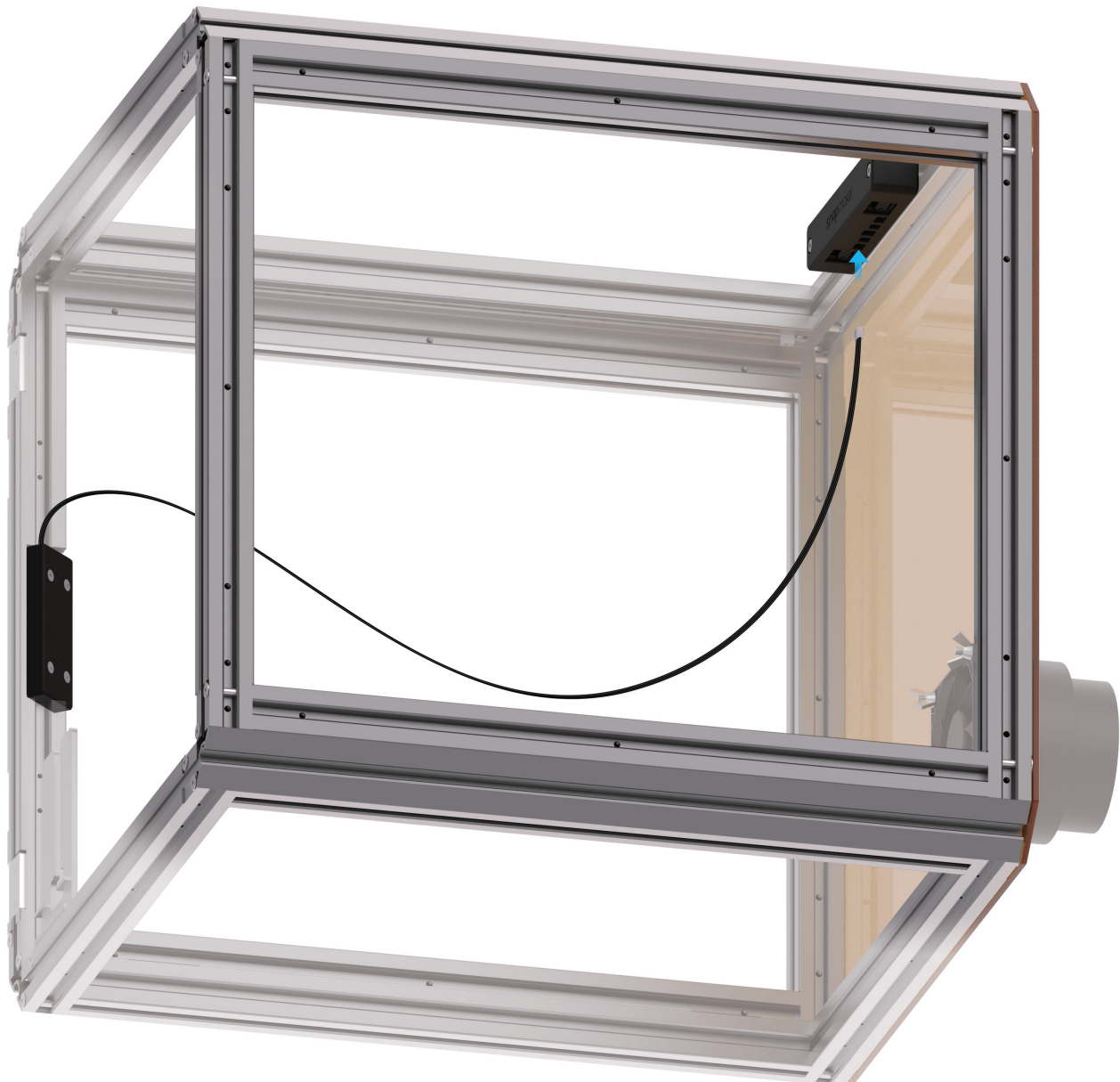
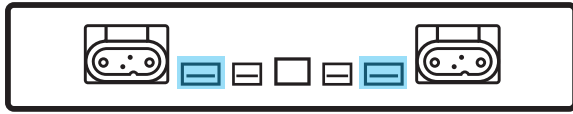

14/28

Verbinden Sie die LED-Streifen über zwei LED-Streifen-Kabel mit dem Gehäusekonverter.

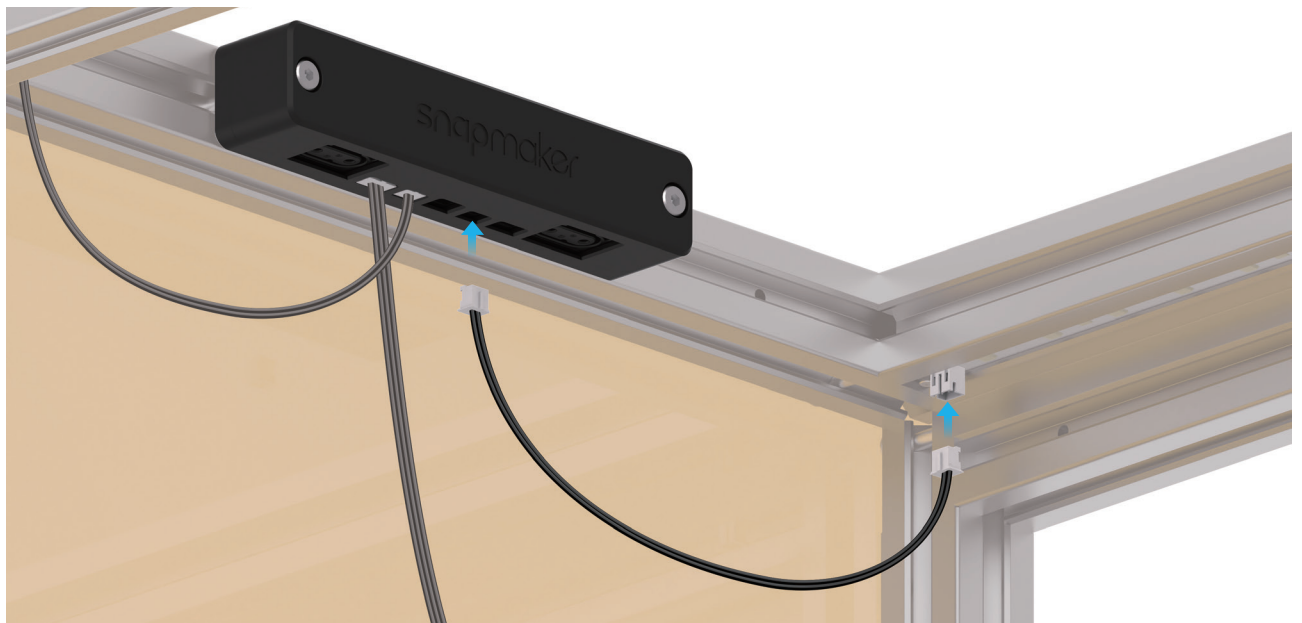
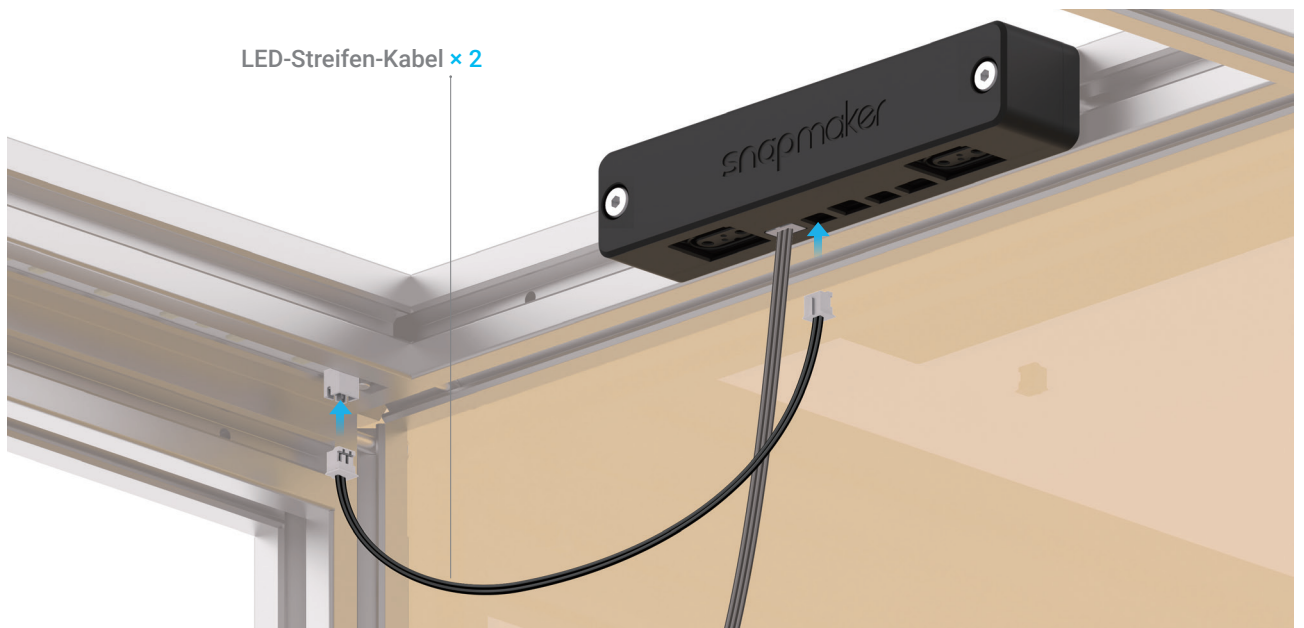
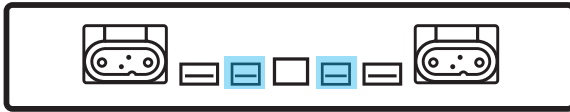

15/28

Schließen Sie den 80 × 20 Entlüfter an den Gehäusekonverter an.

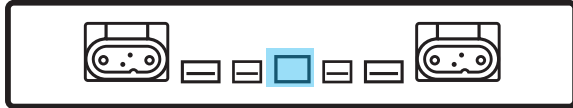

16/28

Legen Sie das Türschalterkabel und das linke LED-Streifen-Kabel in den Nuten der Träger ein. Befestigen Sie die Kabel mit Kabelklemmen.

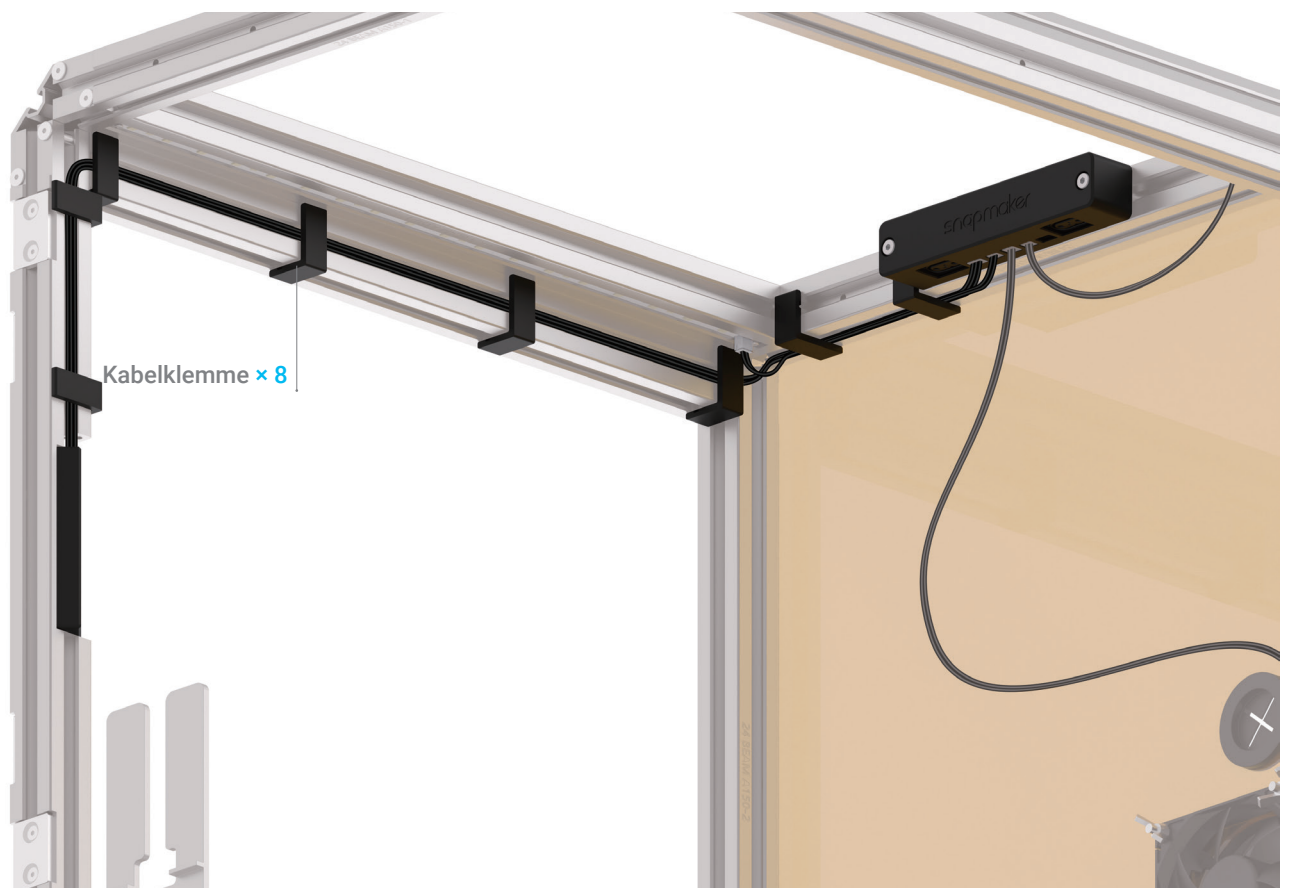

17/28

Legen Sie das Kabel des Entlüfters und das rechte LED-Streifen-Kabel in die Nuten der Träger ein. Befestigen Sie die Kabel mit Kabelklemmen.



18/28

Bringen Sie das Gerät an einen geeigneten Ort und stülpen Sie den Rahmen von oben über das Gerät.

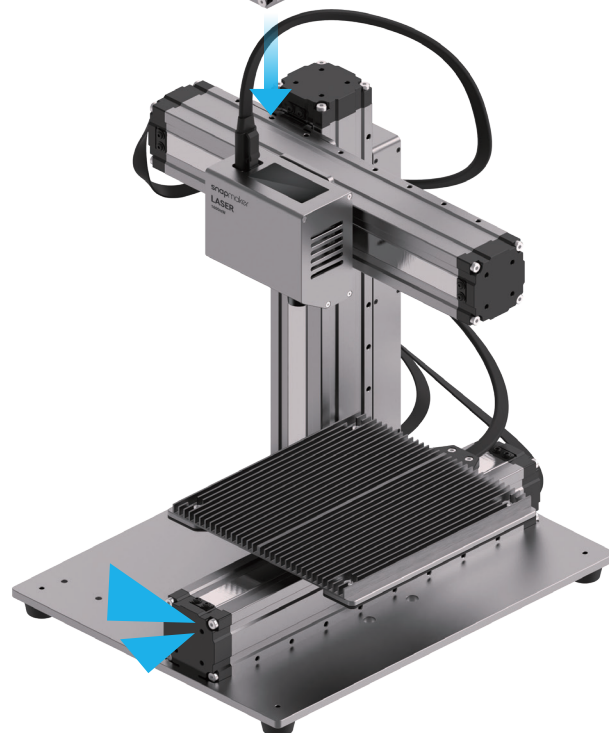
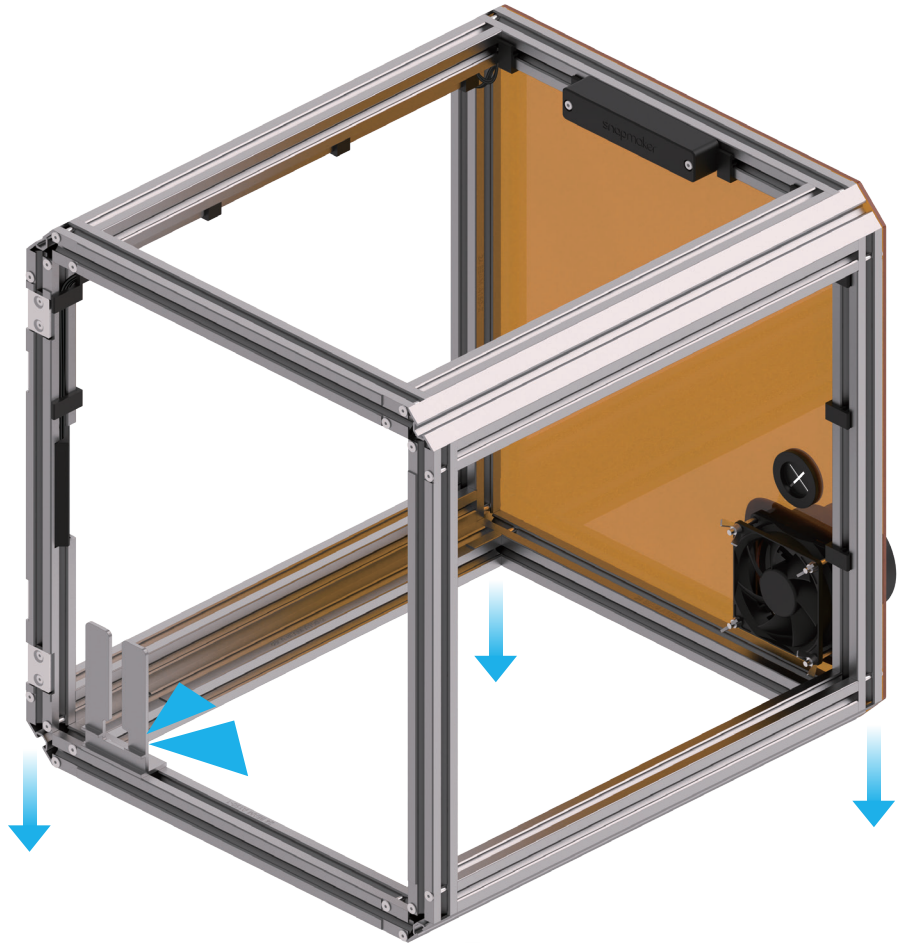

Der vorgesehene Entlüfterschlauch hat einen Durchmesser von 75 mm und eine Länge von 2 m. Um die Entlüftung zu erleichtern, wählen Sie den Standort Ihres Gerätes bitte richtig aus.

19/28

Klemmen Sie die Fußhalterungen auf die vier FüÙe des Geräts und befestigen Sie dann die Halterungen am Gehäuse.

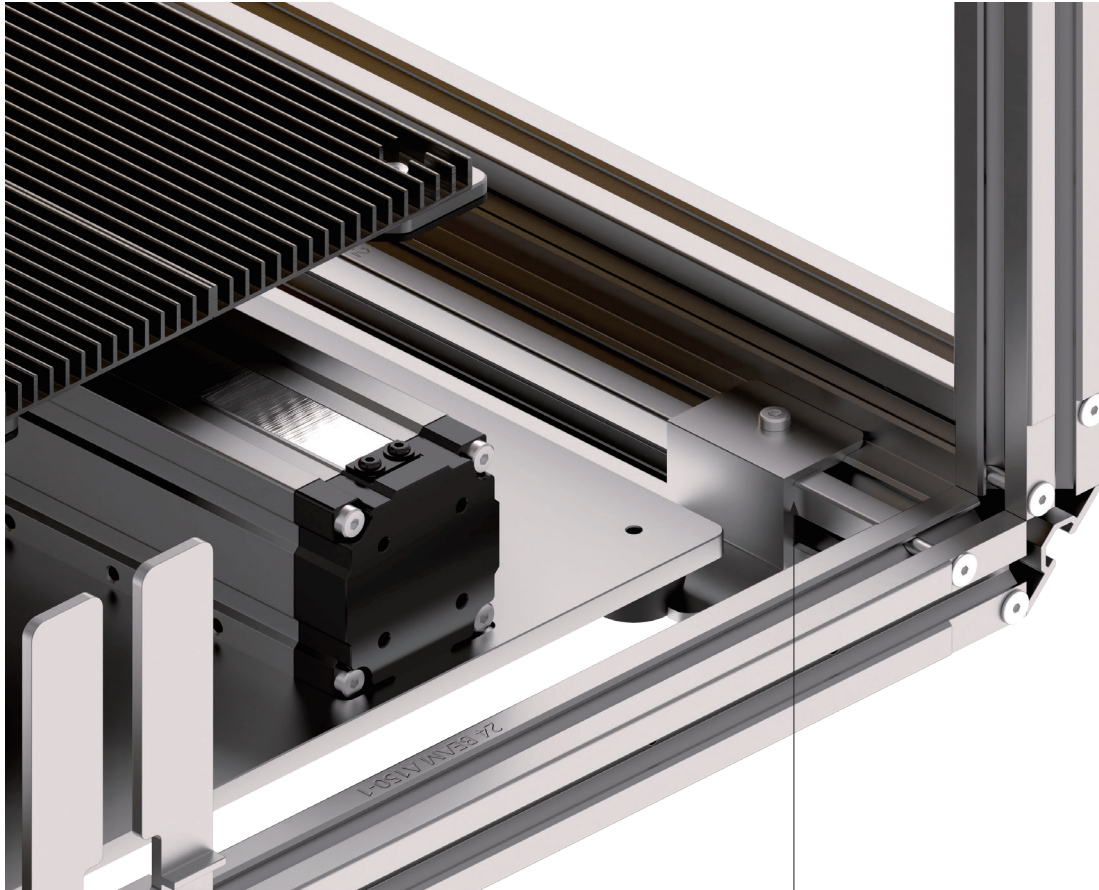

Fußhalterung × 4

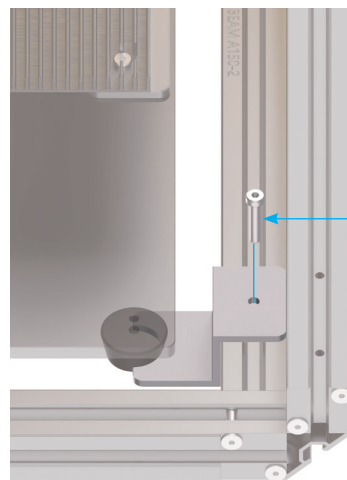
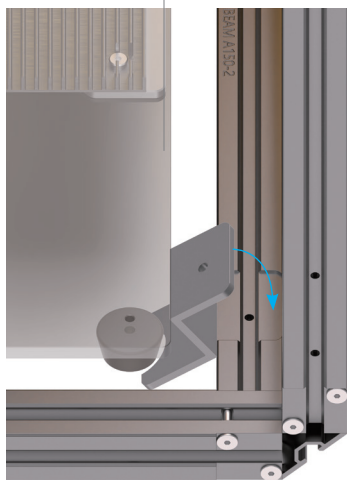

M4 × 20
Zylinderkopfinbusschraube
× 4



20/28

Verbinden Sie den Erweiterungsanschluss des Gehäusekonverters über das SMH-Verlängerungskabel mit dem Erweiterungs-3-Anschluss des Geräte-Controller.

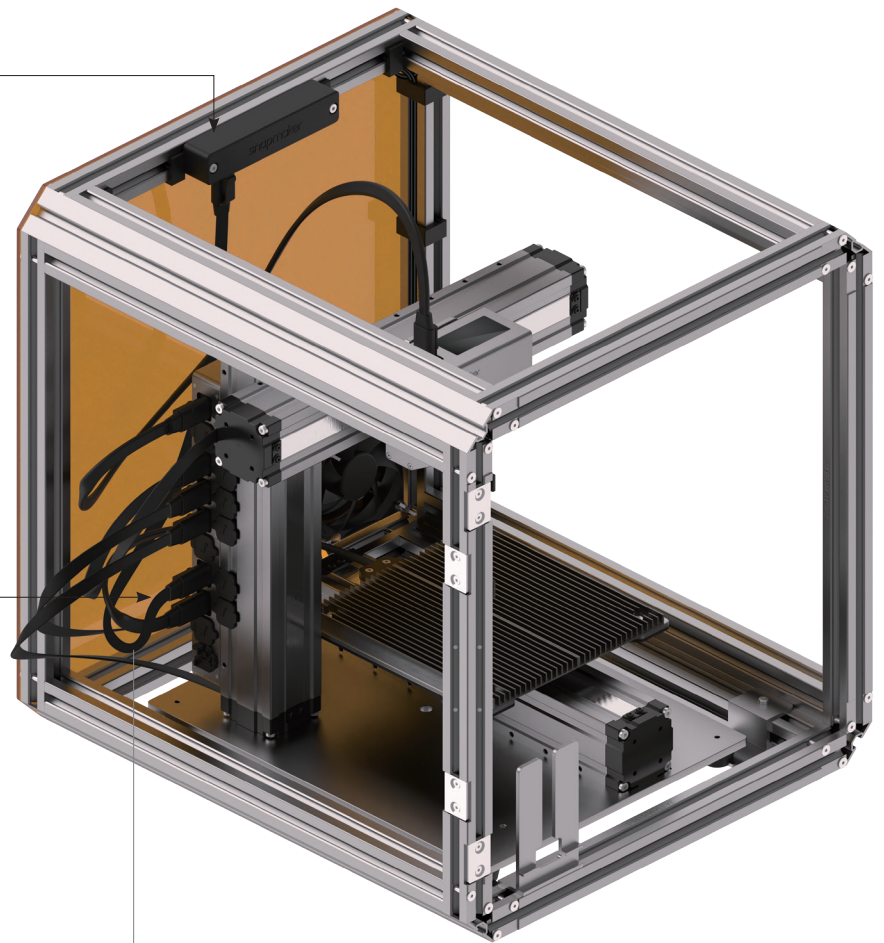
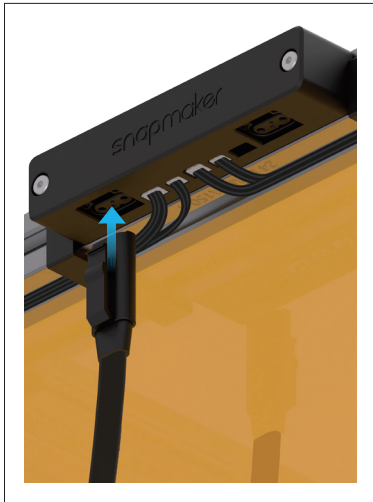

SMH-Verlängerungskabel × 1

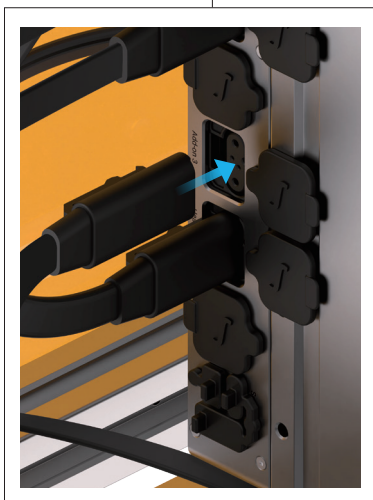

21/28

Richten Sie die Seitentür mit der linken Seitenfläche des Rahmens aus und befestigen Sie dann die Seitentür mit Schrauben.

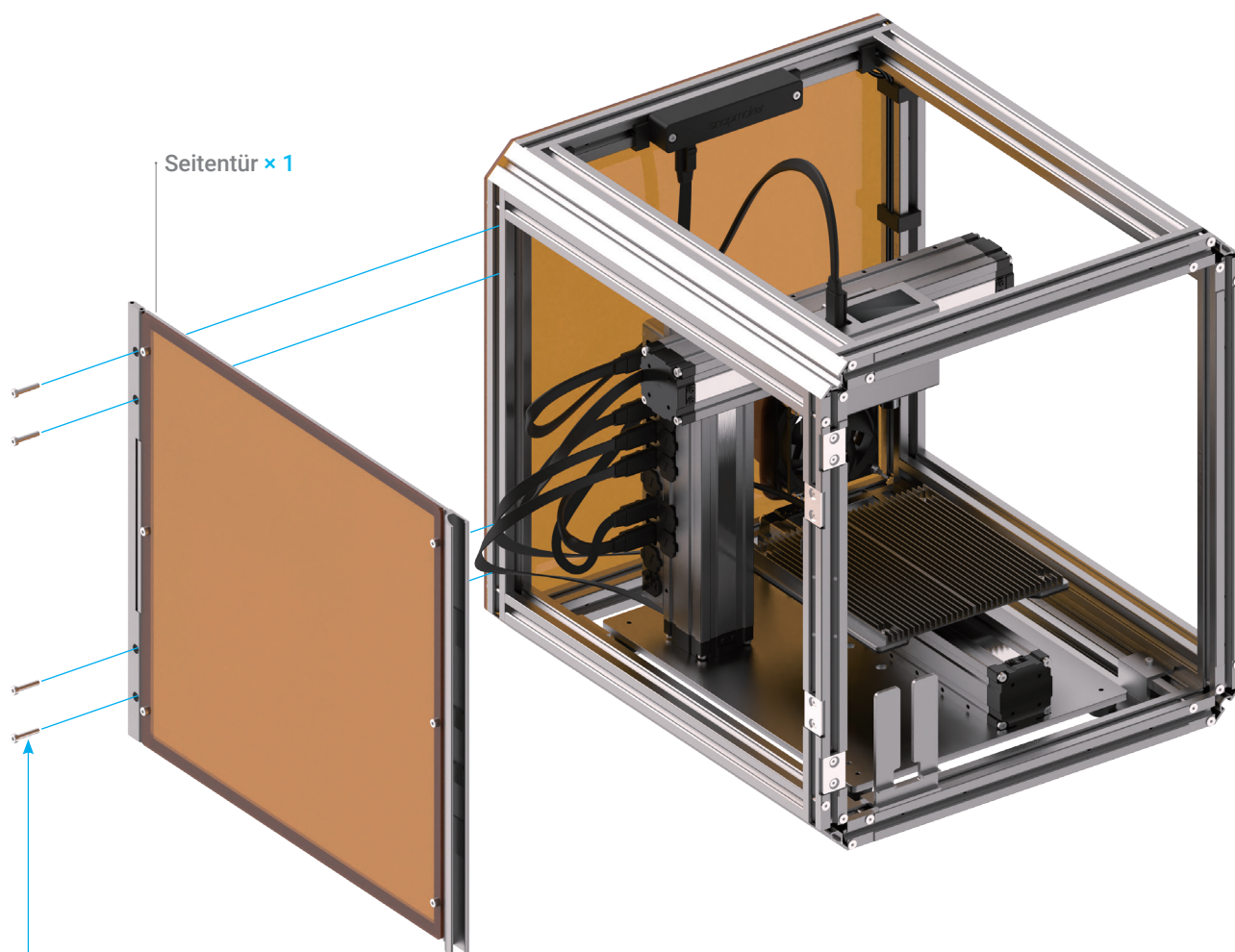

M4 x 20
Zylinderkopfinbusschraube
x 4



22/28

Schließen Sie den Touchscreen an den Geräte-Controller an und montieren Sie ihn auf den Touchscreen-Halter des Gehäuses.

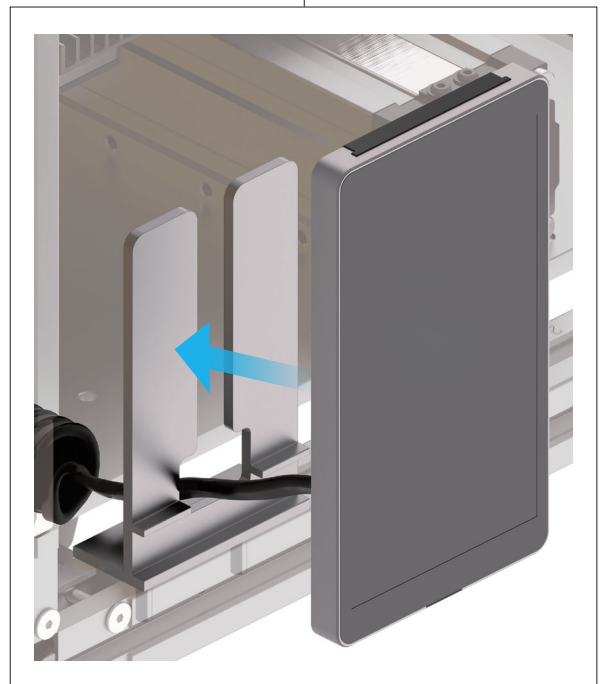
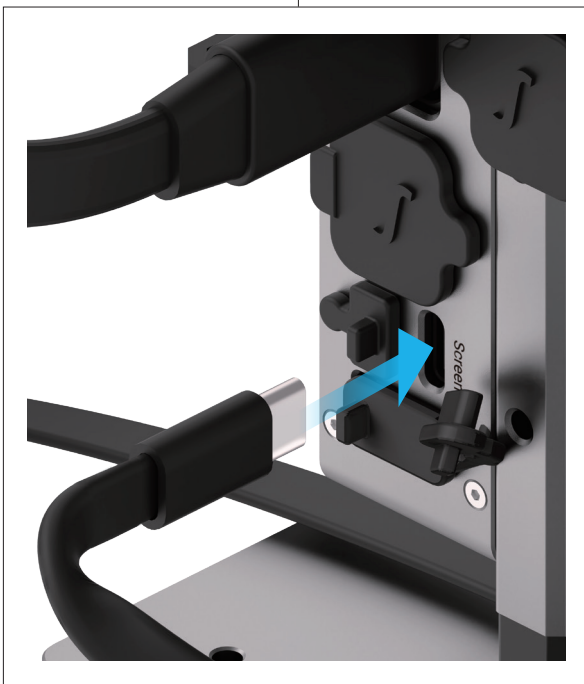
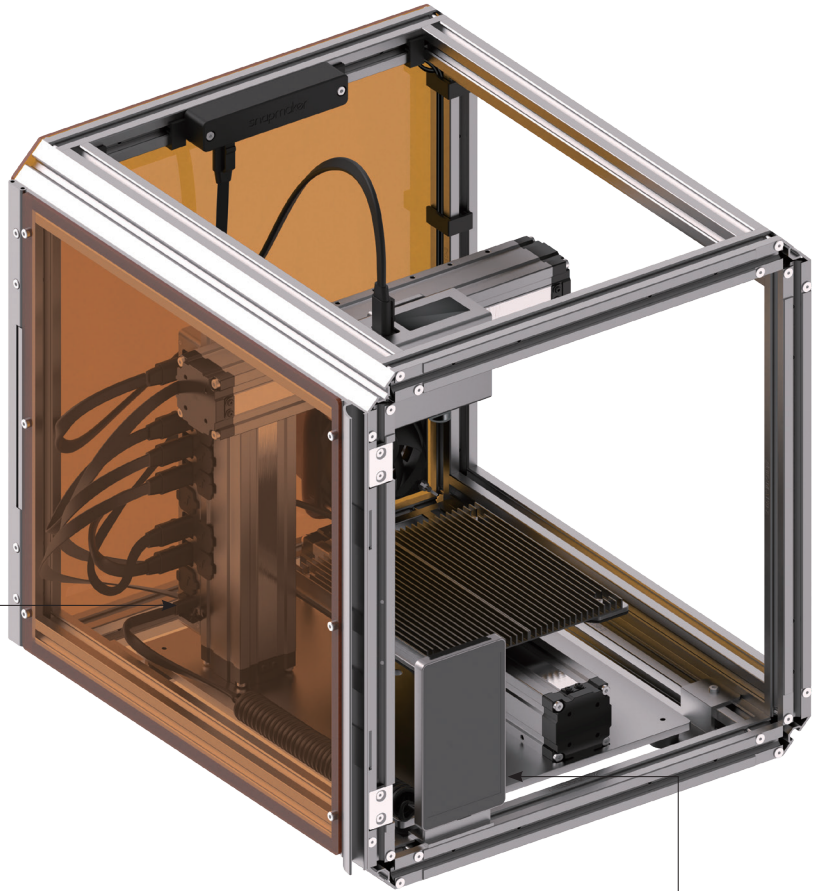

23/28

Richten Sie die Fronttür mit der Vorderseite des Rahmens aus und befestigen Sie dann die Fronttür mit Schrauben.

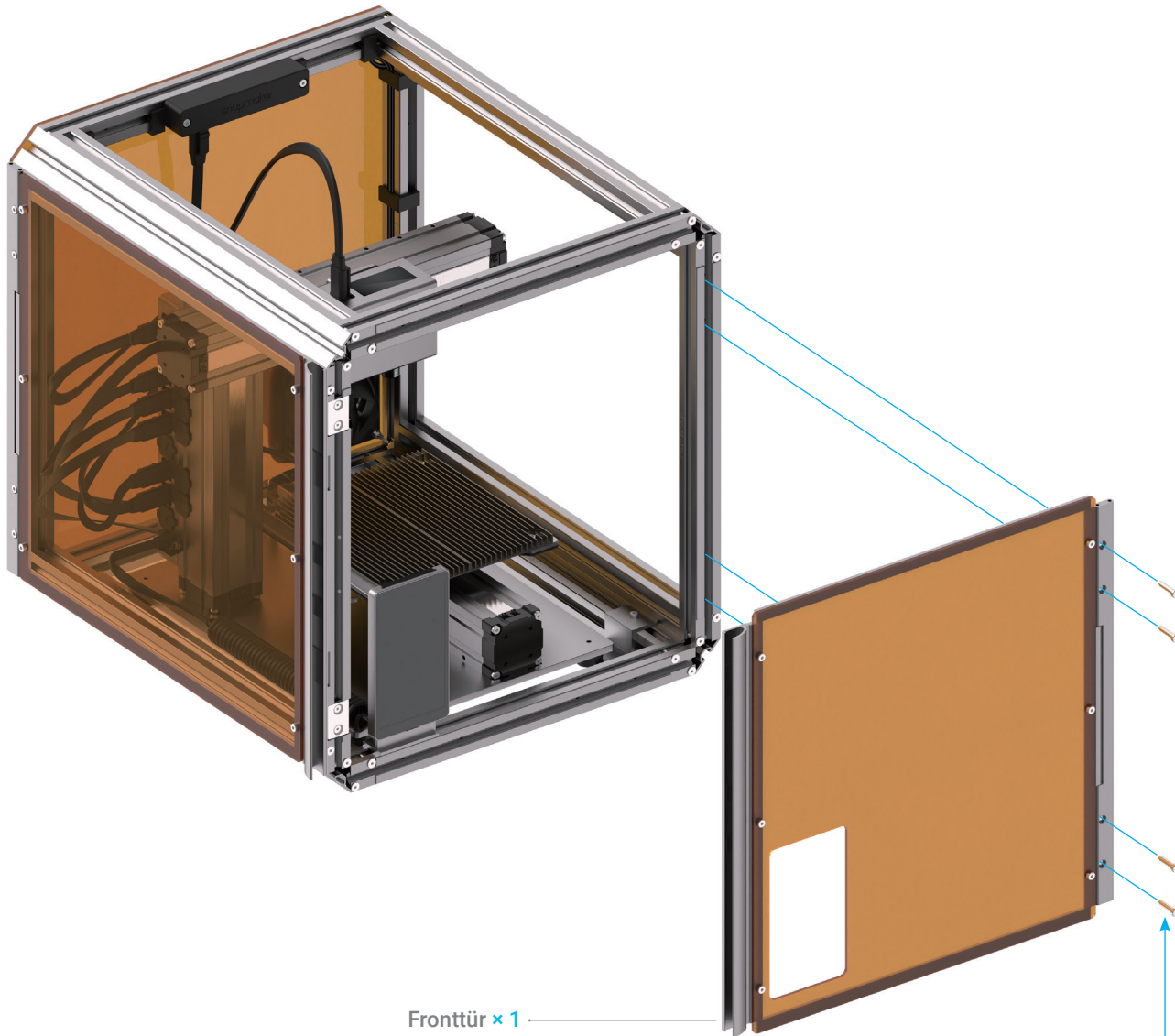

M4 × 20
Zylinderkopfinbusschraube
× 4



24/28

Montieren Sie das Seitenpaneel.

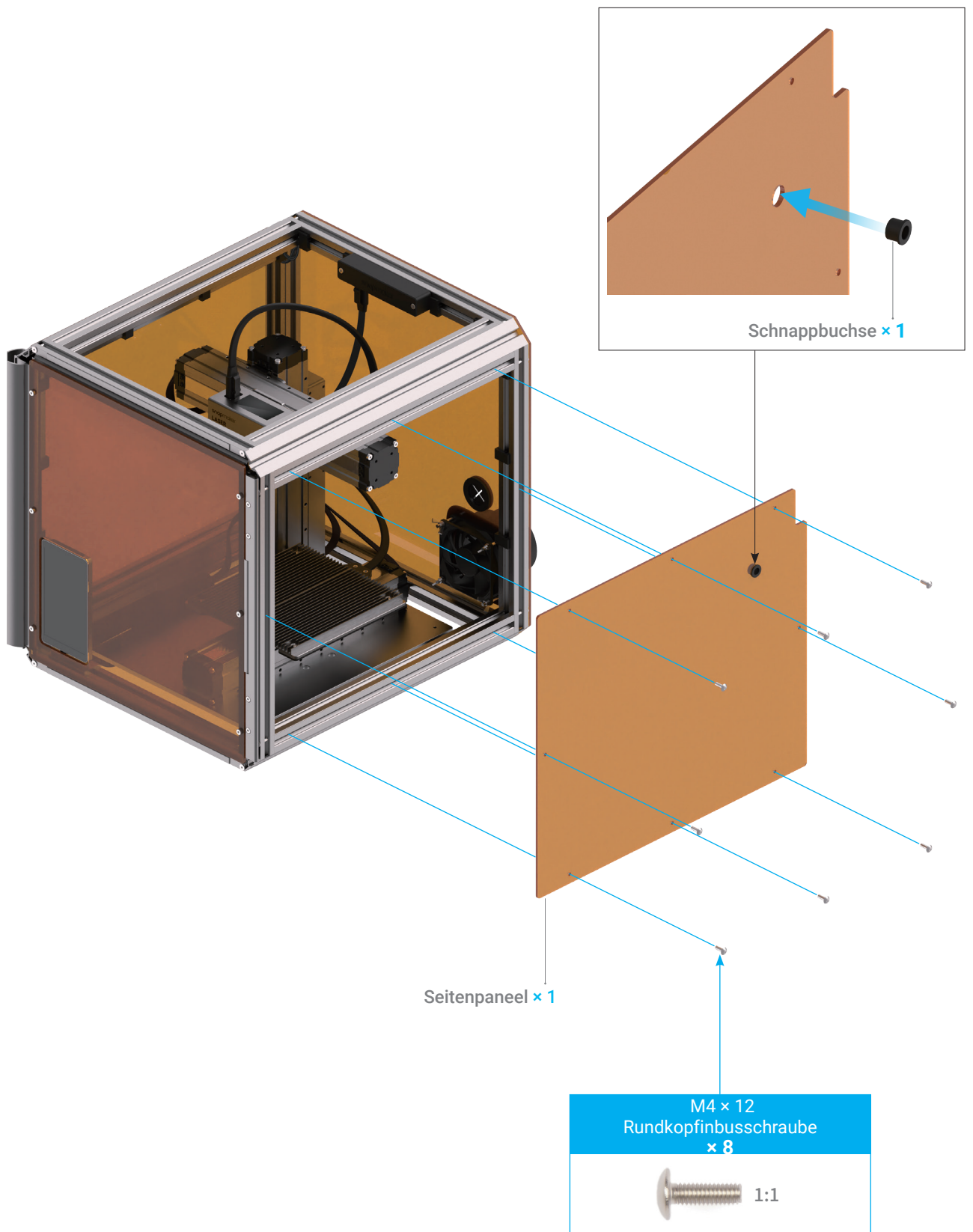

25/28

Befestigen Sie die Filamenthalterung.

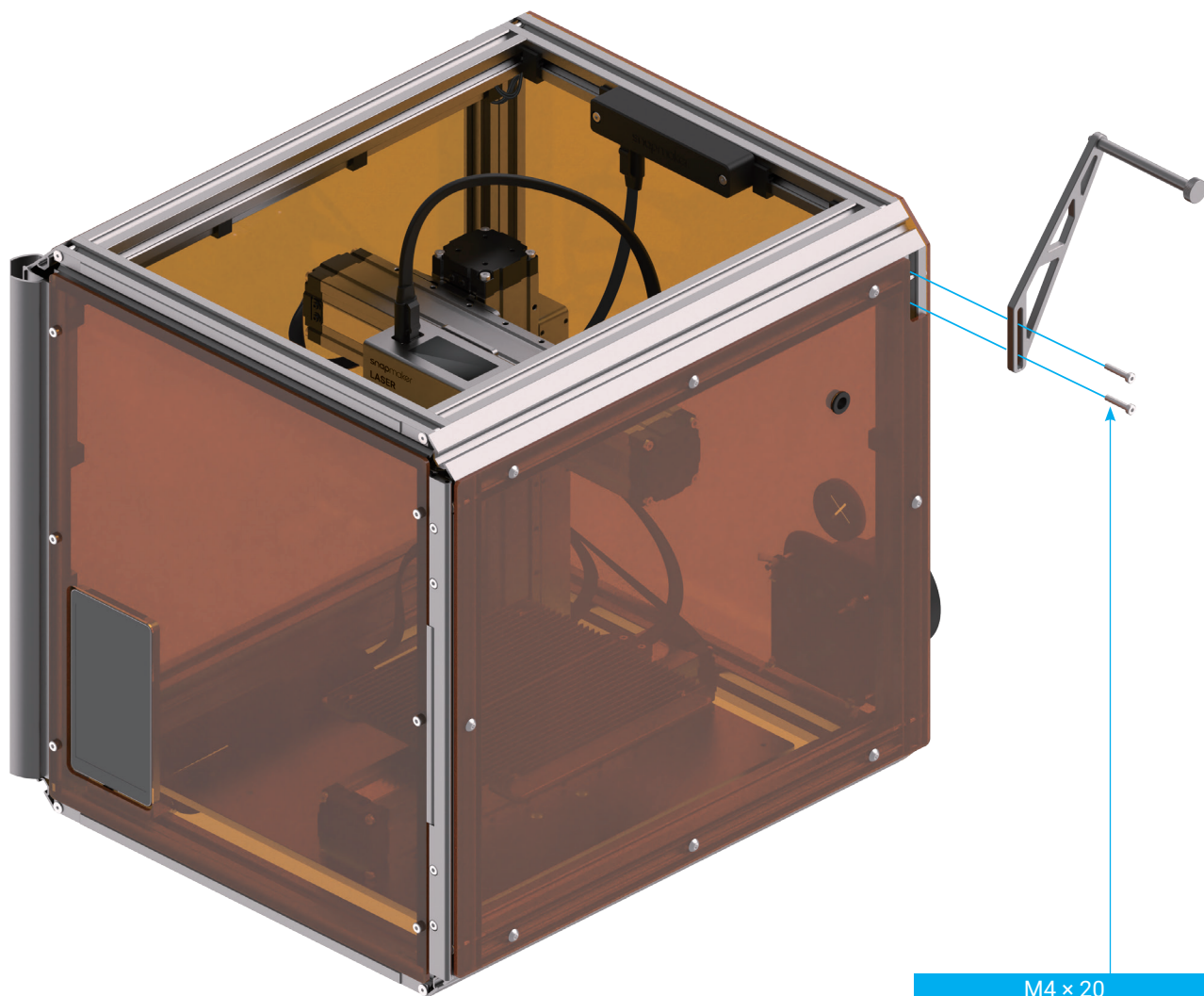

M4 × 20
Zylinderkopfinbusschraube
× 2



26/28

Montieren Sie das obere Panel.

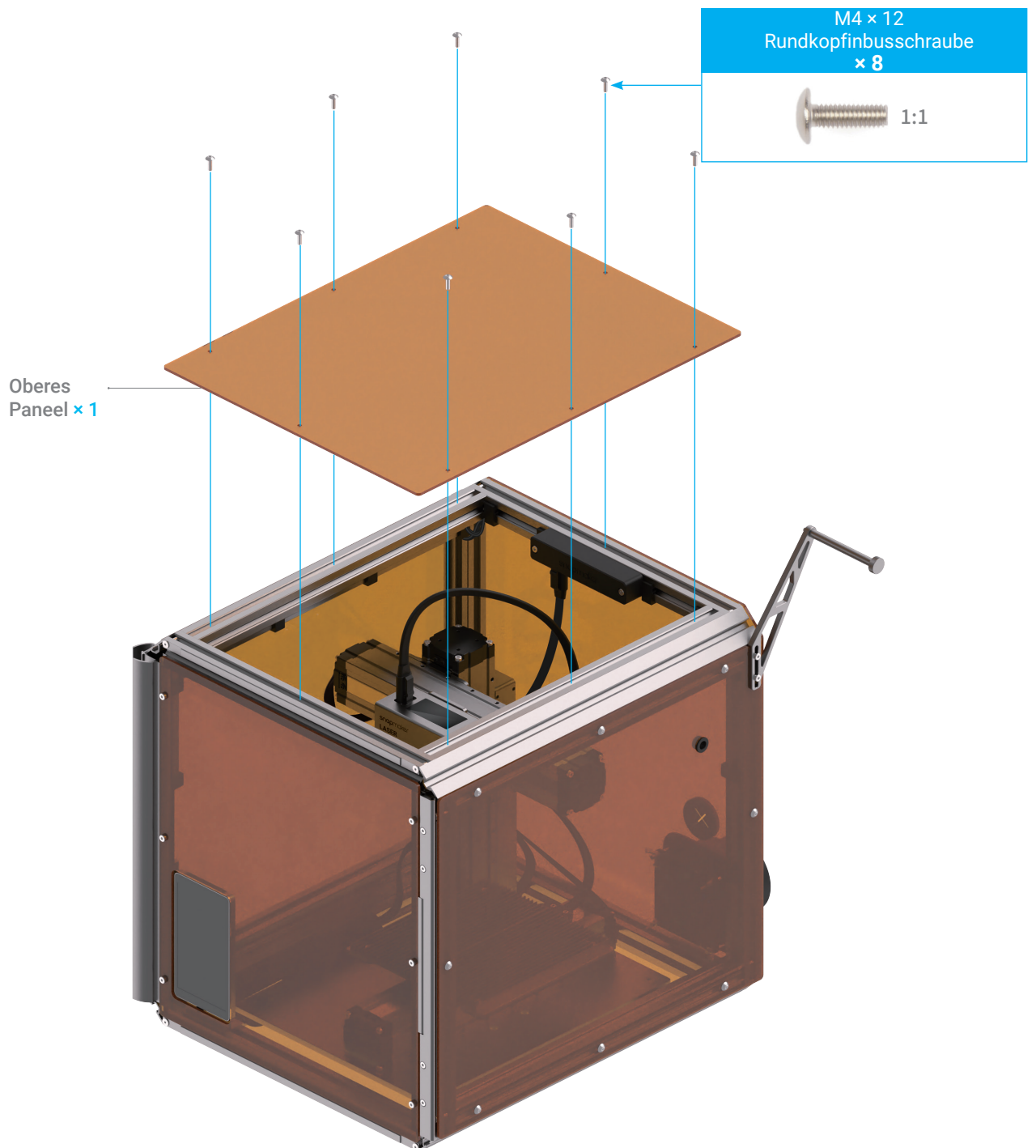

27/28

Legen Sie die Schlauchklemme mit Griffstück um den Entlüfterschlauch und stecken dann diesen über den Anschluss. Drehen Sie den Griff im Uhrzeigersinn, um die Klemme festzuziehen.



Entlüfterschlauch × 1 | Schlauchklemme mit Griffstück × 1



28/28

Schließen Sie das Leistungsmodul an das Gerät an.

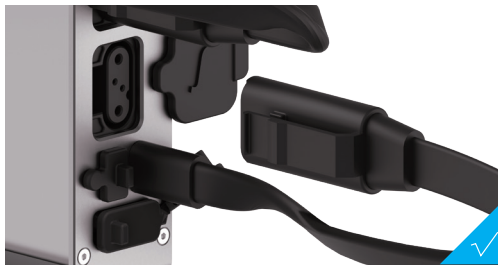

Stellen Sie sicher, dass die Anschlüsse in die richtige Richtung weisen.



Wenn Sie die Position sowohl des Gehäuses als auch des Geräts ändern müssen, führen Sie die folgenden Schritte aus:

Schalten Sie den Strom aus und trennen Sie das Gleichspannungs-Stromkabel, das SMH-Verlängerungskabel und das Touchscreen-Kabel ab.

Lösen Sie die Fußhalterungen und bringen Sie das Gerät an den neuen Platz.

Schließen Sie das Gerät ein und montieren Sie die Fußhalterungen.

03

Verwendung



3.1 LED-Streifen & Entlüfter

Anleitungen & Abbildungen / Snapmaker

Wenn das Gerät keinen 3D-Druck-, Laser- oder CNC-Vorgang ausführt, können die LED-Streifen und der Entlüfter durch die Eingabe folgender Daten gesteuert werden **Home -> Gehäuse -> LED-Streifen** oder **Entlüfter** am Touchscreen.



Vor dem Beginn eines 3D-Druck-, Laser- oder CNC-Vorgangs wird empfohlen, die LED-Streifen auf **EIN** zu schalten für eine bessere Sicht auf den Arbeitsstatus.



Es wird empfohlen, vor der Verwendung der Laserfunktion, den Entlüfter auf **EIN** zu schalten, um das vom Laser abgeleitete Abgas auszustoßen.



Es wird empfohlen, vor der Verwendung der CNC-Funktion, den Entlüfter auf **AUS** zu schalten, um das Aufwirbeln von Staub im Gehäuse zu vermeiden.

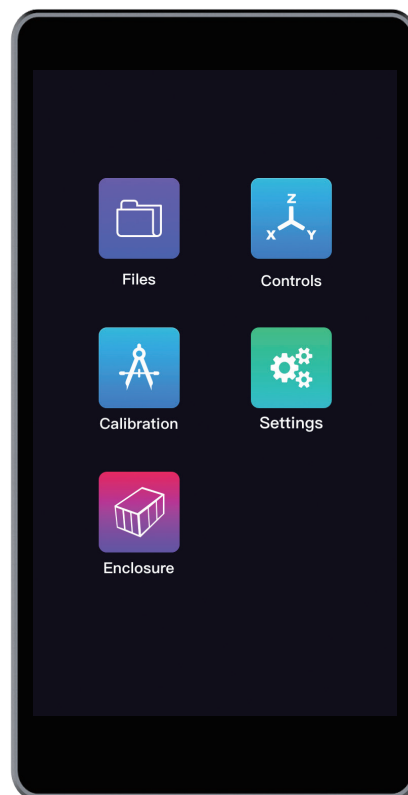
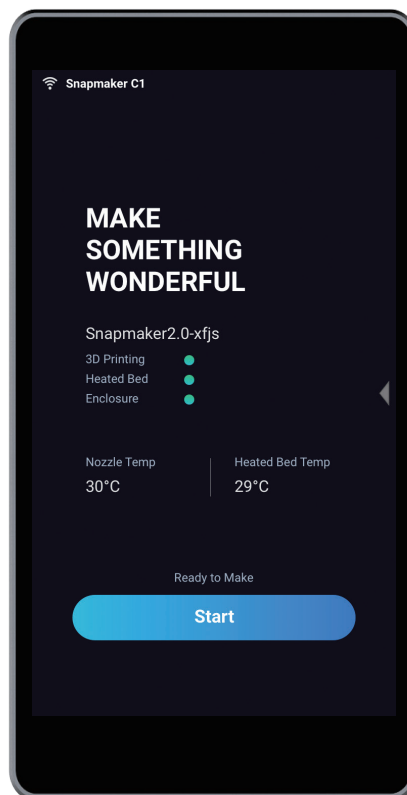

Wenn sich das Gerät im Betriebszustand befindet, können Sie auf dem Touchscreen nach links streichen, um die LED-Streifen und den Entlüfter zu steuern.

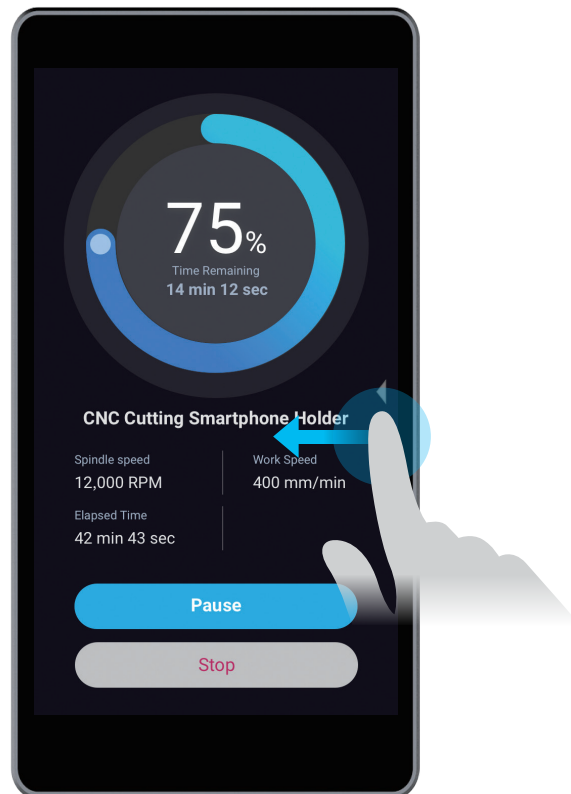

3.2 Ändern der Gerätefunktionen

Anleitungen & Abbildungen / Snapmaker

Um die Werkzeugköpfe und die Plattformen zu ändern, wenn das Gerät abgedeckt ist, gehen Sie wie folgt vor. Es wird der Schraubendreher-Einsatz H2,5 verwendet.

1. Öffnen Sie die Türen.
2. Gehen Sie auf **Home** -> **Kontrolle** -> **Jog-Modus** um den Werkzeugkopf und die Plattform an geeignete Stellen zu bewegen, an die sie sich bequem abmontieren lassen.

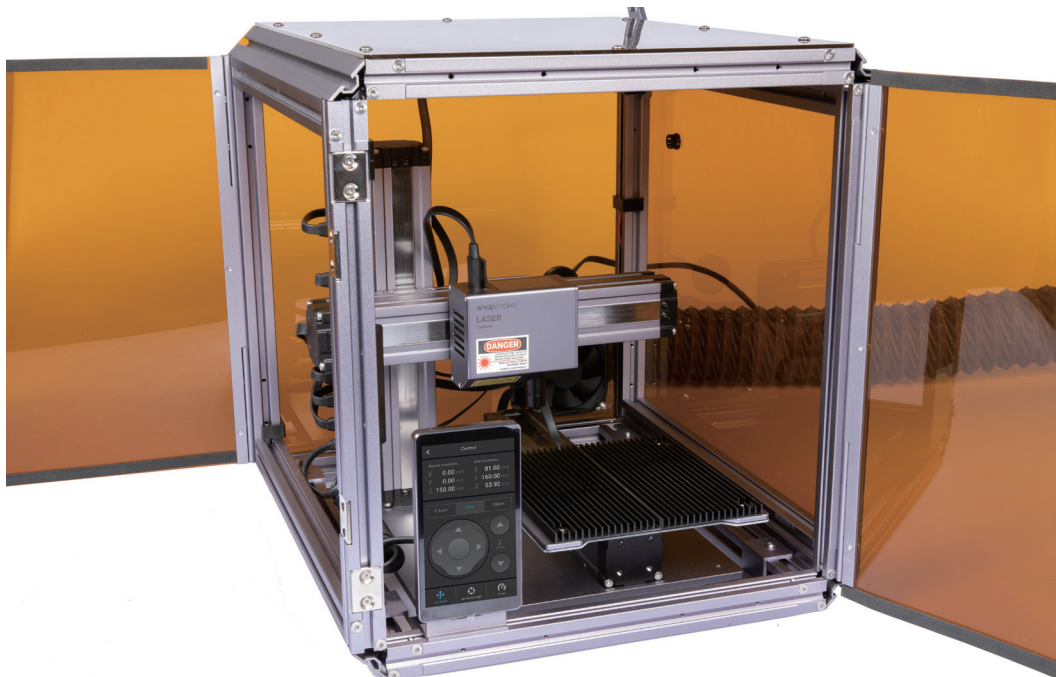

3. Schalten Sie das Gerät aus, trennen Sie das Kabel zum Werkzeugkopf und entfernen Sie dann den Werkzeugkopf und die Plattform.



Um Verletzungen zu vermeiden, stellen Sie sicher, dass Sie den CNC-Fräser entfernen, bevor Sie das CNC-Modul von dem Gerät montieren.

4. Montieren Sie den benötigten Werkzeugkopf und die Plattform und schließen Sie dann das Kabel an den Controller an.

Um die 3D-Druckfunktion innerhalb des Gehäuses zu nutzen, platzieren Sie bitte das Filament wie unten beschrieben.



Trennen oder schließen Sie keine Kabel bei eingeschaltetem Gerät an.



Prüfen Sie, ob alle Kabel ordnungsgemäß angeschlossen sind, bevor Sie das Gerät einschalten. Ein falscher Anschluss kann zu Schäden am Gerät führen.

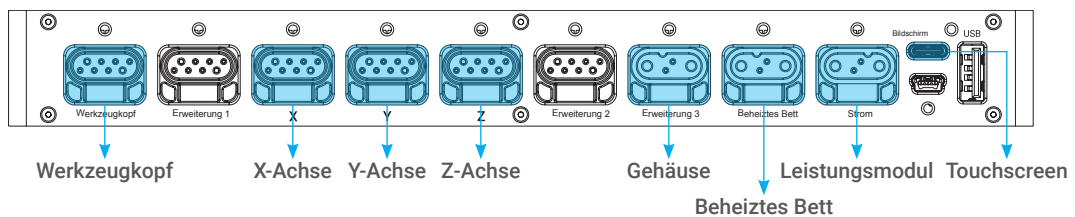

3.3 Türerkennung (für Laser & CNC)

Anleitungen & Abbildungen / Snapmaker

Ein eingebauter intelligenter Sensor in den 24 TRÄGERN A150-3 des Gehäuses ist so konzipiert, dass er den Status der Gehäusetüren erkennt. Wenn eine der Türen geöffnet wird, stoppt der Laser- oder CNC-Prozess automatisch und eine Benachrichtigung wird auf dem Touchscreen angezeigt. Um den Vorgang fortzusetzen, schließen Sie die Tür und folgen Sie den Anweisungen auf dem Touchscreen.



Während eines Laser- oder CNC-Vorgangs muss vor dem Öffnen der Tür eine Schutzbrille getragen werden.



Die Türerkennung gilt nur für Laser- und CNC-Funktionen, mit Ausnahme des 3D-Drucks. Ferner ist die Türerkennung nur anwendbar, wenn das Gerät über den USB-Stick und Wi-Fi betrieben wird.



Wenn das Gerät über das USB-Kabel an einen Computer angeschlossen ist und über Snapmaker Luban mit einem Laserverfahren betrieben wird, ist die Türerkennung nicht verfügbar. In diesem Fall darf die Gehäusetür nicht geöffnet werden, da der Laser andernfalls nicht mehr ausstrahlt, und der Gravurvorgang fehlschlägt.



Wenn das Gerät mit einem USB-Kabel an einen Computer angeschlossen ist und mit einem CNC-Vorgang anhand Snapmaker Luban betrieben wird, ist die Türerkennung nicht verfügbar. In diesem Fall wird der laufende CNC-Vorgang nicht beeinflusst, wenn eine der Gehäusetüren geöffnet/geschlossen wird.

Ressourcen

Diese Anleitung kann jederzeit geändert werden. Die neueste Version finden Sie auf unserer Support-Website: Wählen Sie **Snapmaker 2.0** -> Gehen Sie zu **Schnellstartanleitung**.

<https://support.snapmaker.com/hc/en-us>

Zusätzlich zu dieser Anleitung ist ein Benutzerhandbuch auf unserer Support-Website verfügbar: Wählen Sie **Snapmaker 2.0** -> Gehen Sie zu **Benutzerhandbuch**.

<https://support.snapmaker.com/hc/en-us>

Wir stehen Ihnen gerne zur Verfügung, falls Sie allgemeine Informationen oder technische Unterstützung benötigen:

support@snapmaker.com.

Für alle Verkaufsanfragen:

sales@snapmaker.com.

Für Produktkäufe:

<https://shop.snapmaker.com>.

Teilen Sie alles, was Sie möchten, mit anderen Snapmaker-Benutzern auf unserem Forum:

<https://forum.snapmaker.com>.

