

BBK341-S

Storage Cabinet

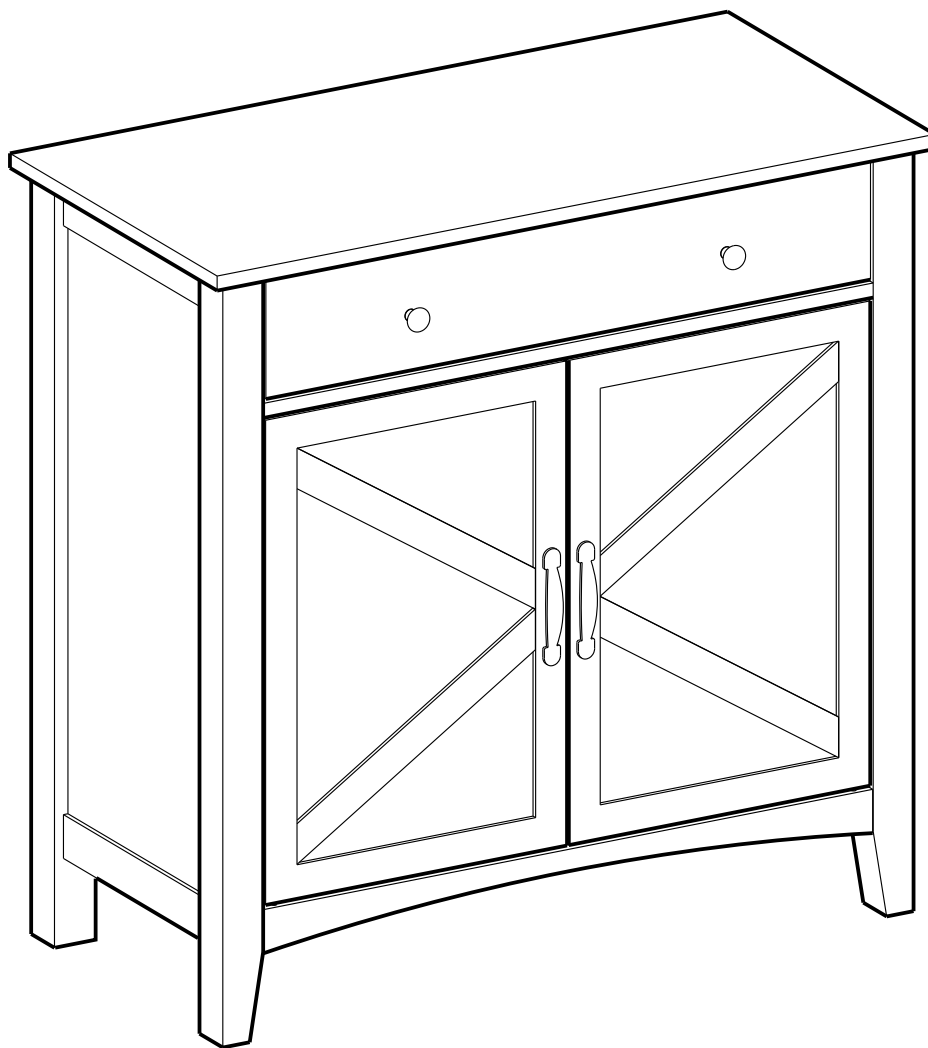

VASAGLE

by SONGMICS HOME

A × 1

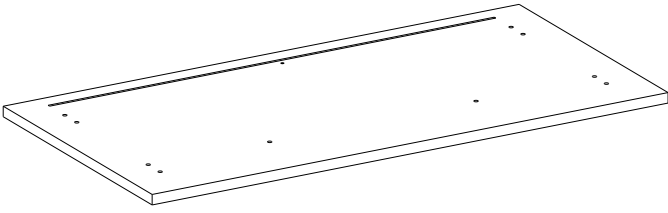

B × 1

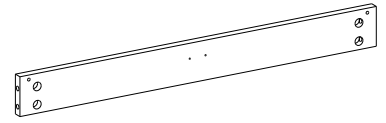

C × 1

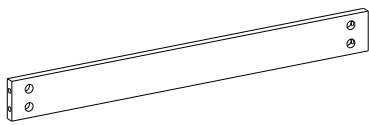

D × 1

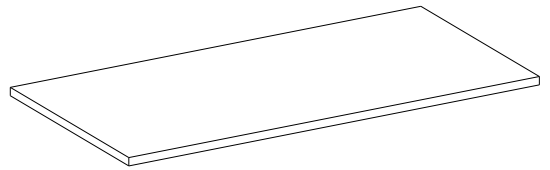

E × 1

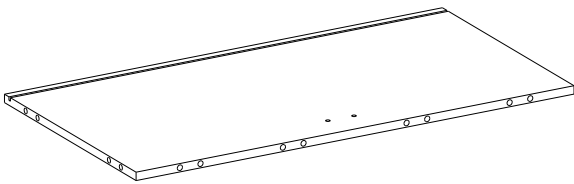

F × 1

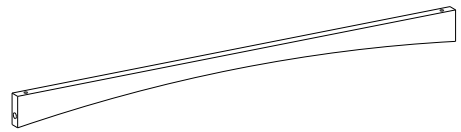

G × 1

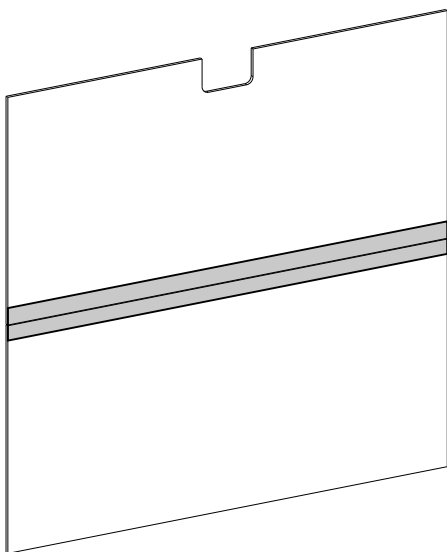

H × 1

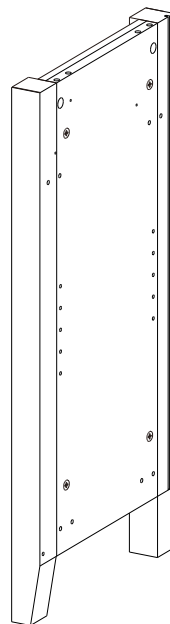

I × 1

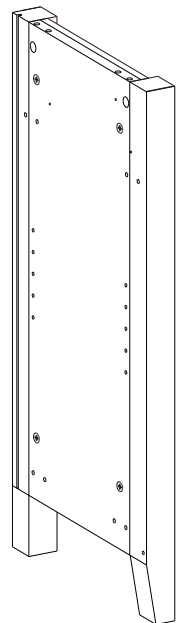

J × 1

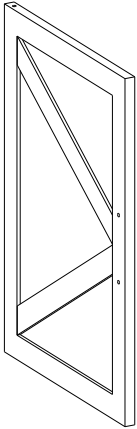

K × 1

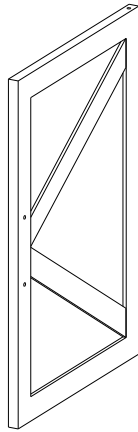

L × 1

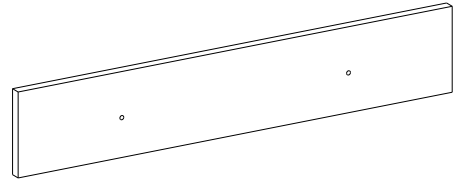

M × 1

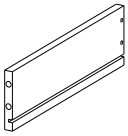

N × 1

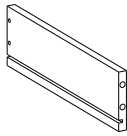

O × 1

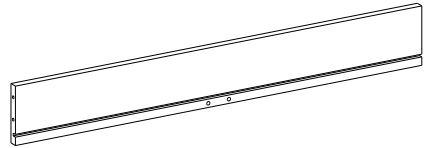

P × 1

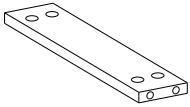

Q × 1

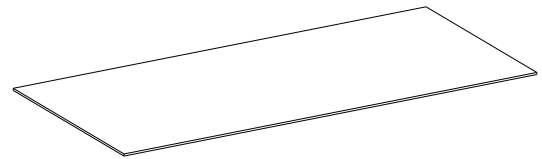

R × 4

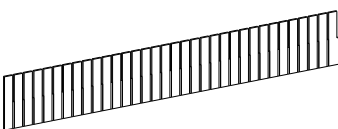

S × 1

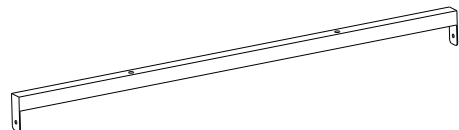

1 x 4

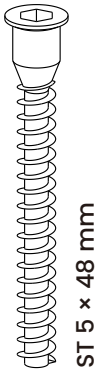

2 30+2

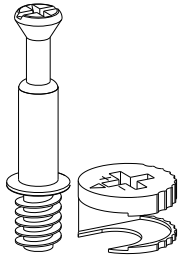

3 12+1



4 x 2

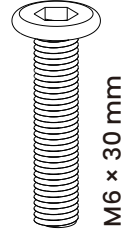

5 10+1

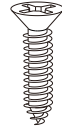

6 x 4



7 x 1

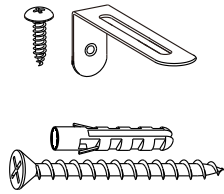

8 x 2

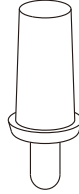

9 x 2

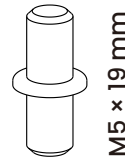

10 x 4

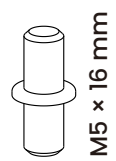

11 x 2

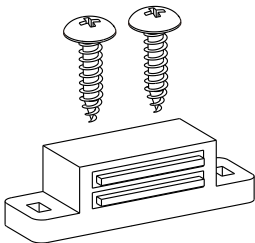

12 x 4

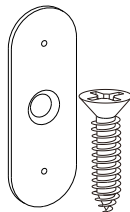

13 x 8

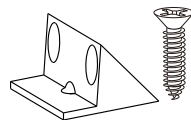

14 x 2

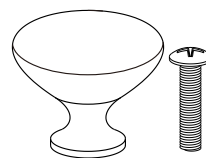

15 x 2

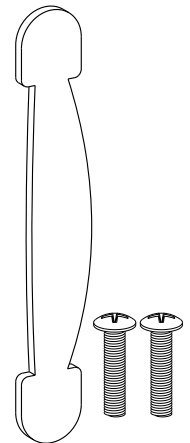

16 × 1

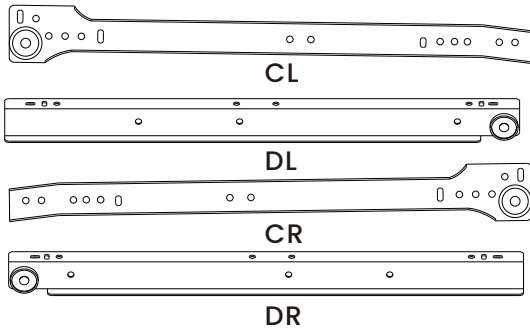

17 × 3

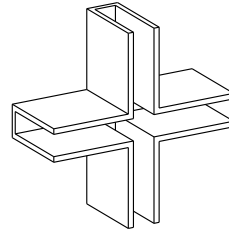

18 × 2

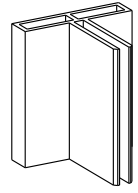

19 × 2

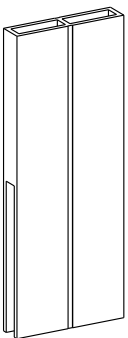

20 × 1

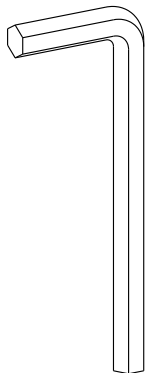

21 × 1

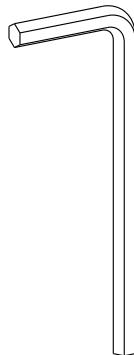

22 × 1

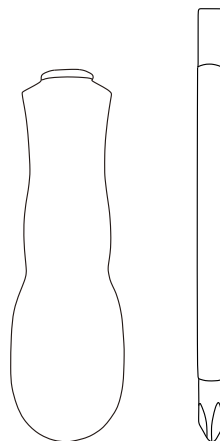

23 × 4



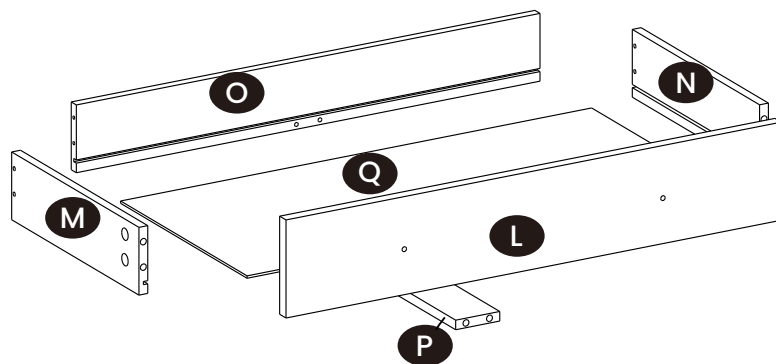
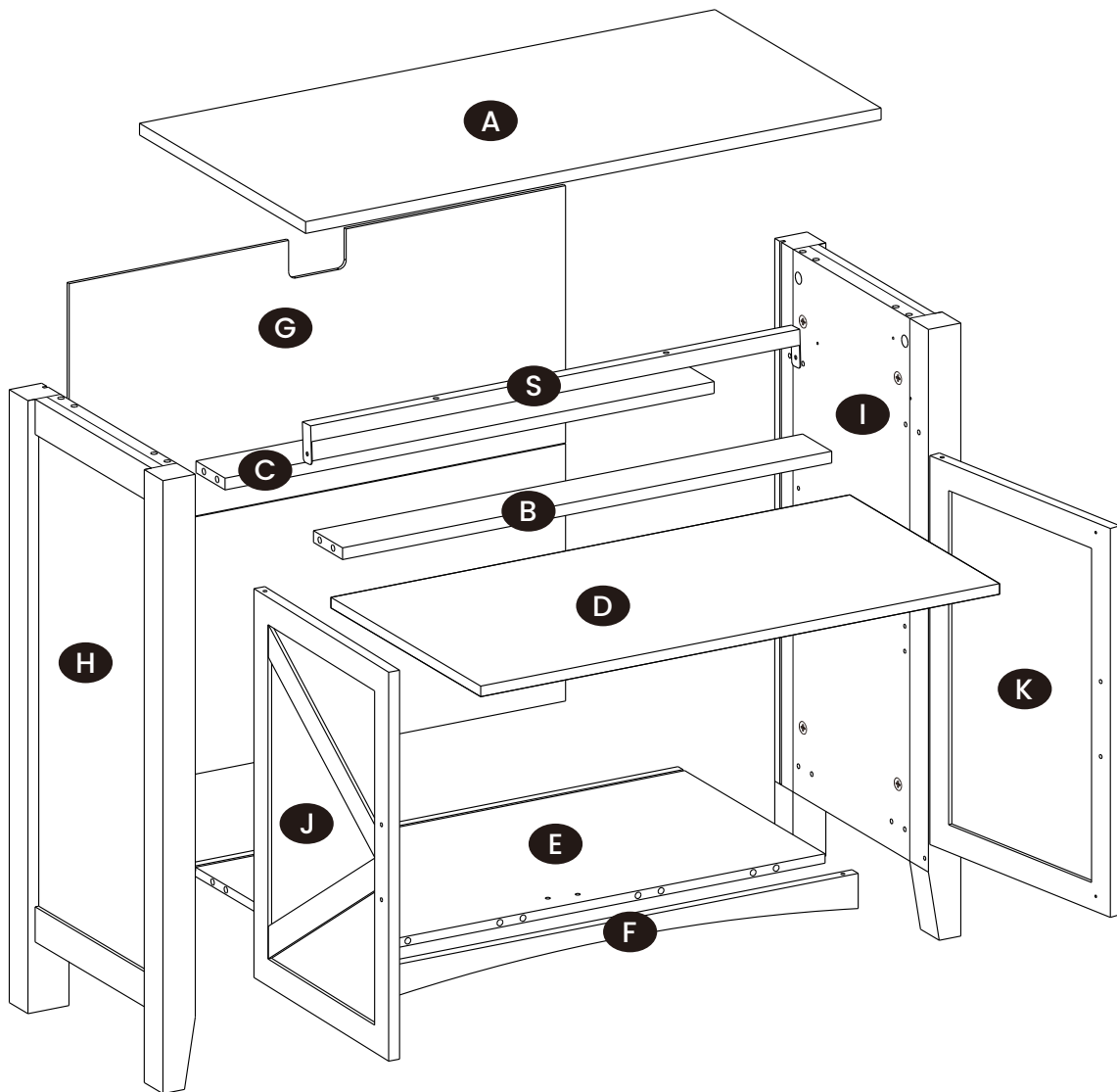

Tools Required:

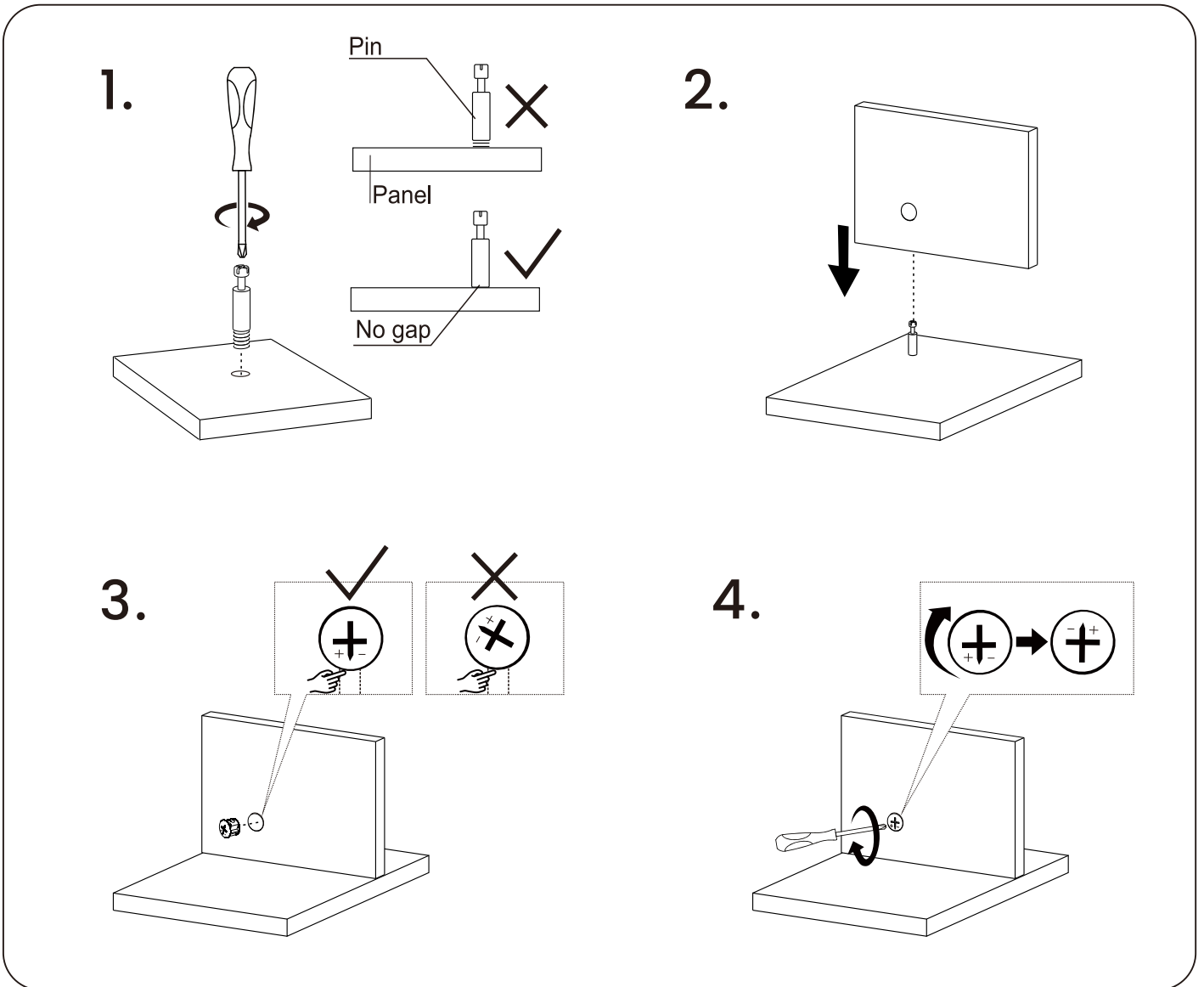
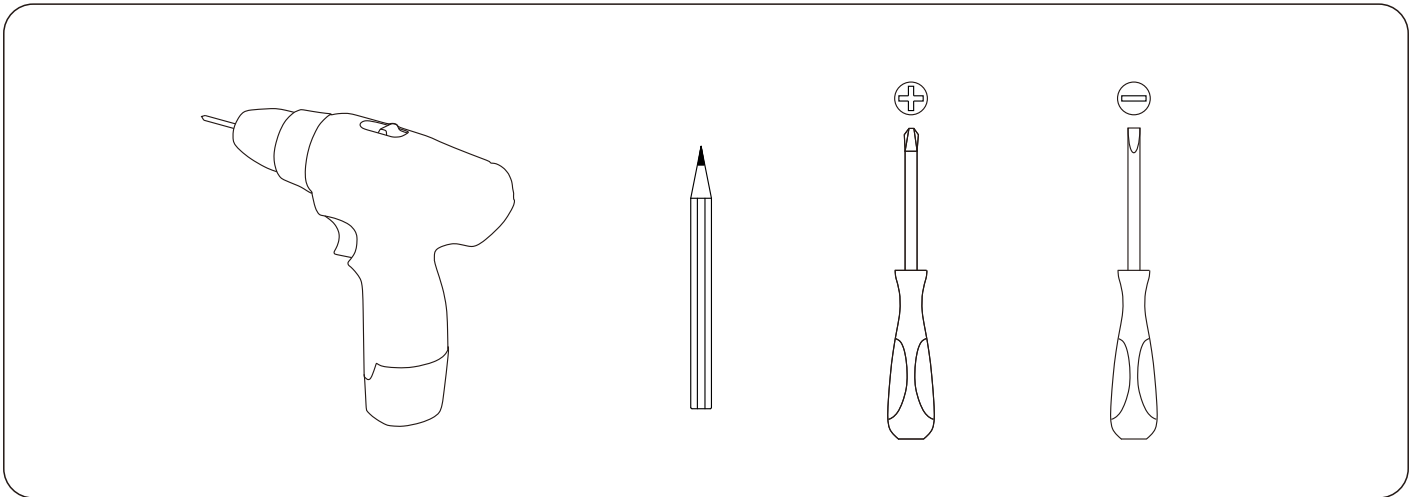



- EN** Q: Cabinet doors are misaligned or gaps are uneven after assembly?
A: This often happens if the floor is uneven. To fix it, place thin, sturdy shims under the cabinet legs on the side with the larger gap to level the cabinet and align doors.
Q: The cabinet doors keep falling off. How can I fix this?
A: Inspect the plastic door hinge pins. If the internal spring seems worn out or has lost its tension, let us know and we'll send you replacement hinge pins.
Q: The drawer is stuck and won't close all the way. What should I do?
A: Please verify the screws of drawer slides are mounted in the correct holes as shown in the instruction manual. Ensure all screws are inserted straight and tightened securely.
- DE** Q: Was kann ich tun, wenn die Schranktüren nach dem Aufbau schief sind oder die Spalte ungleichmäßig ist?
A: Möglicherweise steht der Schrank auf einem unebenen Boden. Legen Sie stabile, dünne Unterlagen unter die Füße auf der Seite mit dem größeren Spalt, um den Schrank auszurichten und die Türen optimal einzustellen.
Q: Was kann ich tun, wenn die Schranktüren leicht herausfallen?
A: Prüfen Sie bitte die Kunststoffcharniere unten an der Tür. Sollte die Feder im Inneren ausgeleiert oder nicht mehr gespannt sein, informieren Sie uns – wir schicken Ihnen gerne neue Scharnierstifte zu.
Q: Was kann ich tun, wenn die Schublade klemmt und sich nicht richtig schließen lässt?
A: Bitte kontrollieren Sie, ob die Schrauben der Schubladenschienen laut Anleitung in den richtigen Bohrlöchern sitzen. Achten Sie außerdem darauf, dass alle Schrauben gerade und fest angezogen sind.
- FR** Q : Après le montage, les portes du meuble sont mal alignées ou les écarts sont inégaux ?
R : Ce problème est souvent causé par un sol irrégulier ! Pour y remédier, vous pouvez aussi placer de fines cales robustes sous les pieds du meuble, du côté où l'écart est le plus important, afin de mettre le meuble à niveau et d'aligner les portes.
Q : Les portes du meuble se détachent facilement. Comment y remédier ?
R : Vérifiez les axes des charnières en plastique. Si le ressort interne semble usé ou s'il a perdu de sa tension, contactez-nous et nous vous enverrons des axes de rechange.
Q : Le tiroir est bloqué et ne se ferme pas complètement. Que dois-je faire ?
R : Vérifiez que les vis des coulisses du tiroir sont bien placées dans les trous, conformément au manuel d'instructions. Assurez-vous également que toutes les vis sont droites et bien serrées.
- IT** D: Le ante dell'armadietto sono disallineate o ci sono spazi irregolari dopo il montaggio?
R: Questo succede spesso se il pavimento non è perfettamente livellato! Per risolvere, posiziona delle sottili zeppette robuste sotto i piedini del mobile dal lato con lo spazio più ampio, in modo da livellare l'armadietto e allineare le ante.
D: Le ante dell'armadietto continuano a staccarsi. Come posso risolvere?
R: Controlla i perni di plastica delle cerniere delle ante. Se la molla interna sembra usurata o ha perso elasticità, faccelo sapere e ti invieremo dei perni di ricambio.
D: Il cassetto è bloccato e non si chiude completamente. Cosa devo fare?
R: Verifica che le viti delle guide del cassetto siano fissate nei fori corretti come indicato nel manuale di istruzioni. Assicurati che tutte le viti siano inserite dritte e ben serrate.
- ES** P: Después del montaje, ¿las puertas del mueble están mal alineadas o los espacios son desiguales?
R: Este problema suele deberse a un suelo irregular. Para solucionarlo, también puede colocar cuñas finas y resistentes debajo de las patas del mueble, en el lado donde el espacio sea mayor, para nivelar el mueble y alinear las puertas.
P: Las puertas del mueble se desprenden fácilmente. ¿Cómo puedo solucionarlo?
R: Compruebe los ejes de las bisagras de plástico. Si el resorte interno parece desgastado o ha perdido tensión, póngase en contacto con nosotros y le enviaremos ejes de repuesto.
P: El cajón está bloqueado y no se cierra completamente. ¿Qué debo hacer?
R: Compruebe que los tornillos de las guías del cajón estén bien colocados en los orificios, de acuerdo con el manual de instrucciones. Asegúrese también de que todos los tornillos estén rectos y bien apretados.

NL V: De kastdeuren zijn scheef of de kieren zijn ongelijk na montage?
A: Dit gebeurt vaak als de vloer ongelijk is. Om dit op te lossen, plaatst u dunne, stevige wigjes onder de kastpoten aan de kant met de grootste kier om de kast waterpas te zetten en de deuren uit te lijnen.
V: De kastdeuren vallen steeds uit de scharnieren. Hoe los ik dit op?
A: Controleer de kunststof scharnierpennen van de deuren. Als de interne veer versleten lijkt of zijn spanning heeft verloren, laat het ons weten en we sturen u vervangende scharnierpennen.
V: De lade zit vast en wil niet volledig sluiten. Wat moet ik doen?
A: Controleer of de schroeven van de ladegeleiders in de juiste gaten zijn geplaatst zoals aangegeven in de handleiding. Zorg ervoor dat alle schroeven recht zijn ingedraaid en goed vastzitten.

SE F: Skåpdörrarna är feljusterade eller springorna är ojämna efter montering?
S: Detta händer ofta om golvet är ojämnt. För att åtgärda det, placera tunna, stadiga kilar under skåpets ben på sidan med den större springan för att jämna ut skåpet och justera dörrarna.
F: Skåpdörrarna ramlar av hela tiden. Hur kan jag åtgärda detta?
S: Kontrollera de plastiga gångjärnsstiften. Om den inre fjädern verkar sliten eller har tappat sin spänning, meddela oss så skickar vi ersättningsstift till dig.
F: Lådan fastnar och går inte att stänga helt. Vad ska jag göra?
S: Kontrollera att skruvarna till lådskenorna är monterade i rätt håll enligt instruktionerna. Se till att alla skruvar är isatta rakt och ordentligt åtdragna.

PL Q: Drzwi szafki są źle wyrównane lub po montażu występują nierówne szczeliny?
A: Często zdarza się to, gdy podłoga jest nierówna. Aby to naprawić, wystarczy umieścić cienkie, solidne podkładki pod nogami szafki po stronie, gdzie występuje większa szczelina, aby wypoziomować szafkę i wyrównać drzwi.
Q: Drzwi szafki ciągle wypadają. Jak mogę to naprawić?
A: Sprawdź plastikowe sworznie zawiasów drzwi. Jeśli wewnętrzna sprężyna wydaje się zużyta lub straciła napięcie, poinformuj nas o tym, a wyślemy Ci zamiennie sworznie zawiasów.
Q: Szuflada jest zablokowana i nie zamyka się całkowicie. Co mam zrobić?
A: Sprawdź, czy śruby prowadnic szuflad są zamontowane w odpowiednich otworach, zgodnie z instrukcją obsługi. Upewnij się, że wszystkie śruby są wkręcone prosto i dobrze dokręcone.

TR S: Montajdan sonra dolap kapakları hizasız duruyorsa veya aralıklar eşit değilse ne yapmalıyım?
C: Bu genellikle zeminin düz olmamasından kaynaklanır. Bunu çözmek için, daha büyük boşluk olan tarafın altına ince ve sağlam takozlar yerleştirerek dolabı dengeleyebilir ve kapakları hizalayabilirsiniz.
S: Dolap kapakları sürekli yerinden çıkıyor. Nasıl düzeltebilirim?
C: Plastik kapak menteşe pimlerini kontrol edin. İçindeki yay zayıflamış ya da gerginliğini kaybetmişse lütfen bize bildirin. Size yeni menteşe pimlerini gönderebiliriz.
S: Çekmece sıkıştı ve tam kapanmıyor. Ne yapmalıyım?
C: Lütfen çekmece raylarının vidalarının, kullanım kılavuzunda gösterildiği gibi doğru deliklere takıldığından emin olun. Tüm vidaların düz şekilde yerleştirilip iyice sıkıldığına emin olun.

JP Q: 組み立て後に扉の位置がずれる/隙間が不均一な場合
A: 床の凹凸が原因の可能性あります。隙間が大きい側のキャビネット脚の下に薄くて頑丈な板(シム)を挿入し、扉の位置を調整してください。
Q: 扉が頻繁に外れる場合
A: ドアヒンジのプラスチックピンをご確認ください。内部のスプリングが摩耗している、または張力が失われている場合は、無料で交換部品をお送りします。
Q: 引き出しが途中で引っかかる場合
A: 引き出しスライドのネジが取扱説明書通りの正しい穴に取り付けられているか、ネジがまっすぐにしっかり締まっているかをご確認ください。

AR

س: أبواب الخزانة غير متراصة أو توجد فجوات غير متساوية بعد التجميع؟

ج: غالبًا ما يكون السبب هو عدم تساوي الأرضية. ضع قطع دعم رفيعة وصلبة تحت أرجل الخزانة في الجهة التي تظهر فيها الفجوة الأكبر، وسيساعد ذلك على تسوية الخزانة وضبط محاذاة الأبواب بسهولة.

س: أبواب الخزانة تسقط باستمرار، كيف يمكنني حل هذه المشكلة؟

ج: تفقد دبابيس مفصلات الأبواب البلاستيكية جيدًا. إذا لاحظت أن الزنبرك الداخلي ضعيف أو فقد قوته، ما عليك سوى إبلاغنا، وسنقوم بإرسال دبابيس مفصلات جديدة على الفور. س: الدرج عالق ولا يُغلق بالكامل، ماذا أفعل؟

ج: يُرجى التأكد من أن براغي مسارات الدرج مثبتة في الفتحات الصحيحة كما هو موضح في دليل التعليمات. كما يجب التأكد من أن جميع البراغي مثبتة بشكل مستقيم ومحكمة جيدًا.

PT

P: As portas do armário estão desalinhadas ou as folgas estão desiguais após a montagem?

R: Isso geralmente acontece se o chão estiver irregular. Para corrigir, coloque calços finos e firmes sob as pernas do armário do lado com a folga maior para nivelar o armário e alinhar as portas.

P: As portas do armário continuam caindo. Como posso consertar isso?

R: Inspeccione os pinos plásticos das dobradiças das portas. Se a mola interna parecer desgastada ou tiver perdido a tensão, avise-nos e enviaremos pinos de dobradiça de reposição.

P: A gaveta está presa e não fecha completamente. O que devo fazer?

R: Por favor, confira se os parafusos dos trilhos da gaveta estão instalados nos furos corretos, conforme o manual de instruções. Certifique-se de que todos os parafusos estejam alinhados e bem apertados.

KR

Q: 조립 후 캐비닛 문이 맞지 않거나 틈이 고르지 않나요?

A: 바닥이 고르지 않을 때 자주 발생하는 문제입니다. 이 문제를 해결하려면, 틈이 더 큰 쪽의 캐비닛 다리 밑에 얇고 단단한 받침을 넣어 캐비닛을 수평으로 맞추고 문을 정렬해 주세요.

Q: 캐비닛 문이 자주 떨어져요. 어떻게 고칠 수 있나요?

A: 플라스틱 도어 힌지 핀을 확인해 주세요. 내부 스프링이 마모되었거나 탄성을 잃은 경우 알려주시면 교체용 힌지 핀을 보내드립니다.

Q: 서랍이 걸려서 끝까지 닫히지 않아요. 어떻게 해야 하나요?

A: 설명서에 표시된 대로 서랍 슬라이드 나사가 올바른 구멍에 체결되었는지 확인해 주세요. 모든 나사가 똑바로 박혀 있고 단단히 조여졌는지도 점검해 주세요.

CS

Otázka: Dveře skříňky jsou po sestavení nesrovnané nebo mezery jsou nerovné?

Odpověď: To se často stává, pokud je podlaha nerovná. Chcete-li to napravit, umístěte tenké, pevné podložky (shim) pod nohy skříňky na straně s větší mezerou, abyste skříňku vyrovnali a dveře zarovnali..

Otázka: Dveře skříňky pořád padají. Jak to mohu opravit?

Odpověď: Zkontrolujte plastové čepy závěsů dveří. Pokud se vnitřní pružina jeví opotřebovaná nebo ztrácí napětí, dejte nám vědět a zašleme vám náhradní čepy závěsů.

Otázka: Zásuvka je zaseklá a nejde úplně zaklapnout. Co bych měl/a dělat?

Odpověď: Zkontrolujte, že šrouby vodiček zásuvky jsou namontovány ve správných otvorech, jak je uvedeno v návodu. Ujistěte se, že všechny šrouby jsou zasunuty rovně a bezpečně utaženy.

1

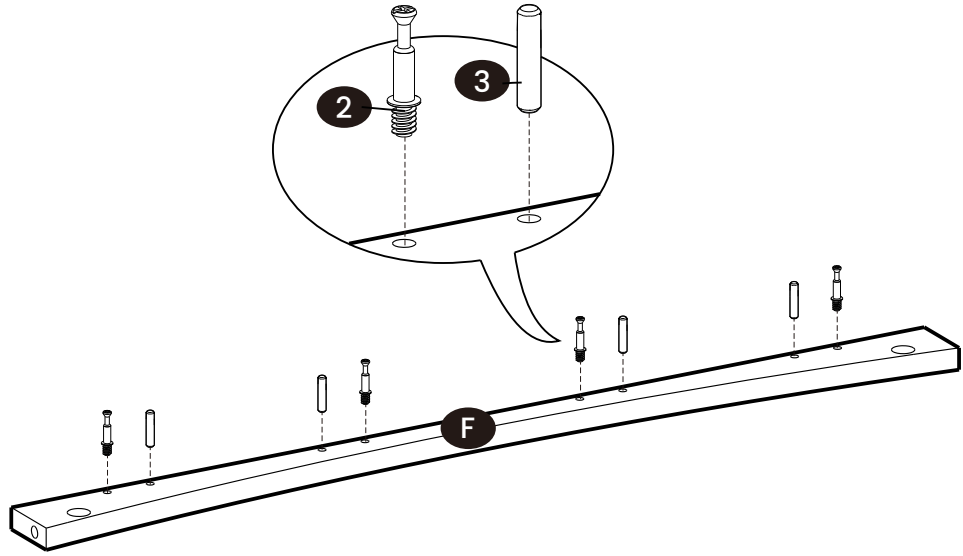

2

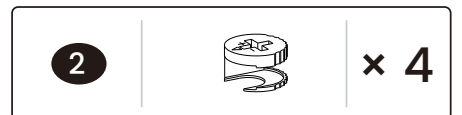
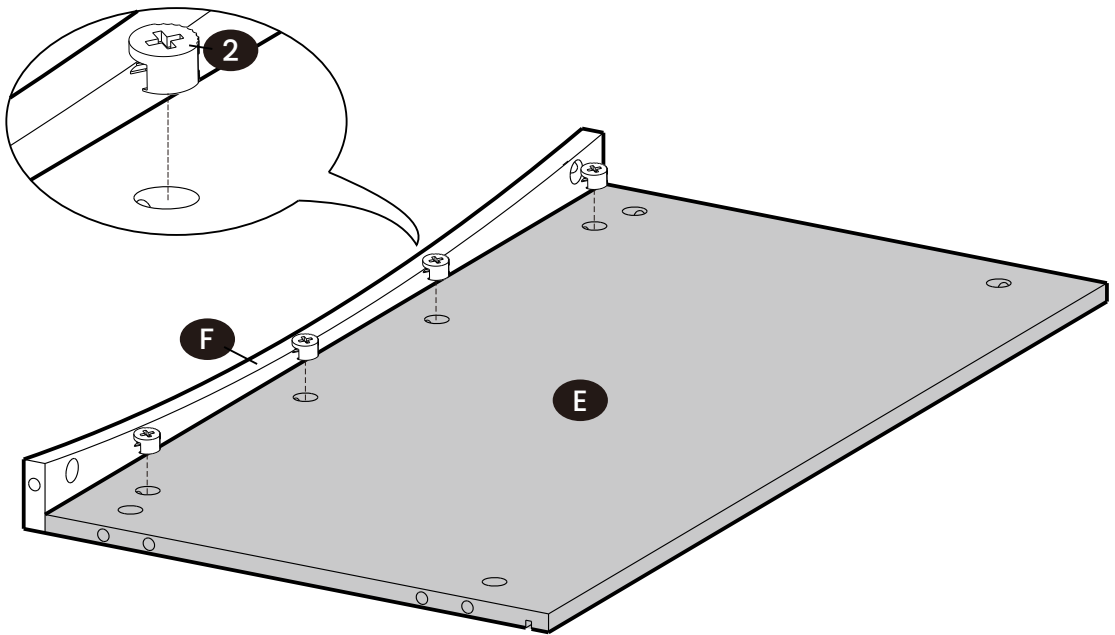

3

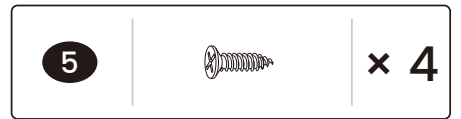
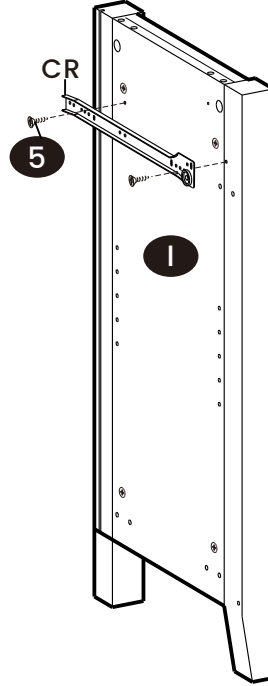
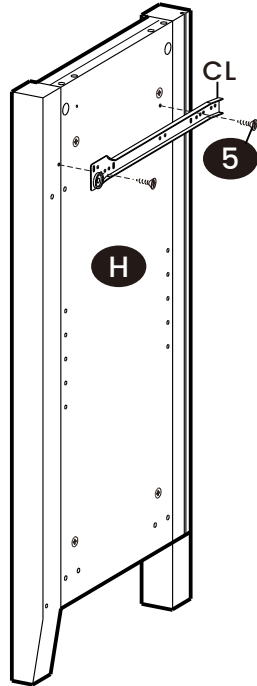
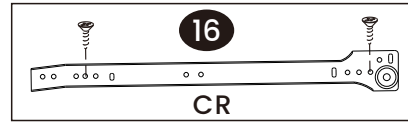
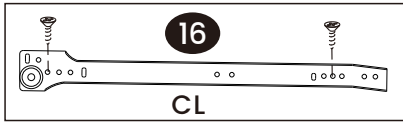

4

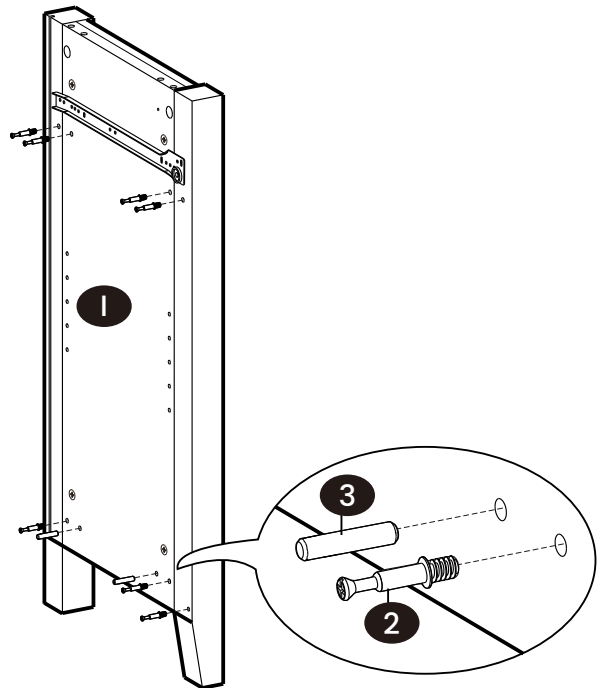
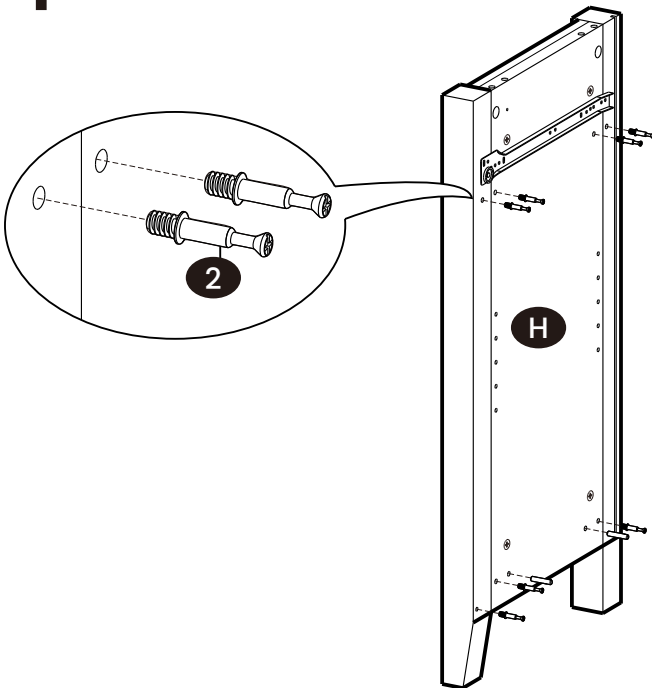

5

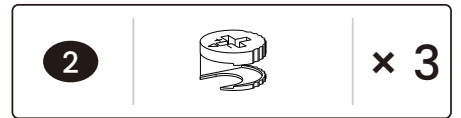
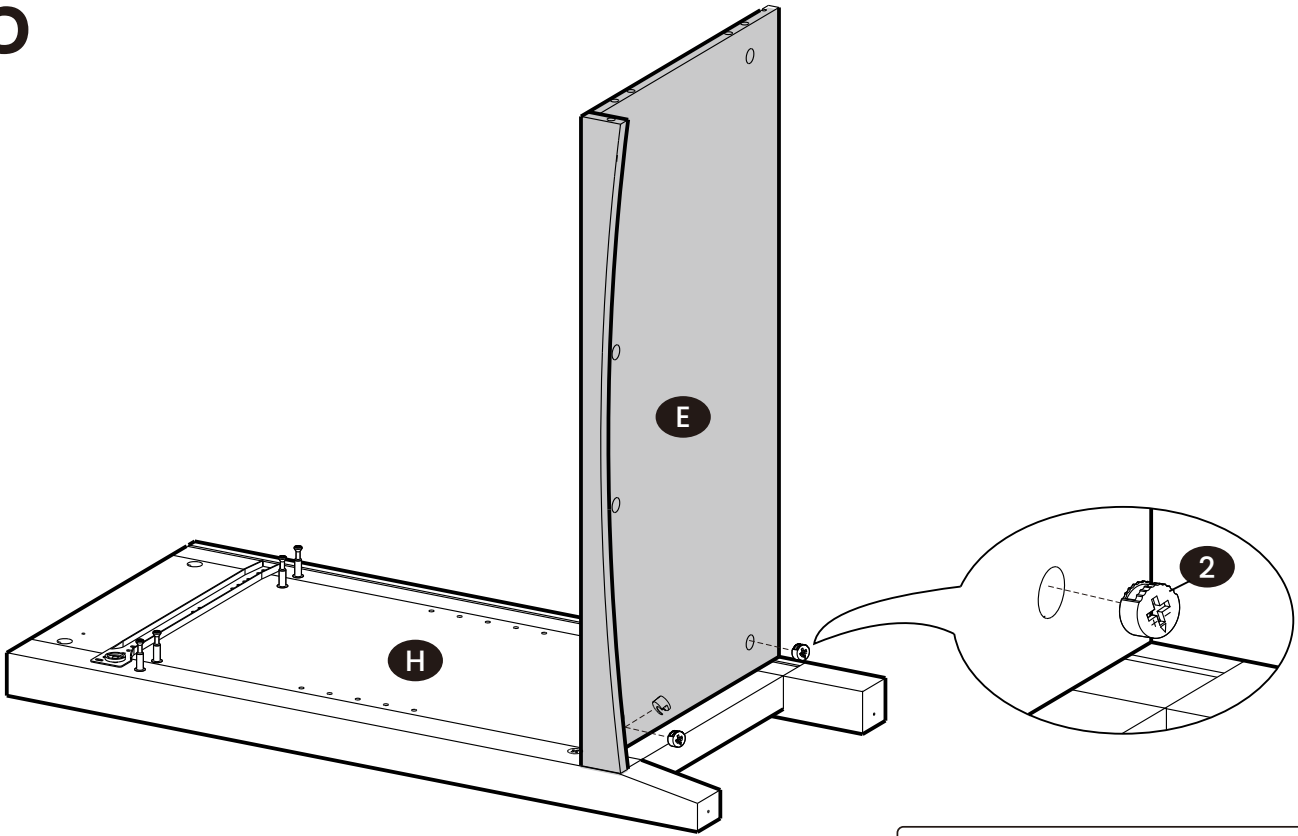

6

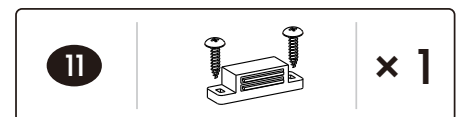
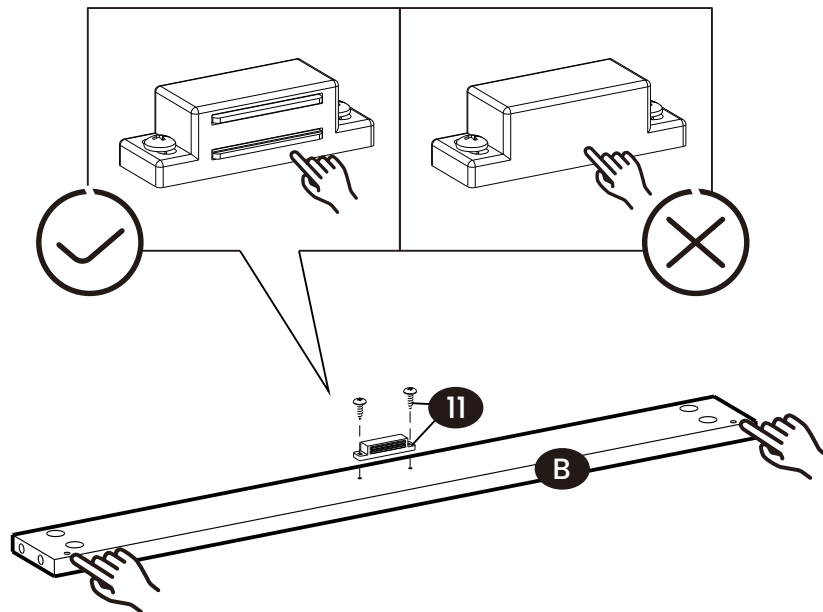



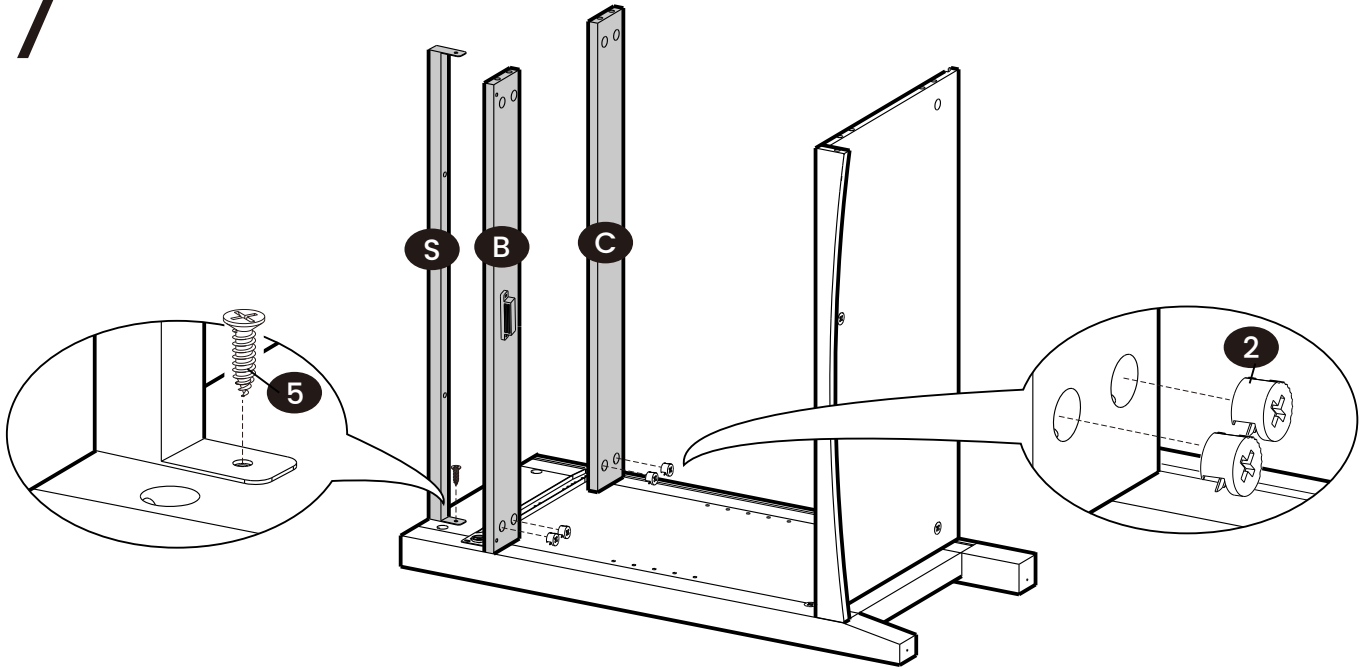

7

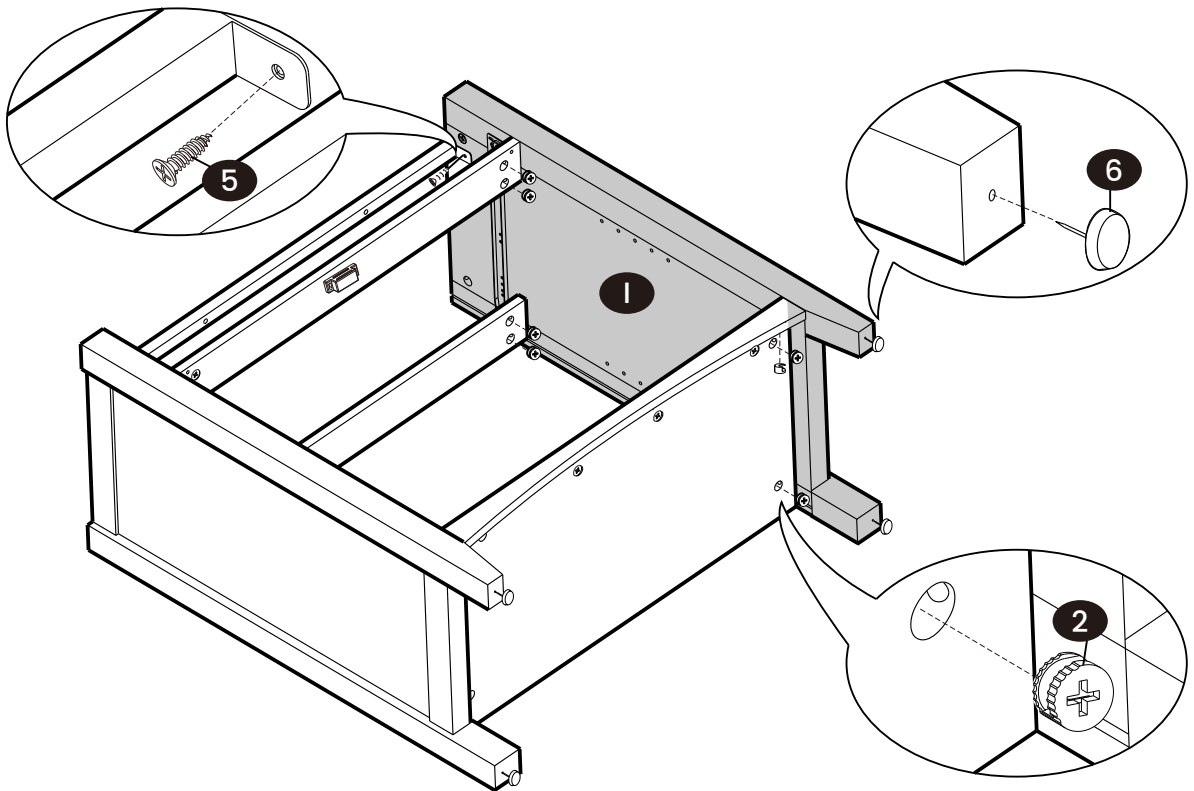

| | | | | | |
|---|---|-----|---|---|-----|
| 2 |  | × 4 | 5 |  | × 1 |
|---|---|-----|---|---|-----|

8



| | | | | | | | | |
|---|---|-----|---|---|-----|---|---|-----|
| 2 |  | × 7 | 5 |  | × 1 | 6 |  | × 4 |
|---|---|-----|---|---|-----|---|---|-----|

9

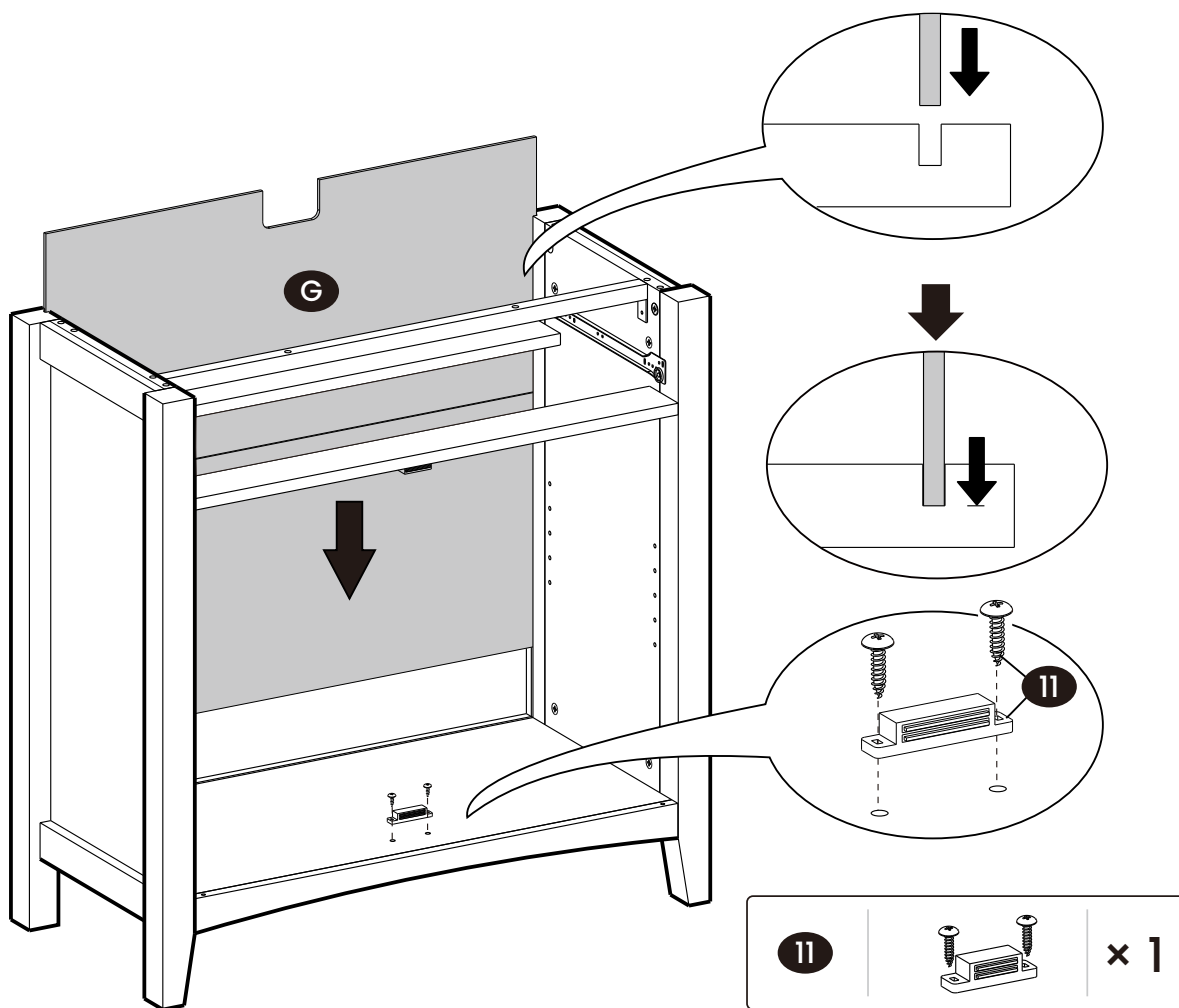

10

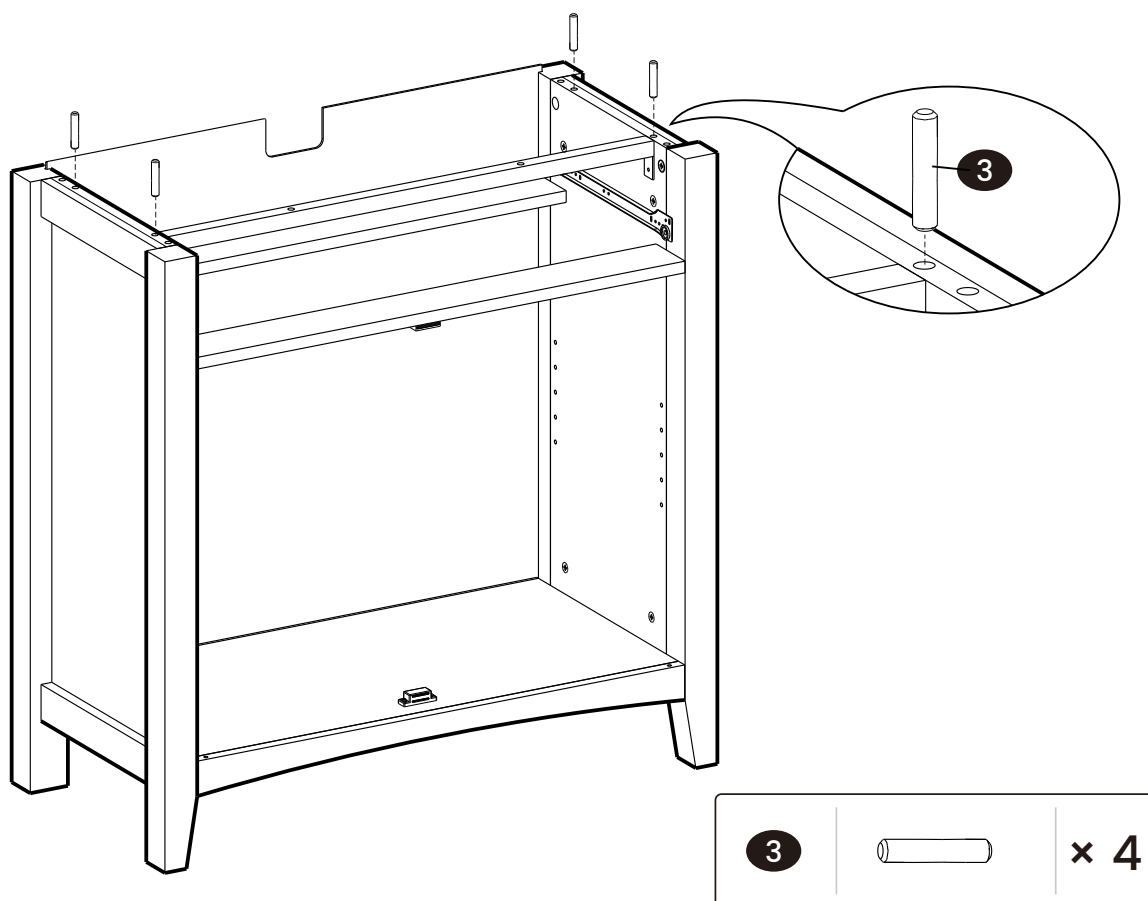

11

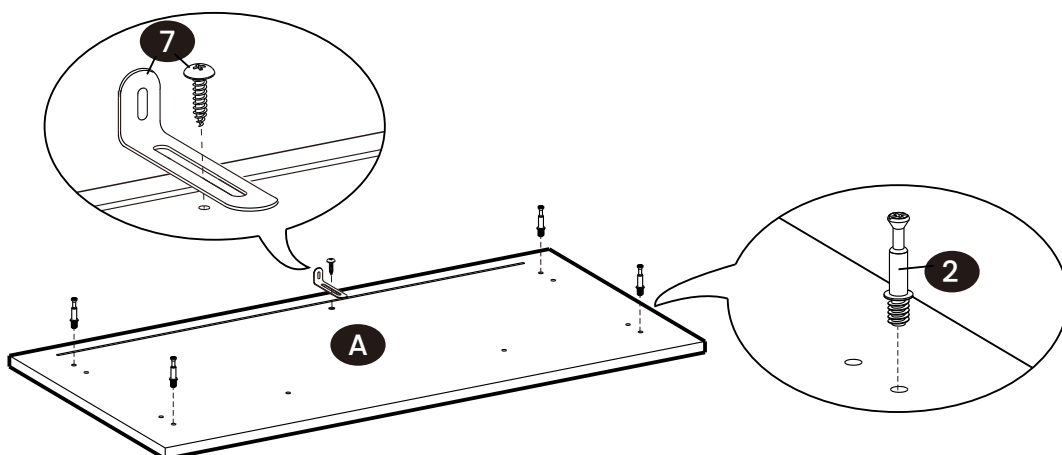

12

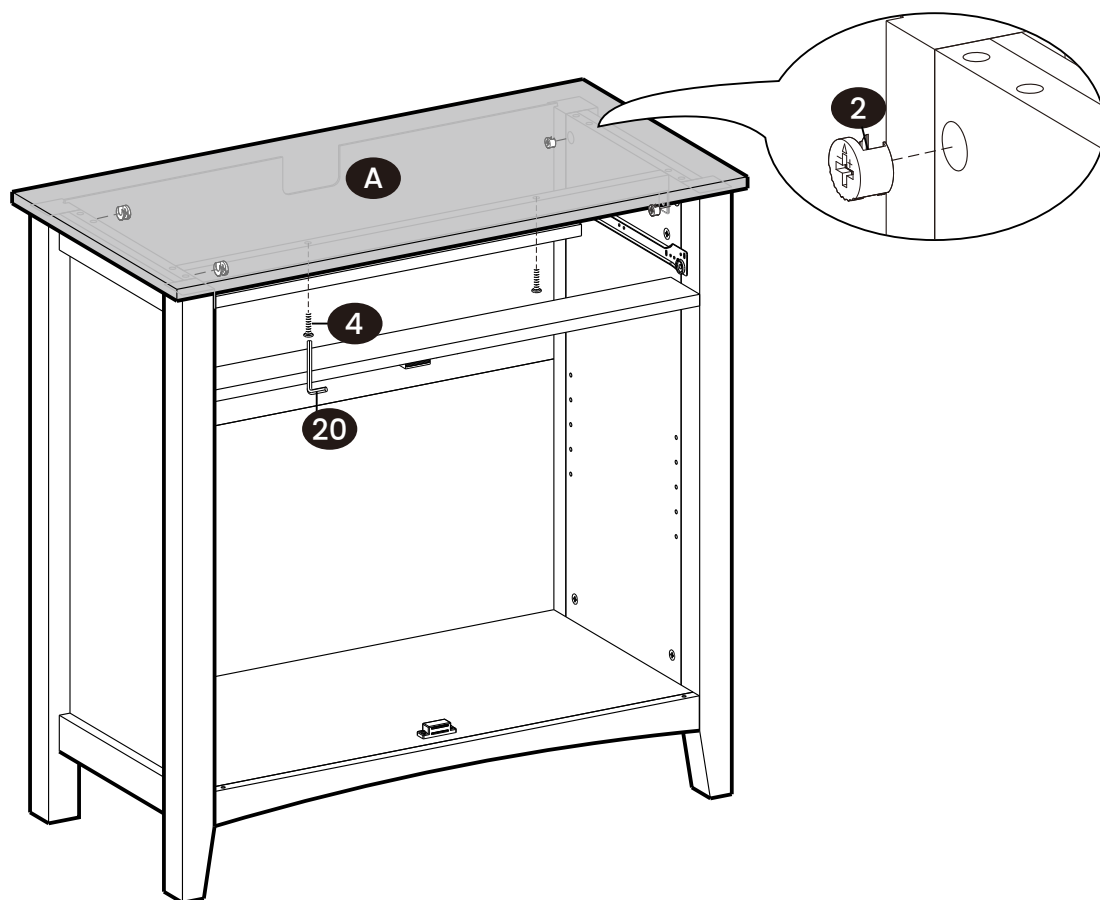

13

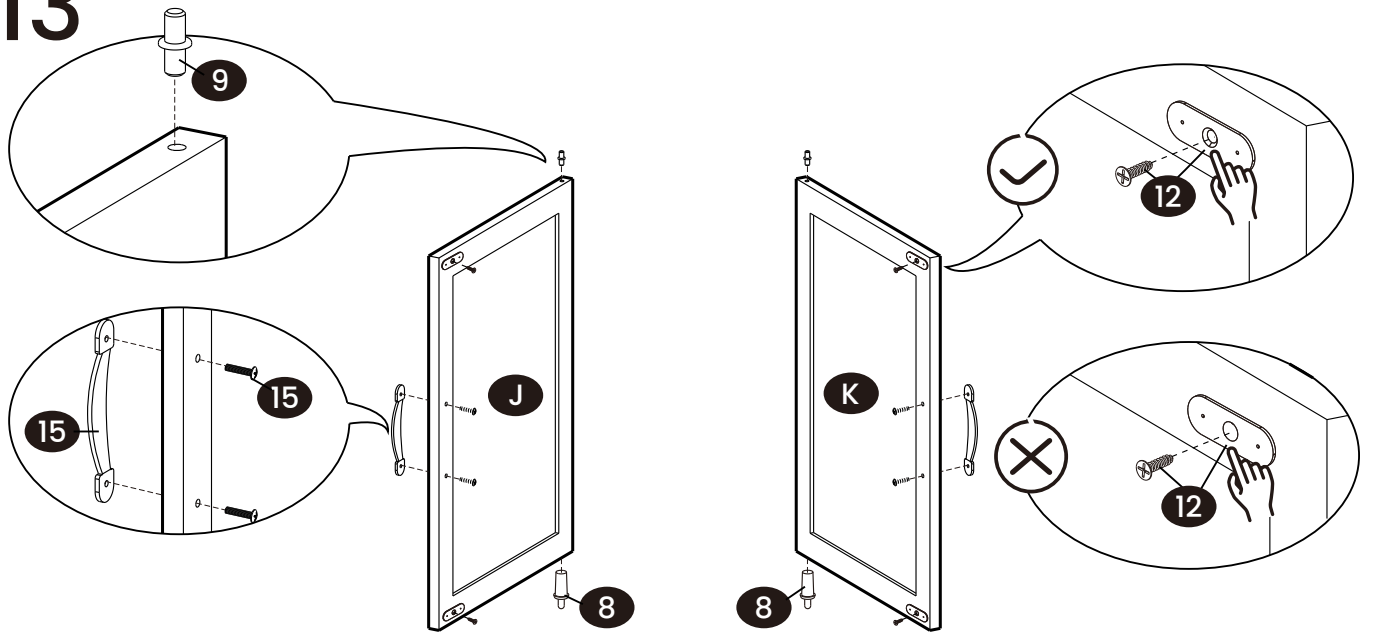

| | | | | | |
|----|--|-----|----|--|-----|
| 8 | | × 2 | 9 | | × 2 |
| 12 | | × 4 | 15 | | × 2 |

14

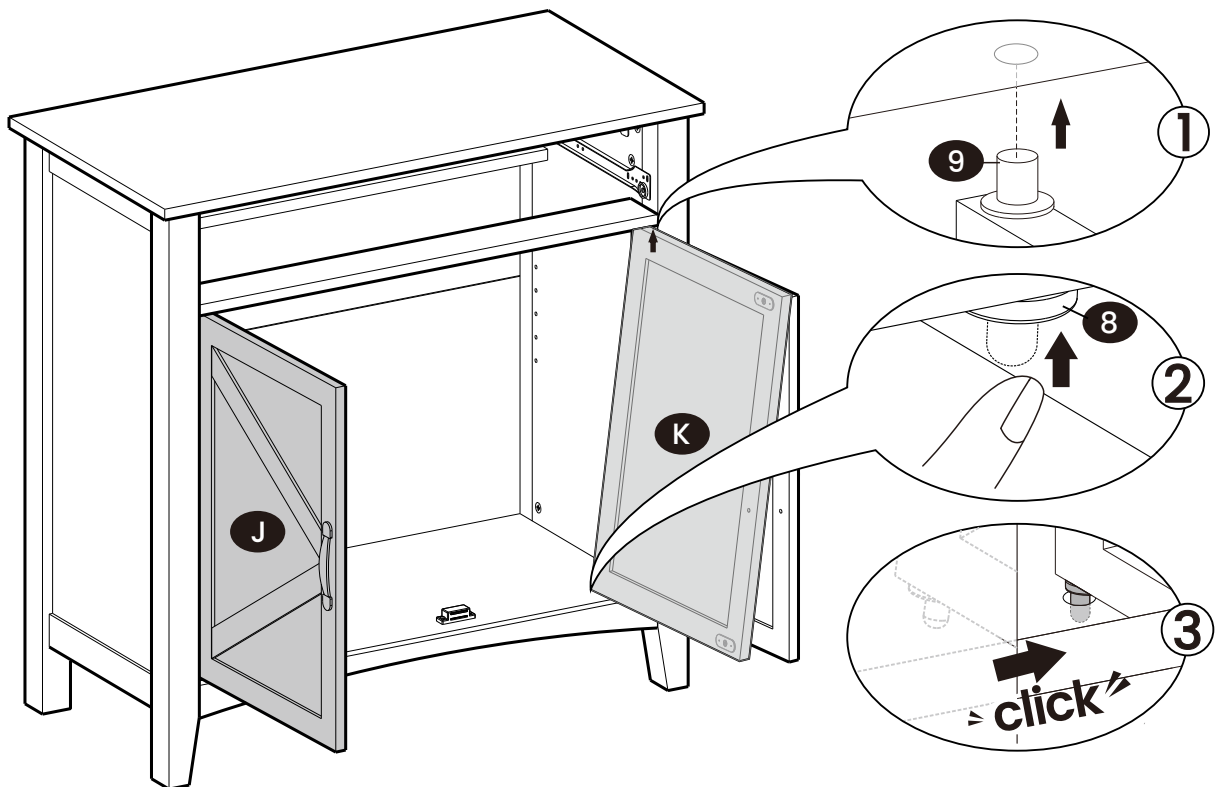

15

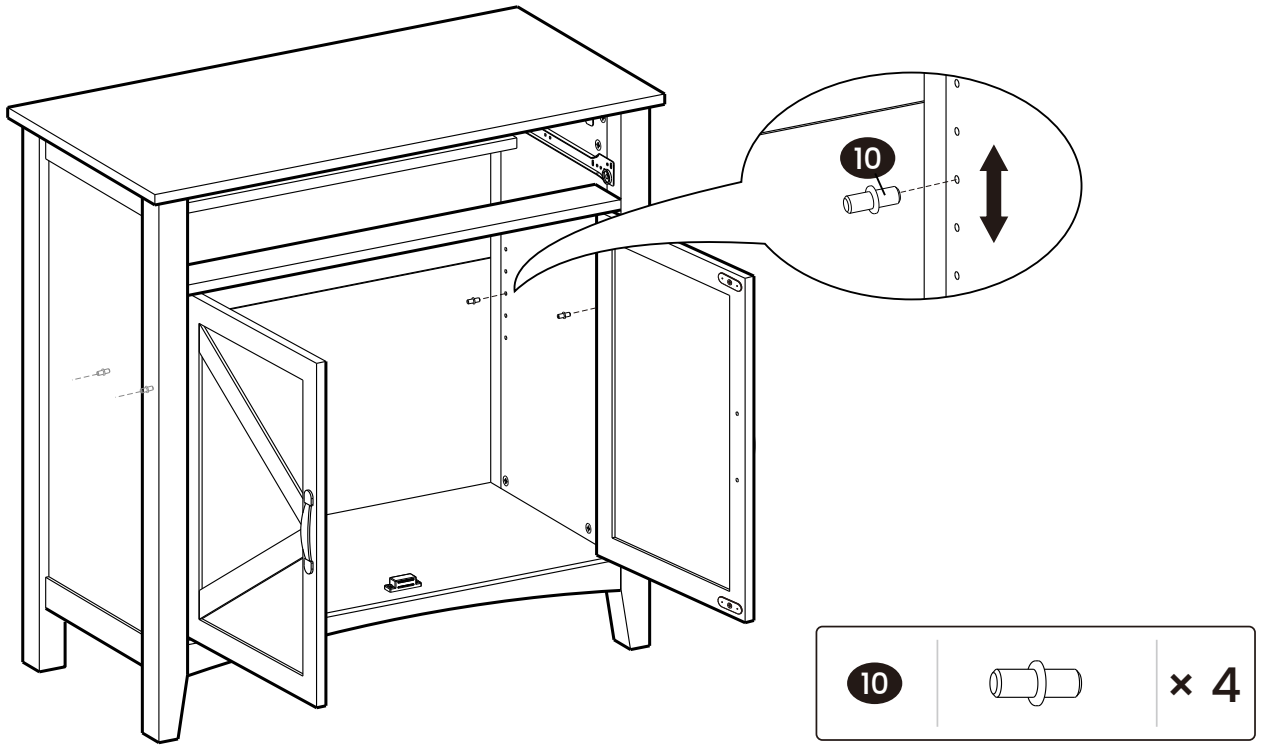

16

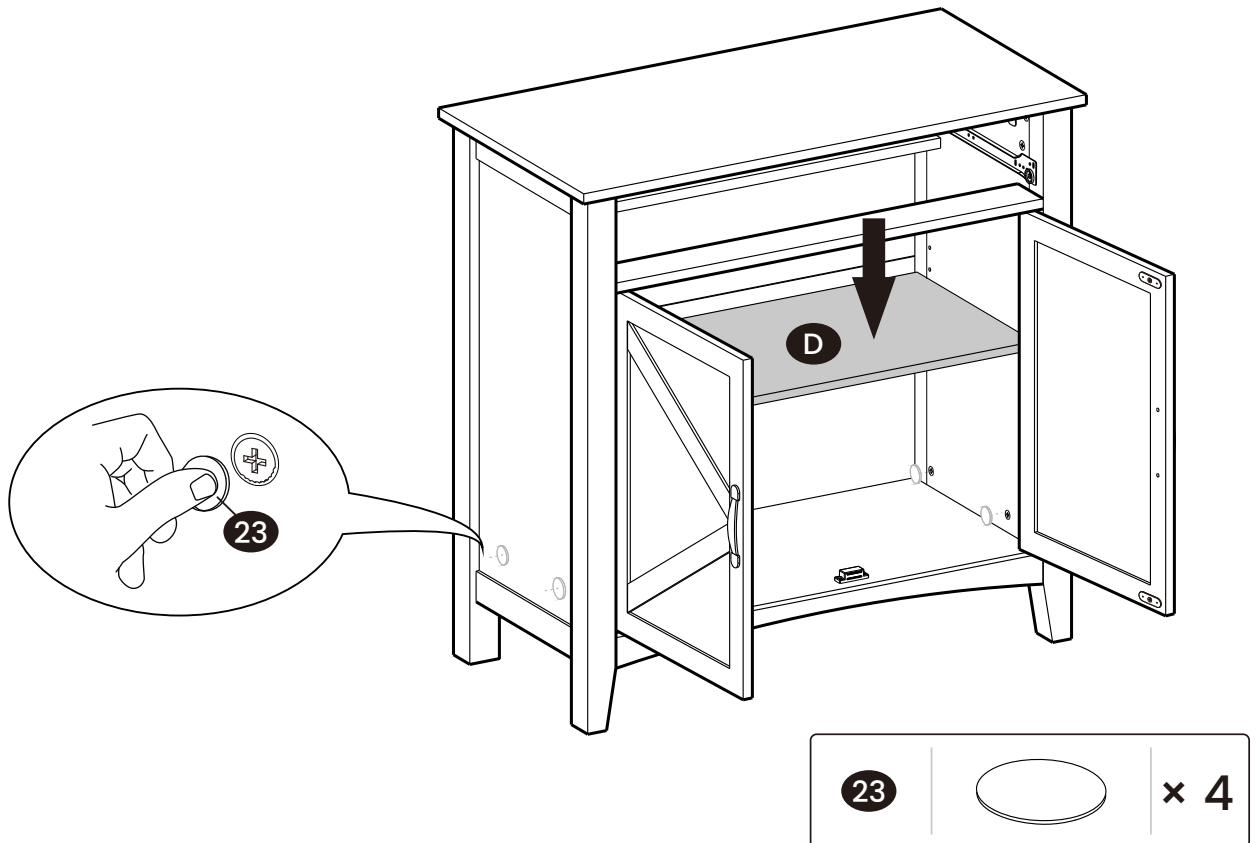

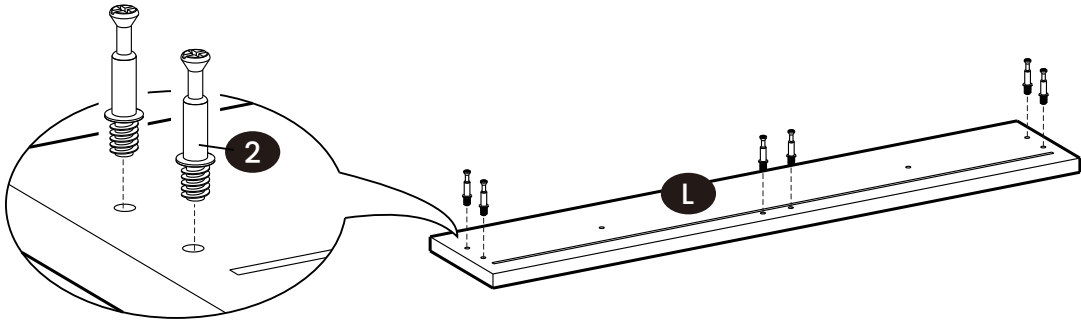

17

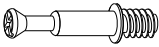

| | | |
|---|---|-----|
| 2 |  | x 6 |
|---|---|-----|

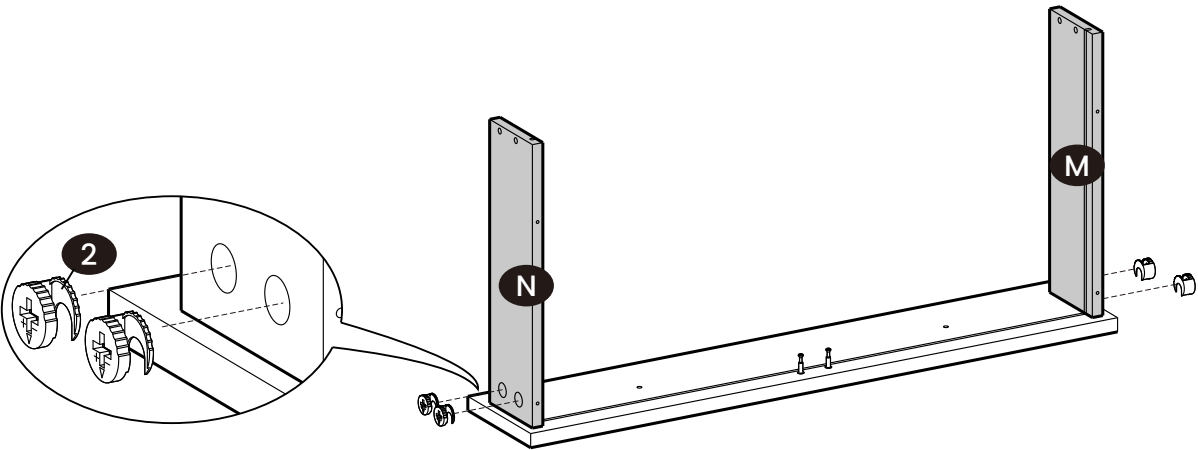
18



| | | |
|---|---|-----|
| 2 |  | x 4 |
|---|---|-----|

19

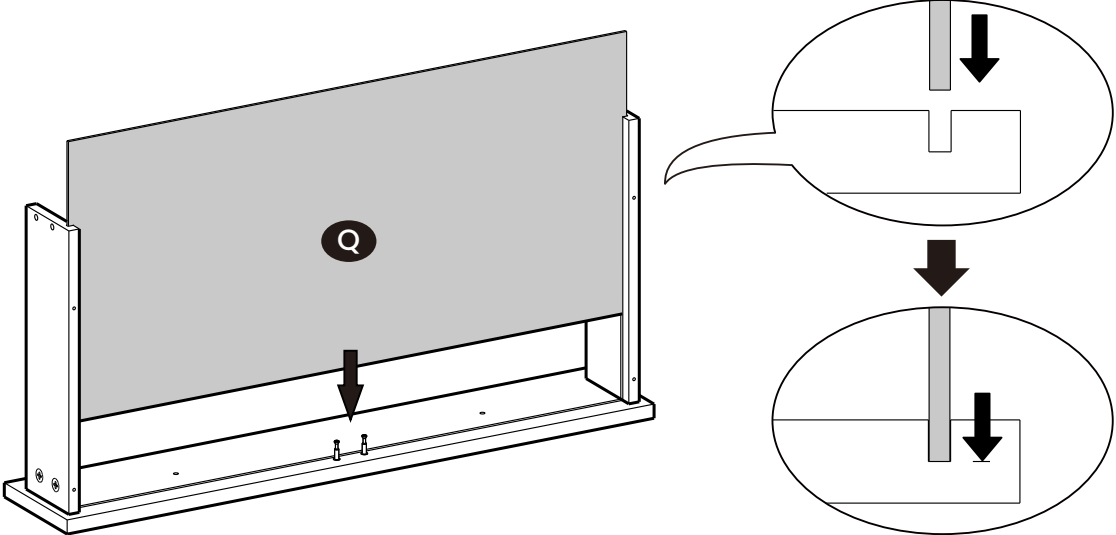

20

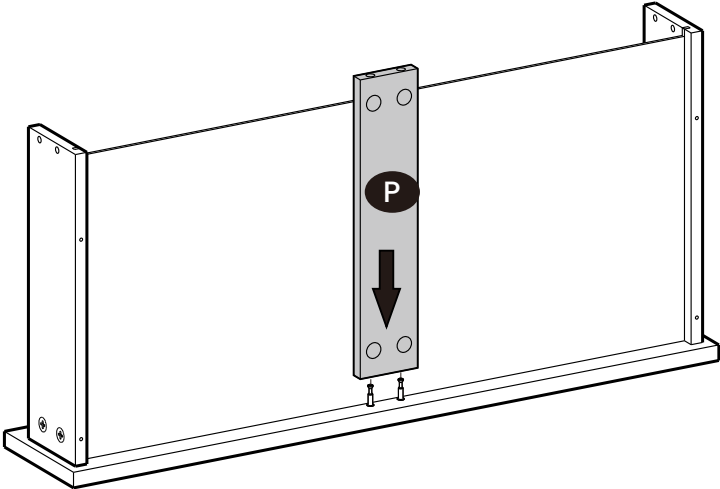

21

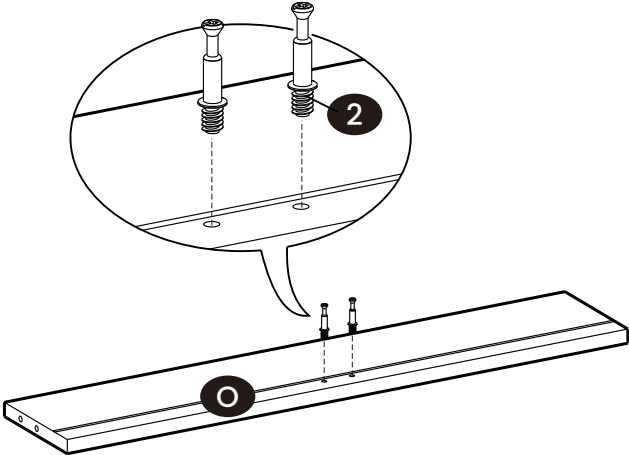

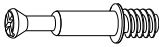
| | | |
|----------|---|------------|
| 2 |  | × 2 |
|----------|---|------------|

22

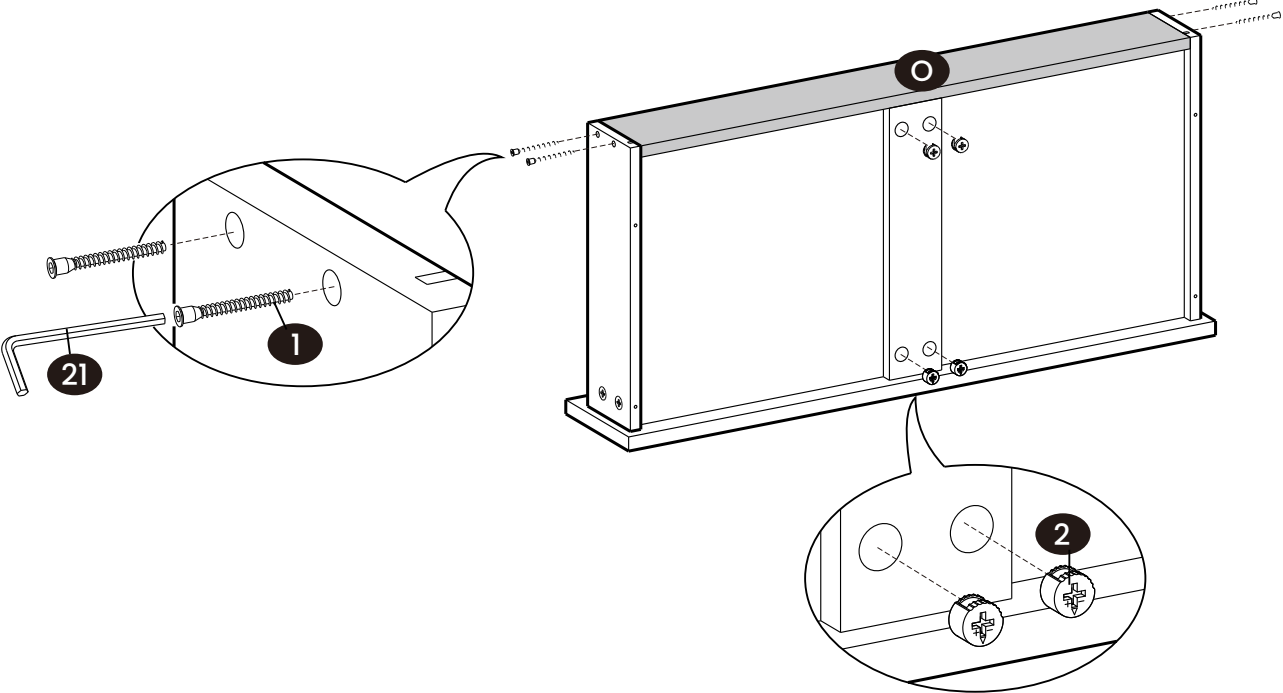

| | | | | | |
|----------|---|------------|----------|---|------------|
| 1 |  | × 4 | 2 |  | × 4 |
|----------|---|------------|----------|---|------------|

23

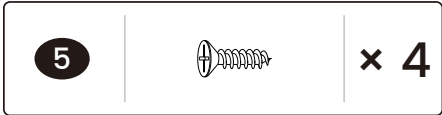
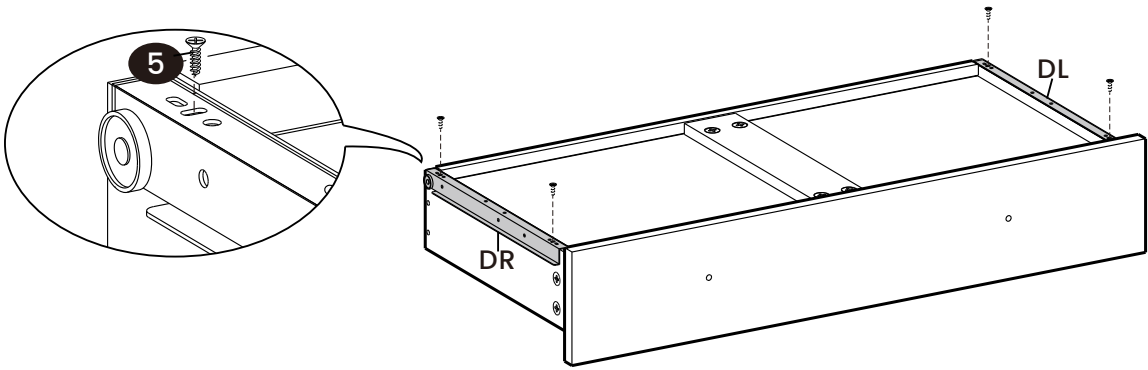
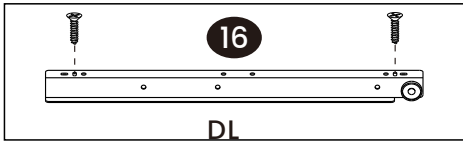
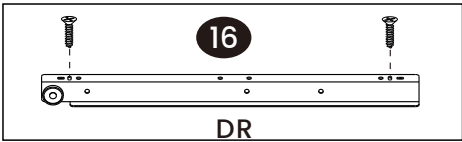

24

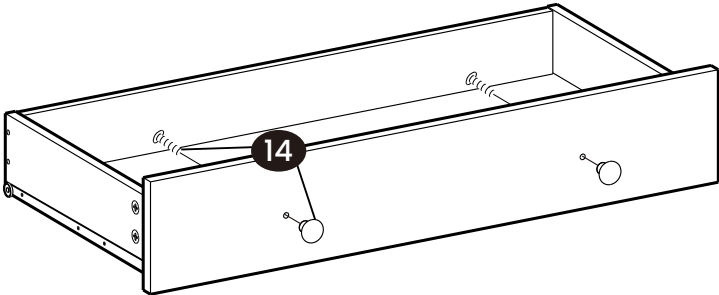

25

- EN • You can cut to length according to your needs, then assemble and arrange the drawer dividers to form the desired shape.
- DE • Sie können den Schubladenteiler nach Bedarf zuschneiden und die Stücke in verschiedenen Formen kombinieren.
- FR • Vous pouvez découper selon vos besoins, puis assembler et disposer les séparateurs de tiroirs pour former la forme désirée.
- IT • È possibile tagliare in base alle proprie esigenze e quindi unire e combinare in qualsiasi forma i divisori per cassetti.
- ES • Puede cortar los separadores de cajones a la medida de sus necesidades y luego únalos y combínelos de la forma que desee.
- NL • U kunt de ladeverdelers op maat snijden en vervolgens in elkaar zetten en in de gewenste vorm maken. Du kan klippa efter dina behov, sedan montera och arrangera lådavidelare så att de får önskad form.
- SE • Du kan klippa efter dina behov, sedan montera och arrangera lådavidelare så att de får önskad form.
- PL • You can cut according to your needs, then assemble and arrange the drawer dividers to form the desired shape.
- TR • Çekmece bölücülerini istediğiniz ölçülerde kesebilir, daha sonra birleştirip istediğiniz şekli oluşturacak şekilde düzenleyebilirsiniz.

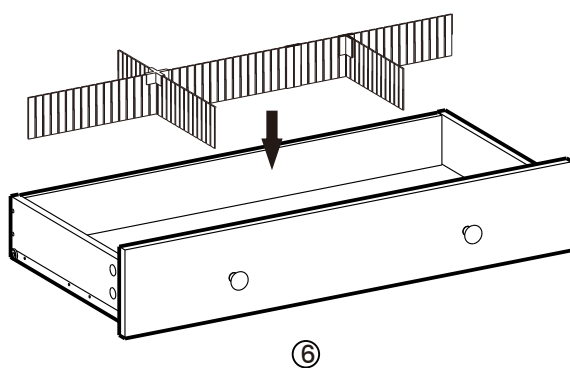
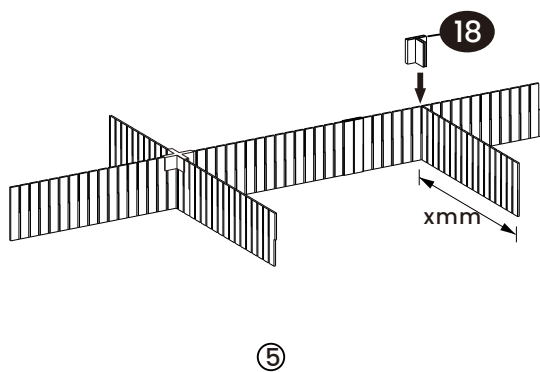
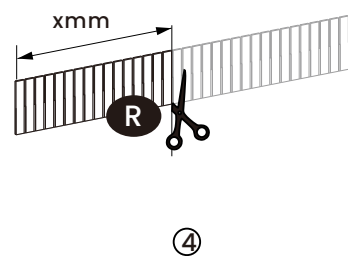
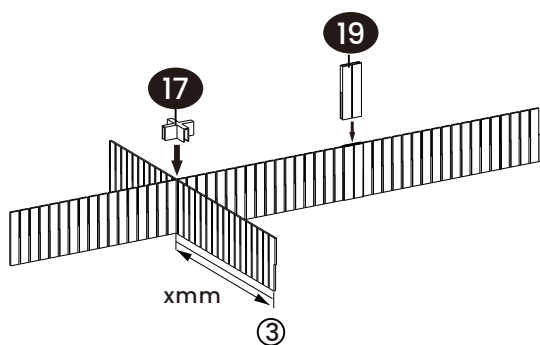
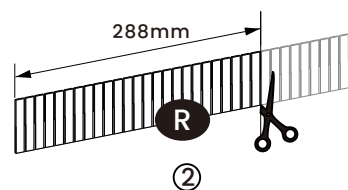
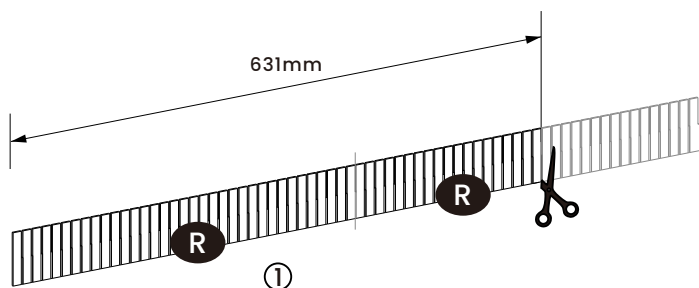
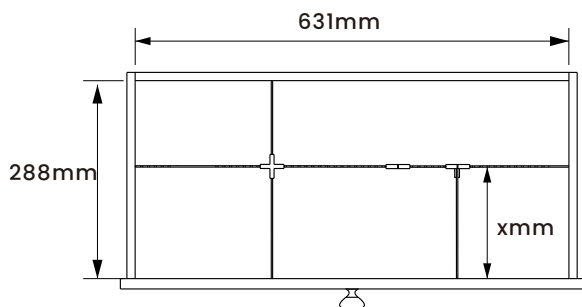

26

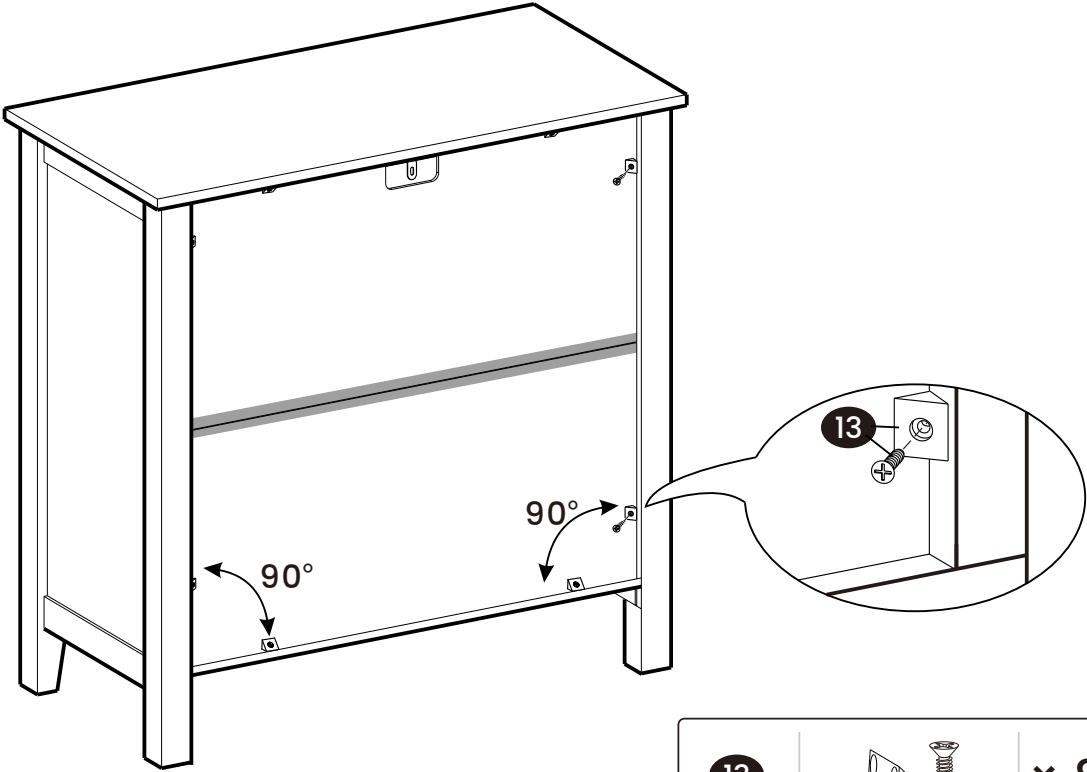

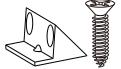
| | | |
|-----------|--|------------|
| 13 |  | x 8 |
|-----------|--|------------|

27

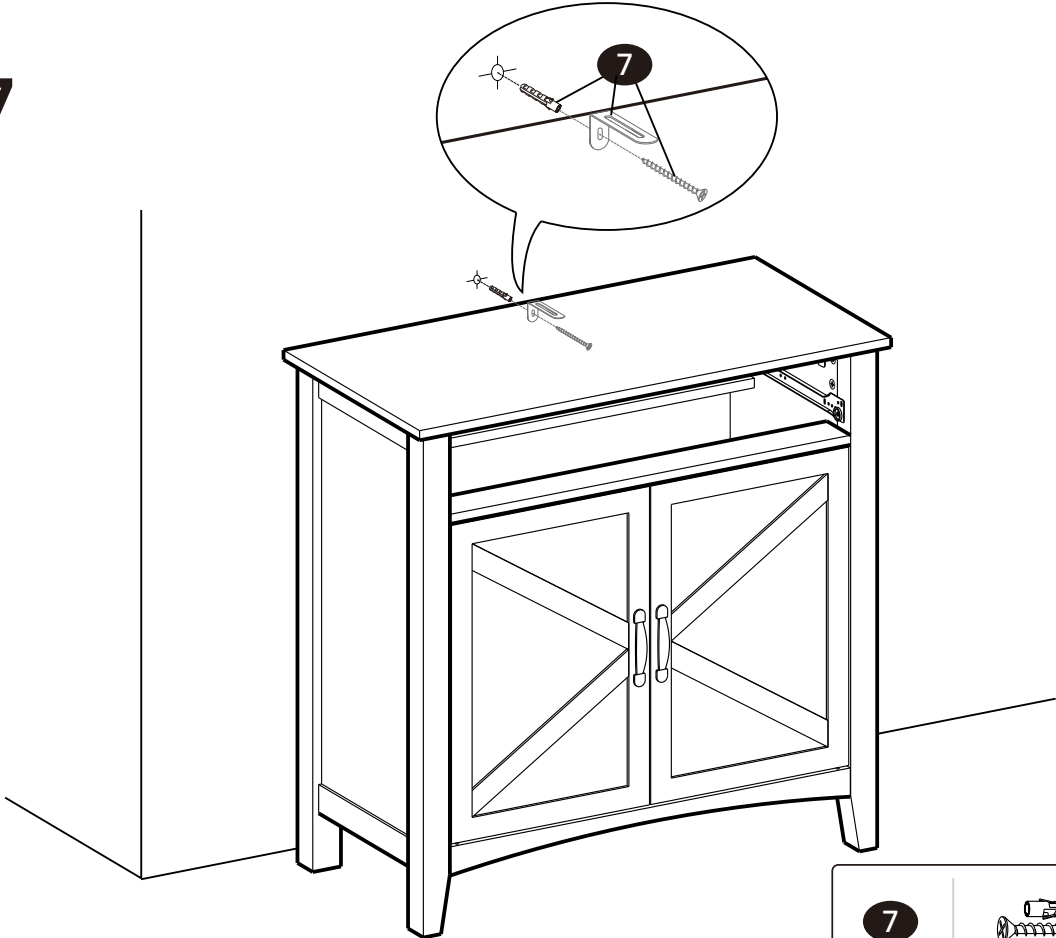

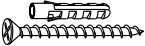
| | | |
|----------|---|------------|
| 7 |  | x 1 |
|----------|---|------------|

28

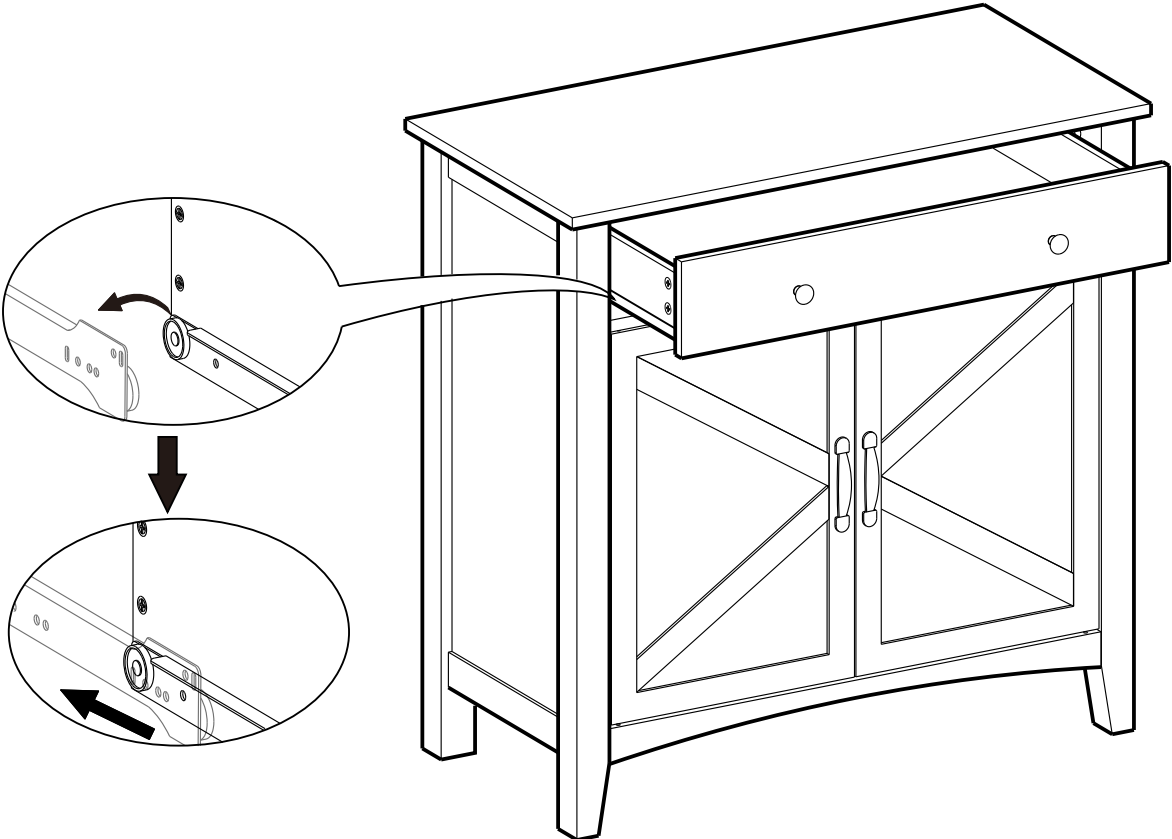

29

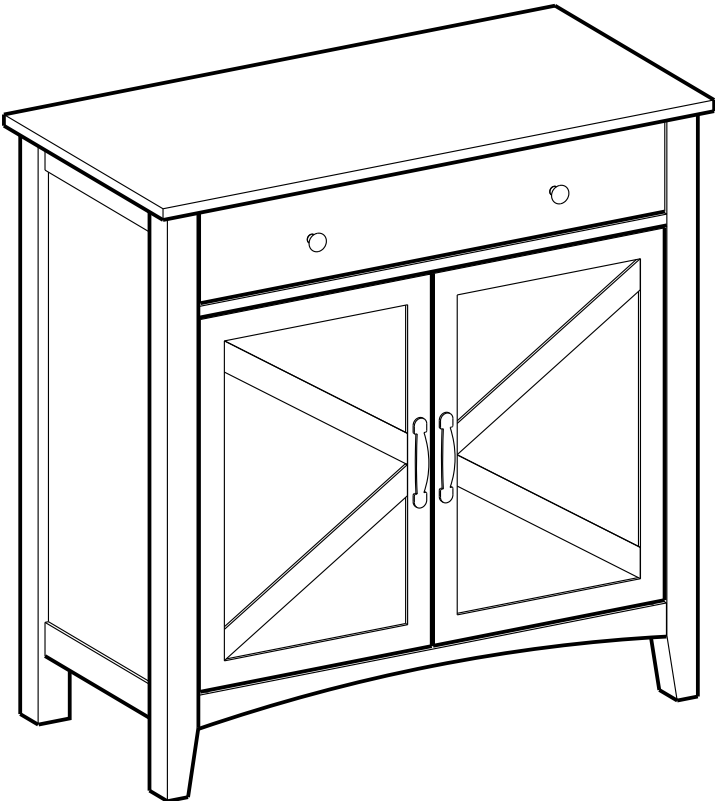

EN Warnings

Children are not allowed to assemble the product. During assembly, keep all small parts out of the reach of children as they may be fatal if swallowed or inhaled.

Children are forbidden to climb or play on the product to avoid serious bodily injury caused by the toppling.

In order to prevent overturning, this product must be used with the wall attachment device provided.

Installation shall be carried out exactly according to the manufacturer’s instructions; otherwise, a safety risk can occur if incorrectly installed.

If there are any defective or missing parts after unpacking, cease assembly immediately and contact us. Unauthorized change and modification may affect safety.

DE Warnhinweise

Kinder dürfen das Produkt nicht aufbauen. Bewahren Sie während der Montage alle Kleinteile außerhalb der Reichweite von Kindern auf. Verschlucken oder Einatmen kann tödlich sein.

Kinder dürfen nicht auf das Produkt klettern oder damit spielen, um schwere Verletzungen durch Umkippen zu vermeiden.

Damit das Produkt nicht herunterfällt, muss es mit dem mitgelieferten Befestigungsset an der Wand gesichert werden.

Bauen Sie das Produkt exakt nach Anleitung auf, um Risiken aufgrund fehlerhafter Installation zu vermeiden.

Sollten nach dem Auspacken ein oder mehrere Teile beschädigt sein und/oder fehlen, brechen Sie bitte die Montage sofort ab und setzen Sie sich mit uns in Verbindung. Unbefugte Änderungen und Modifikationen können die Sicherheit beeinträchtigen.

FR Avertissements

Il est interdit aux enfants d’assembler le produit. Pendant l’assemblage, gardez toutes les petites pièces hors de la portée des enfants car elles peuvent être mortelles en cas d’ingestion ou d’inhalation.

Il est interdit aux enfants de grimper ou de jouer sur le produit pour éviter de graves blessures corporelles causées par le renversement.

Afin d’éviter tout risque de basculement, ce produit doit être utilisé avec le dispositif anti-basculement murale fourni.

Veillez installer le produit en suivant strictement les instructions du fabricant. Une installation incorrecte peut entraîner un risque pour la sécurité.

En cas de pièces défectueuses ou manquantes après le déballage, arrêtez immédiatement l’assemblage et contactez-nous. Tout changement ou modification non autorisé peut affecter la sécurité.

IT Avvertenze

I bambini non sono autorizzati a montare il prodotto. Durante il montaggio, tenere tutte le piccole parti fuori dalla portata dei bambini poiché potrebbero essere fatali se ingerite o inalate.

È vietato ai bambini arrampicarsi o giocare sul prodotto per evitare gravi lesioni corporee causate dal ribaltamento.

Per evitare il ribaltamento, questo prodotto deve essere utilizzato con il dispositivo di fissaggio a parete fornito.

L’installazione deve essere eseguita esattamente secondo le istruzioni del produttore, altrimenti può verificarsi un rischio per la sicurezza in caso di installazione errata.

Se dopo aver aperto la confezione ci sono parti difettose o mancanti, interrompere immediatamente il montaggio e contattarci. Modifiche non autorizzate possono compromettere la sicurezza.

ES Advertencias

No está permitido que los niños monten el producto. Durante el montaje, mantenga todas las piezas pequeñas fuera del alcance de los niños, ya que pueden ser mortales si se ingieren o inhalan.

Se prohíbe a los niños trepar o jugar sobre el producto para evitar lesiones corporales graves causadas por el vuelco.

Para evitar el vuelco, este producto debe utilizarse con el dispositivo de fijación a la pared suministrado.

La instalación debe realizarse siguiendo exactamente las instrucciones del fabricante; de lo contrario, puede producirse un riesgo para la seguridad si se instala incorrectamente.

Si hay alguna pieza defectuosa o falta alguna pieza después de desembalar, interrumpa el montaje inmediatamente y póngase en contacto con nosotros. Los cambios y modificaciones no autorizados pueden afectar a la seguridad.

NL Waarschuwingen

Kinderen mogen het product niet monteren. Houd tijdens de montage alle kleine onderdelen buiten het bereik van kinderen, omdat deze dodelijk kunnen zijn als ze worden ingeslikt of ingeademd.

Kinderen mogen niet op het product klimmen of ermee spelen om ernstig lichamelijk letsel door omvallen te voorkomen.

Om omvallen te voorkomen, moet dit product worden gebruikt met het meegeleverde wandbevestigingssysteem.

Installatie dient exact volgens de instructies van de fabrikant te worden uitgevoerd, anders kan er bij onjuiste installatie een veiligheidsrisico ontstaan.

Als er defecte of ontbrekende onderdelen zijn na het uitpakken, stop dan onmiddellijk met monteren en neem contact met ons op. Ongeautoriseerde wijzigingen kunnen de veiligheid beïnvloeden.

SE Varningar

Barn får inte montera produkten. Under montering ska alla små delar hållas utom räckhåll för barn, eftersom de kan vara dödliga om de sväljs eller inandas.

Barn får inte klättra eller leka på produkten för att undvika allvarliga kroppsskador orsakade av omkullvättning.

För att förhindra att produkten välter måste den användas med den medföljande väggfästes-anordningen.

Installation ska utföras exakt enligt tillverkarens anvisningar, annars kan en säkerhetsrisk uppstå vid felaktig installation.

Om det finns defekta eller saknade delar efter uppackning, avbryt omedelbart monteringen och kontakta oss. Obehöriga ändringar kan påverka säkerheten.

2025.08.11.V3

PL Ostrzeżenia

Dzieciom nie wolno montować produktu. Podczas montażu należy trzymać wszystkie drobne elementy poza zasięgiem dzieci, ponieważ mogą być śmiertelne w przypadku połknięcia lub wdychania.

Dzieciom zabrania się wspinania się lub zabawy na produkcie, aby uniknąć poważnych obrażeń ciała spowodowanych przewróceniem się.

Aby zapobiec przewróceniu, produkt musi być używany z dołączonym urządzeniem mocującym do ściany.

Montaż powinien być przeprowadzony dokładnie zgodnie z instrukcją producenta, w przeciwnym razie w przypadku nieprawidłowego montażu może wystąpić ryzyko dla bezpieczeństwa.

Jeśli po rozpakowaniu są jakiegokolwiek wadliwe lub brakujące części, natychmiast przerwij montaż i skontaktuj się z nami. Nieautoryzowane zmiany mogą wpłynąć na bezpieczeństwo.

TR Uyarılar

Çocukların ürünü monte etmesine izin verilmez. Montaj sırasında, tüm küçük parçaları çocukların erişemeyeceği bir yerde tutun; yutulması veya solunması halinde ölümcül olabilirler.

Çocukların ürüne tırmanması veya üzerinde oynaması yasaktır; devrilme sonucu ciddi bedensel yaralanmaları önlemek için.

Devrilmeyi önlemek için bu ürün, verilen duvar bağlantı aparatı ile kullanılmalıdır.

Kurulum, üretici talimatlarına tam olarak uygun şekilde yapılmalıdır; aksi takdirde yanlış montaj durumunda güvenlik riski oluşabilir.

Kutu açıldıktan sonra herhangi bir parça eksik veya kusurluysa, montaja hemen ara verin ve bizimle iletişime geçin. Yetkisiz değişiklikler güvenliği etkileyebilir.

JP 安全警告メッセージ

ボルトなどの小部品は、お子様が誤って飲み込む事により、窒息などの重大事故を引き起こす恐れがありますので、お子様がいない場所で組立を行ってください。

転倒による重傷を避けるため、製品に登ったり遊んだりすることは禁止されています。

安全のため、転倒防止の安全紐を壁面に固定することをおすすめします。本品の転倒により、ケガや致命傷になる恐れがありますので、必ずご注意ください。

ご使用前に本書をよくお読みになり、内容を理解された上で、ご使用くださいますようお願い致します。

開封時に部品の欠品・不良があった場合は、直ちに組立を中止し当社までご連絡ください。無断改造は安全性低下の原因となります。

販売元: ZIELJP株式会社 〒531-0062 大阪市北区長柄中3丁目6番13号

TEL:06-7161-1020 メール:info_jp@songmics.jp

AR

تحذيرات

يُمنع الأطفال من تجميع المنتج. أثناء التجميع، يُرجى إبقاء جميع الأجزاء الصغيرة بعيداً عن متناول الأطفال، فقد تكون مميتة إذا تم ابتلاعها أو استنشاقها.

يُحظر على الأطفال تسلق المنتج أو اللعب به، لتجنّب الإصابة الجسدية الخطيرة الناتجة عن انقلابه.

لتفادي انقلاب المنتج، يجب استخدام جهاز التثبيت الجداري المرفوق.

يجب تنفيذ التركيب بدقة تامة وفقاً لتعليمات الشركة المصنّعة، حيث إن أي خطأ في التركيب قد يؤدي إلى مخاطر تتعلق بالسلامة.

إذا وُجدت أي أجزاء تالفة أو مفقودة بعد فتح العبوة، توقف عن التجميع فوراً واتصل بنا. قد تؤثر التعديلات أو التغييرات غير المصرح بها على السلامة.

PT Avisos de Segurança

Crianças não devem montar este produto. Durante a montagem, mantenha todas as peças pequenas fora do alcance de crianças, pois podem ser fatais se ingeridas ou inaladas.

É proibido que crianças subam ou brinquem sobre o produto, a fim de evitar ferimentos graves causados por tombamento.

Para evitar tombamentos, o produto deve ser usado com o dispositivo de fixar na parede fornecido.

A instalação deve ser realizada estritamente conforme as instruções do fabricante, pois a montagem incorreta pode representar risco à segurança.

Caso identifique peças defeituosas ou ausentes após abrir a embalagem, interrompa a montagem imediatamente e entre em contato conosco. Modificações ou alterações não autorizadas podem comprometer a segurança do produto.

KR 경고사항

어린이는 제품을 조립할 수 없습니다. 조립 중에는 모든 작은 부품들어린이의 손이 닿지 않는 곳에 보관하십시오. 삼키거나 흡입할 경우 치명적일 수 있습니다.

어린이가 제품에 오르거나 놀지 못하도록 하십시오. 제품이 넘어질 경우 심각한 신체 상해를 입을 수 있습니다.

제품이 넘어지는 것을 방지하기 위해 제공된 벽 고정 장치와 함께 사용해야 합니다.

설치는 제조업체의 지침에 따라 정확하게 수행되어야 합니다. 그렇지 않으면 잘못된 설치 경우 안전 위험이 발생할 수 있습니다.

개봉 후 결함이 있거나 누락된 부품이 있는 경우 즉시 조립을 중단하고 당사에 연락하십시오. 무단 변경 및 수정은 안전에 영향을 미칠 수 있습니다.

CS Varování

Dětem není dovoleno výrobek sestavovat. Při montáži mějte všechny malé součástky mimo dosah dětí, protože by mohly být nebezpečné při polknutí nebo vdechnutí.

Dětem je zakázáno lézt nebo si na výrobku hrát, aby se zabránilo vážnému poranění způsobenému převrácením.

Pro zabránění převrácení musí být tento výrobek použit s příloženým upevňovacím prvkem na stěnu.

Montáž musí být provedena přesně podle pokynů výrobce, jinak může při nesprávné instalaci dojít k bezpečnostnímu riziku.

Pokud po vybalení zjistíte chybějící nebo poškozené díly, okamžitě přestaňte s montáží a kontaktujte nás. Nepovolené úpravy a změny mohou ovlivnit bezpečnost.