

GSL03/003

Steel Ladder



SONGMICS
by SONGMICS HOME

1

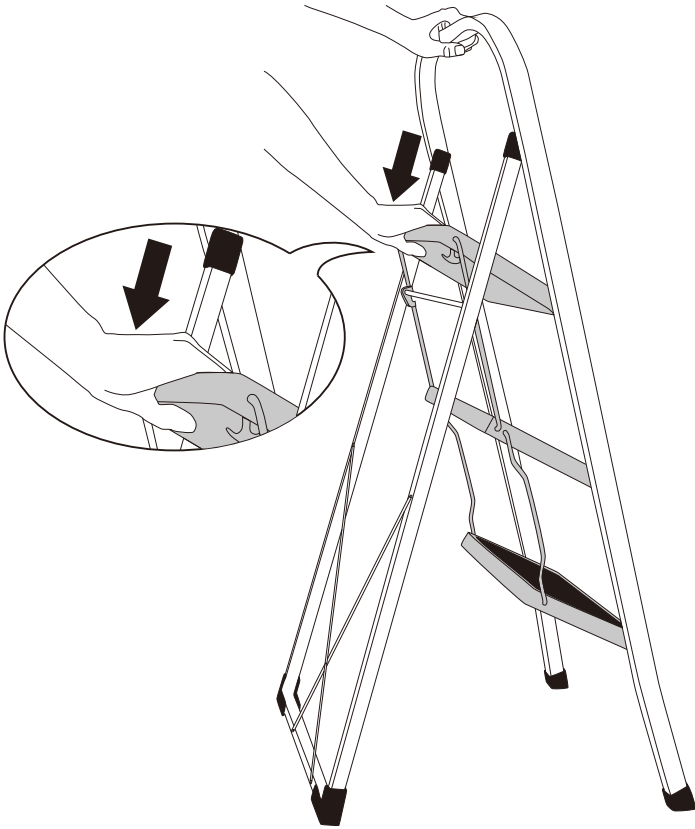

2

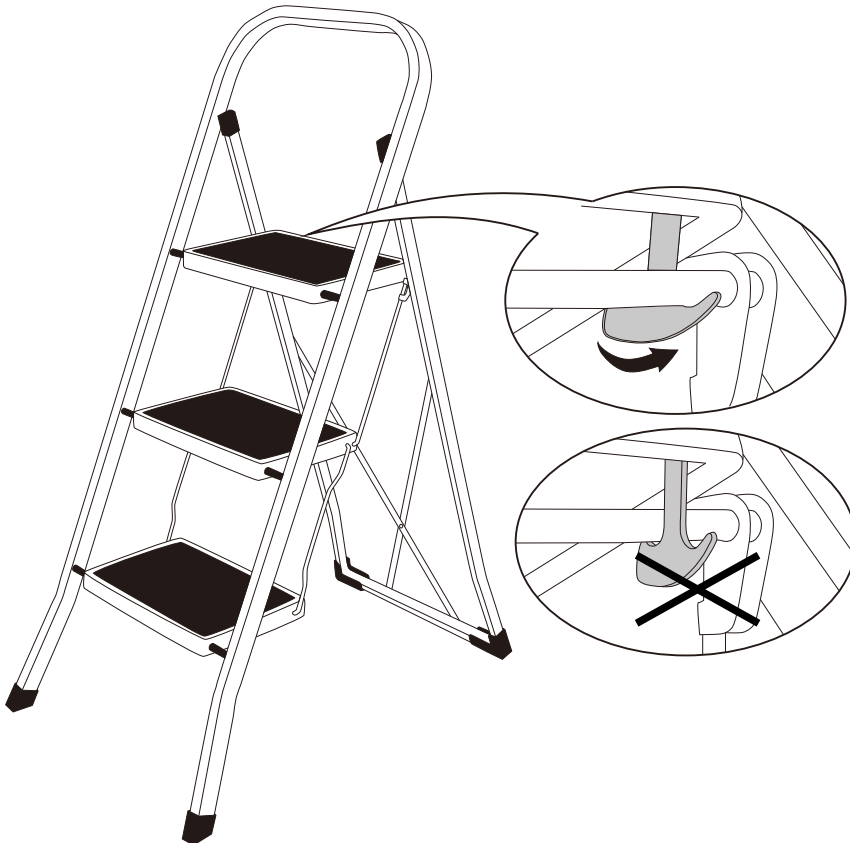

3



4

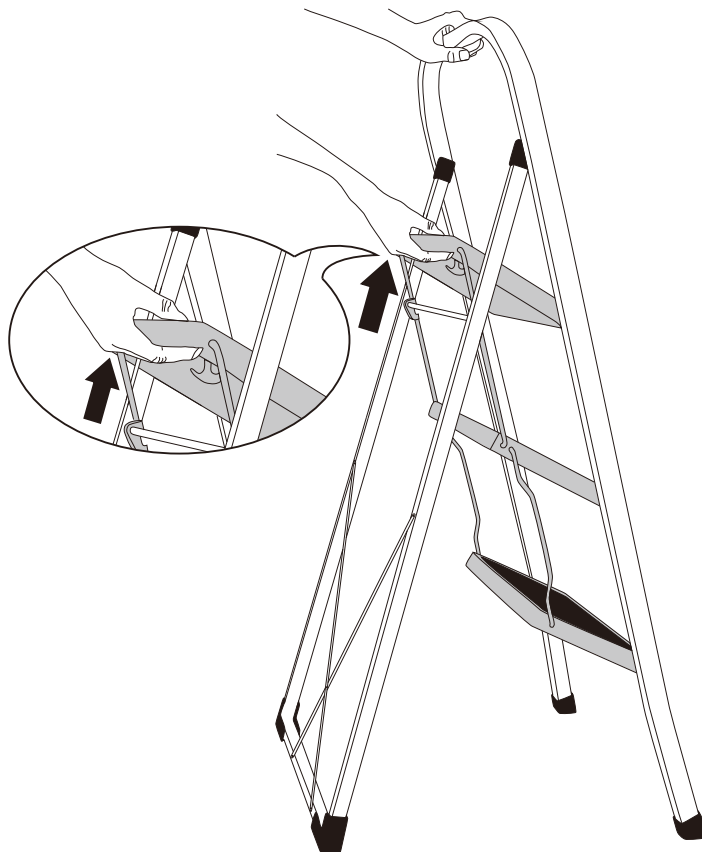

EN Symbols and Their Meanings: All actions pictured with a X designate improper use!
DE Symbole und Ihre Bedeutungen: Alle Abbildungen mit einem Kreuz kennzeichnen falschen Gebrauch!
FR Explication des pictogrammes: Les figures avec un croix représentent des actions interdites!
IT Simboli e significati: Tutte le azioni illustrate con una X indicano un uso improprio!
ES Símbolo y sentido: Las maneras marcadas con cruz que se muestran en los dibujos son incorrectas.

NL Symbolen en hun betekenis: Alle handelingen, die met een X zijn afgebeeld, duiden op onjuist gebruik!
SE Symboler och deras betydelser: Alla åtgärder avbildade med X betecknar felaktig användning!
PL Symbole oraz Ich Znaczenie: Wszystkie działania oznaczone X wskazują na nieprawidłowe użytkowanie!
TR Semboller ve Anlamları: X ile gösterilen tüm eylemler uygunsuz kullanımı belirtir!

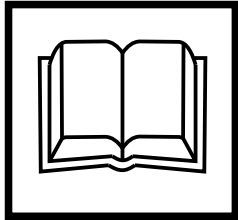

EN Read instructions before use
DE Vor der Benutzung Anleitung lesen
FR Lisez la notice avant l'utilisation de l'échelle
IT Leggere le istruzioni prima dell'uso
ES Lea detenidamente las instrucciones antes del uso
NL Lees de handleiding voor gebruik.
SE Läs instruktionerna före användning
PL Przeczytaj instrukcje przed użytkowaniem
TR Kullanmadan önce talimatları okuyun



EN Maximum load capacity: 150 kg
DE Maximale Belastung: 150 kg
FR Charge utile maximale: 150 kg
IT Capacità di carico massima: 150 kg
ES Carga máxima: 150 kg
NL Maximaal draagvermogen: 150 kg
SE Maximal lastkapacitet: 150 kg
PL Maksymalna nośność: 150 kg
TR Maksimum yük kapasitesi: 150 kg

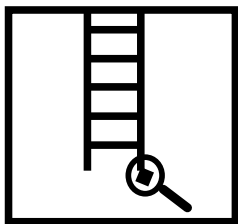

EN Check ends before use
DE Vor der Benutzung Leiterfüße überprüfen
FR Contrôlez les pieds de l'échelle avant l'utilisation
IT Controllare le estremità prima dell'uso
ES Examine cuidadosamente los pies antes de empezar a utilizar la escalera
NL Controleer de uiteinden voor gebruik
SE Kontrollera ändarna före användning
PL Sprawdź końcówki przed użytkowaniem
TR Kullanmadan önce uçları kontrol edin

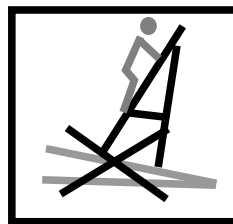

EN Use on a level surface
DE Aufstellung auf ebenem Untergrund
FR Dressez sur une surface plane
IT Usare il prodotto su una superficie piana
ES Coloque la escalera verticalmente sobre una superficie estable y nivelada
NL Aufstellung auf ebenem Untergrund
SE Använd på en plan yta
PL Używać na płaskiej powierzchni
TR Düz bir yüzeyde kullanın

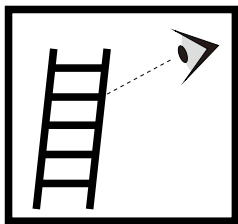

EN Visually inspect ladder before use
DE Vor der Benutzung Sichtprüfung der Leiter
FR Contrôlez visuellement l'échelle avant l'utilisation
IT Controllare visualmente la scala prima dell'uso
ES Hay que verificar la escalera visualmente antes del uso
NL Inspecteer de ladder visueel vóór gebruik
SE Inspektera stegen visuellt före användning
PL Sprawdzić wizualnie drabinę przed użytkowaniem
TR Kullanmadan önce merdiveni görsel olarak kontrol edin

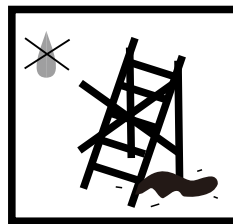

EN Do not use this ladder when liquid is present on the floor
DE Nicht benutzen bei Verunreinigungen wie Wasser auf dem Boden
FR Assurez-vous que le sol est exempt de souillures
IT Non utilizzare la scala su superfici bagnate
ES No permita utilizarla sobre el suelo que contiene líquidos
NL Gebruik deze ladder niet als er vloeistof op de grond ligt
SE Använd inte den här stegen när vätska finns på golvet
PL Nie używać tej drabiny, gdy na podłodze znajduje się ciecz
TR Zemin ıstak olduğunda bu merdiveni kullanmayın

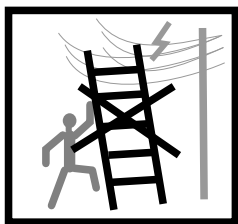

EN Be careful when moving the ladder close to power cables to avoid potentially fatal electric shock
DE Beim Transport der Leiter auf Gefährdung durch Stromleitungen achten
FR Faites attention aux risques électriques lors du déplacement de l'échelle
IT Fare attenzione a spostare la scala in presenza di cavi elettrici per evitare eventuali scosse elettriche potenzialmente fatali
ES Al transportar la escalera, tenga cuidado con las lesiones causadas por cables
NL Wees voorzichtig bij het verplaatsen van de ladder in de buurt van stroomkabels om een mogelijk fatale elektrische schok te voorkomen
SE Var försiktig när du flyttar stegen nära elkablar för att undvika potentiellt dödliga elektriska stötar
PL Zachowaj ostrożność podczas przesuwania drabiny blisko kabli zasilających, aby uniknąć potencjalnie śmiertelnego szoku elektrycznego.
TR Ölümcül elektrik çarpmasını önlemek için merdiveni elektrik kablolarına yakın taşırken dikkatli olun

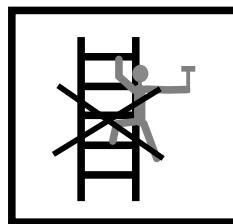

EN Do not lean over from the ladder
DE Seitliches Hinauslehnen vermeiden
FR Ne vous penchez pas sur le côté
IT Non sporgersi dalla scala
ES No se debe inclinar lateralmente hacia un lado para efectuar un trabajo
NL Leun niet te ver buiten de ladder
SE Luta dig inte över från stegen
PL Nie zwisać z drabiny
TR Merdivenden sarkmayın

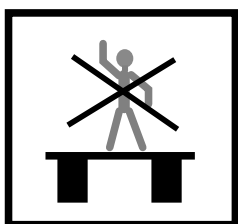

EN Do not attempt to use this unit as a bridge
DE Leiter nicht als Überbrückung verwenden
FR N'utilisez pas l'échelle comme pont
IT Non provare ad usare l'unità come ponte
ES No se deben utilizar en posición horizontal para servir de puentes, pasarelas o plataformas
NL Probeer dit apparaat niet als een brug te gebruiken
SE Försök inte använda den här enheten som en bro
PL Nie próbować używania tej jednostki jako mostu
TR Bu üniteden köprü olarak yararlanmaya çalışmayın

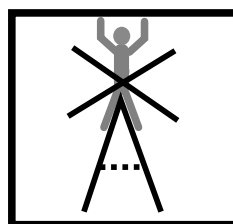

EN Do not straddle the ladder
DE Die Leiter nicht mit gespreizten Beinen benutzen
FR Ne vous tenez pas debout au sommet de l'échelle
IT Non mettersi a cavallo della scala
ES Nunca se pare a horcajadas sobre la escalera
NL Ga niet in spreidstand op de ladder staan
SE Grensla inte stegen
PL Nie stawiać nóg po obu stronach drabiny
TR Merdivenin üzerine oturmayın

- EN** Do not climb up or down with your back to the ladder
DE Nicht mit dem Rücken zur Leiter aufsteigen oder absteigen
FR Montez et descendez face à l'échelle
IT Non salire o scendere la scala con la schiena rivolta verso i pioli
ES El ascenso y descenso siempre deben ser frente a ella en la utilización de una escalera
NL Klim niet met uw rug naar de ladder, naar boven of naar beneden
SE Klättra inte upp eller ner med ryggen mot stegen
PL Nie wspinać się na górę lub w dół plecami do drabiny
TR Merdiveni sırtınız merdivene dönük olarak çıkmayın veya inmeyin

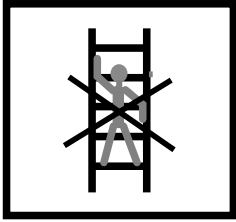

- EN** Do not use the ladder on soft or unstable ground
DE Keine Aufstellung auf unfestem Untergrund
FR Dressez sur une surface solide
IT Non usare la scala su terreni soffici o instabili
ES No coloque verticalmente la escalera en el suelo suave
NL Gebruik de ladder niet op een zachte of onstabiele ondergrond
SE Använd inte stegen på mjuk eller instabil mark
PL Nie używać drabiny na miękkim lub niestabilnym podłożu
TR Merdiveni yumuşak veya dengesiz zeminlerde kullanmayın

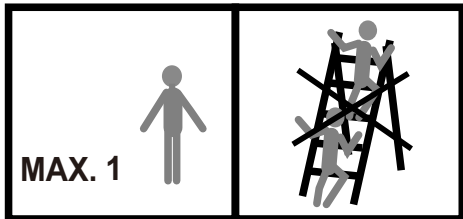

- EN** Only one person is allowed to use at a time
DE Maximal eine Person darf gleichzeitig die Leiter benutzen, mehrere Leute auf der Leiter vermeiden
FR Une seul utilisateur à la fois
IT Utilizzare la scala una persona alla volta
ES No permita que mucha gente se encuentre en la escalera, sólo permite que una persona esté encima de la escalera
NL Er mag slechts één persoon de ladder tegelijk gebruiken
SE Endast en person får använda den åt gången
PL W tym samym momencie tylko jedna osoba może użytkować produkt
TR Aynı anda sadece bir kişi kullanılabilir

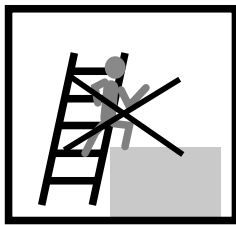

- EN** Do not dismount from the side of the ladder
DE Seitliches Wegsteigen von der Leiter ist unzulässig
FR Ne descendez pas par le côté d'une échelle
IT Non scendere dalla scala dal lato
ES Está prohibido que uno suba en un lugar por un lado de la escalera
NL Stap niet van de zijkant van de ladder af
SE Kliv inte av från sidan av stegen
PL Nie schodzić z boku drabiny
TR Merdivenin yan tarafından inmeyin

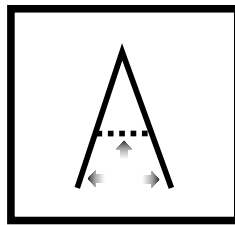

- EN** Please check and make sure the ladder is fully open before use
DE Vor der Benutzung auf vollständige Öffnung der Stehleiter achten
FR Avant l'utilisation, vérifiez que les montants de l'échelle sont bien écartés jusqu'à ce que les cordes soit tendues
IT Assicurarsi che la scala sia completamente aperta prima dell'uso
ES Confirme que la escalera esté abierta completamente antes del uso
NL Controleer en zorg ervoor dat de ladder volledig open staat voor gebruik
SE Kontrollera och se till att stegen är helt utvikta före användning
PL Proszę sprawdzić oraz upewnić się, że drabina jest w pełni otwarta przed użytkowaniem
TR Lütfen kullanmadan önce merdivenin tamamen açık olduğundan emin olun ve kontrol edin

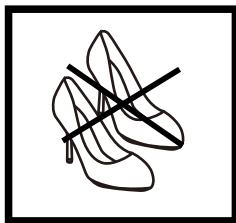

- EN** Do not wear high heels, sandals, or slippers when using this ladder
DE Bei der Benutzung keine Stöckelschuhe oder Schuhe ohne Fersenriemen tragen
FR Ne portez pas des chaussures à talon, ni des pantoufles lorsque vous montrez sur l'échelle
IT Non indossare scarpe con i tacchi, sandali o ciabatte per usare la scala
ES No debe utilizar la escalera llevándose los zapatos de tacón alto y chanclas
NL Draag geen hoge hakken, sandalen of slippers bij het gebruik van deze ladder
SE Använd inte höga klackar, sandaler eller tofflor när du använder den här stegen
PL Podczas używania drabiny nie nosić butów na obcasie, sandałów ani kapci
TR Bu merdiveni kullanırken topuklu ayakkabı, sandal veya terlik giymeyin

EN

General Guidelines

Please read the following instruction carefully and use the product accordingly.

Please keep this manual and hand it over when you transfer the product.

This summary may not include every detail of all variations and considered steps. Please contact us when further information and help are needed.

Maintenance and Storage

Please store the unit in a clean and dry environment.

Do not place items on the ladder.

Periodically check and maintain the ladder, especially when not in use for a long time.

Do not allow lubricant to come in contact with rungs or side rail while lubricating the joints.

Notes

1.1 Before Use

Use the ladder only when you are in a healthy physical condition. Using the product when pregnant, under medicine treatment, or when using alcohol or drugs may cause danger to the user and other people.

Please check and make sure the ladder is in proper condition and safe to use before every use.

Periodically check the condition of ladder to ensure safe use.

1.2 Placing the Ladder

Ladder must be placed on a flat and solid ground.

Please keep the ladder out of the reach of children.

Please be careful when positioning or moving the ladder to avoid hitting other people, animals and any object around you.

Do not move the ladder when a person is using it. Never use the ladder if it has become damaged.

Contaminants on the ladder (such as wet paints, oils & lubricants, snow, etc.) must be removed before use.

1.3 Use of the Ladder

Metal conducts electricity; never use this ladder near an electrical current.

Please do not use the ladder outdoors if in unfavourable weather conditions.

Maximum weight capacity for this ladder is 150 kg, which includes the weight of user, tools and materials.

Do not use in front of unlocked doors.

Do not jump or move abruptly when on the ladder.

Keep children away from the ladder.

Always wear non-slip shoes that fit properly when using the ladder.

Do not wear baggy clothing which may become caught on the ladder.

Warning: Children are not allowed to use this ladder.

DE

Einleitung

Bitte lesen Sie die folgende Anleitung aufmerksam durch und verwenden Sie das Produkt sachgemäß.

Bewahren Sie diese Anleitung gut auf und händigen Sie sie bei Weitergabe des Produkts an Dritte ebenfalls mit aus.

Aus Gründen der Übersicht können nicht alle Details zu allen Varianten und denkbaren Montagen beschrieben werden. Wenn Sie weitere Informationen und Hilfe benötigen, kontaktieren Sie uns bitte.

Pflege und Lagerung

Bewahren Sie den Tritt an einem trockenen und sauberen Ort auf.

Lagern Sie keine anderen Materialien auf dem Tritt.

Überprüfen und pflegen Sie regelmäßig den Tritt. Insbesondere nach einem längeren Zeitraum der Nicht-Nutzung.

Falls Sie Schmiermittel auftragen, vermeiden Sie bitte, dass Schmiermittel auf die Sprossen oder Holme des Tritts gelangt.

Hinweise

1.1 Vor der Benutzung

Nutzen Sie den Tritt nur, wenn Sie gesundheitlich dazu in der Lage sind. Bestimmte gesundheitliche Umstände wie z. B. Schwangerschaft,

Medikamenteneinnahme und Alkohol- und Drogenmissbrauch können bei der Nutzung des Tritts zu einer erhöhten Gefährdung der Sicherheit und Gesundheit von Ihnen und weiteren Personen führen.

Jedes Mal vor der Benutzung prüfen Sie bitte den Tritt auf Beschädigung, absolute Funktionstüchtigkeit und sichere Benutzung.

Regelmäßige Überprüfung des Tritts auf sichere Benutzung ist erforderlich.

Nutzen Sie den Tritt niemals im beschädigten Zustand.

Verunreinigungen an dem Tritt (z. B. nasse Farben, Öle & Schmierstoffe, Schnee etc.) sind zu entfernen.

1.2 Aufstellen des Tritts

Der Tritt muss auf einem ebenen, waagerechten und unbeweglichen Untergrund aufgestellt werden.

Bitte bewahren Sie den Tritt außerhalb der Reichweite von Kindern auf.

Bitte achten Sie beim Aufstellen und Bewegungen des Tritts darauf, dass Sie Kollisionen mit Personen, Tieren oder Gegenständen vermeiden.

Der Tritt darf nicht bewegt werden, solange sich eine Person auf dem Tritt befindet.

1.3 Benutzung des Tritts

Der Tritt aus Metall leitet Strom. Vermeiden Sie die Arbeit unter elektrischer Spannung.

Bitte nutzen Sie den Tritt im Freien nicht bei ungünstigen Witterungsbedingungen.

Gesamtgewicht von Person und mitgebrachten Gegenstände nicht mehr als 150 kg.

Stellen Sie den Tritt nicht vor eine unverschlossene Tür.

Vermeiden Sie Sprünge oder ruckartige Bewegungen auf dem Tritt.

Sorgen Sie dafür, dass Kinder niemals in der Nähe des Tritts spielen.

Bei der Benutzung des Tritts stets geeignetes und sicheres Schuhwerk zu tragen.

Vermeiden Sie es weite herabhängende Kleidung zu tragen, welche sich an dem Tritt verfängen könnte.

Warnung: Lassen Sie den Tritt niemals von Kindern benutzen!

FR

Introduction

Lisez attentivement ces instructions et utilisez votre produit d'après ce mode d'emploi.

Conservez ces instructions. Si vous souhaitez offrir ce produit à un tiers, joignez obligatoirement ce mode d'emploi.

Pour des raisons de clarté, les détails concernant chaque variante ou montage envisageable ne peuvent être tous décrits. Si vous souhaitez obtenir plus d'informations ou si vous rencontrez certains problèmes non traités de manière détaillée dans ces instructions, veuillez nous contacter.

Entreposage et entretien

Rangez l'escabeau dans un endroit à l'abri de l'humidité.

Une fois rangé, Ne mettez pas des objets sur l'escabeau pendant la non utilisation.

L'escabeau doit être contrôlé et entretenu régulièrement. Surtout après une longue durée de non utilisation.

N'appliquez pas de lubrifiant sur les marches, les barreaux, ni les manchons.

Notes

1.1 Avant l'utilisation de l'escabeau

Vous devez être extrêmement prudent en montant sur l'escabeau. Vous pouvez monter sur l'escabeau lorsque vous êtes en total possession de vos facultés physiques. Certains états de santé, tels que la consommation d'alcool et de drogues ainsi que la prise de médicaments à risque de somnolence risquent de nuire à la sécurité de l'utilisateur de l'escabeau. N'utilisez pas l'escabeau pendant la grossesse.

Contrôlez l'état de l'escabeau avant chaque utilisation pour vérifier que toutes les pièces sont en état de fonctionnement.

Il est impératif de contrôler régulièrement l'escabeau.

Les escabeaux abîmés ne doivent en aucun cas être utilisés.

Enlever toute impureté telle que peinture mouillée, huile ou neige, accumulées sur la surface de l'escabeau.

1.2 Installation de l'escabeau

L'escabeau doit être posé sur une surface plane, horizontale et stable.

L'escabeau doit être installé dans un endroit hors de la portée des enfants.

Lorsque vous déposez ou déplacez l'escabeau, faites attention aux personnes, aux animaux et aux objets.

Ne bougez pas l'escabeau lorsque quelqu'un est sur l'escabeau.

1.3 Utilisation de l'escabeau

Identifiez tous les risques liés aux équipements électriques dans la zone de travail. Évitez les travaux sous tension.

N'utilisez pas l'escabeau à l'extérieur en cas de mauvaises conditions météorologiques.

La charge utile maximale est de 150 kg.

Verrouillez les portes et les fenêtres se trouvant dans la zone de travail. N'utilisez pas l'escabeau devant une porte ou une fenêtre non verrouillée.

Ne sautez pas sur l'escabeau. Ne vous déplacer brutalement sur l'escabeau.

Ne laissez pas les enfants jouer dans la zone de travail.

Portez des chaussures appropriées lorsque vous montez sur l'escabeau.

Ne portez pas des vêtements flottants lorsque vous montez sur l'escabeau.

Attention: Il est interdit aux enfants de monter sur l'escabeau.

IT

Linee guida generali

Si prega di leggere attentamente le seguenti istruzioni e usare il prodotto in modo opportuno.

Si prega di conservare questo manuale e consegnarlo quando il prodotto cambia proprietario.

Questo riassunto potrebbe non includere ogni dettaglio di tutte le variazioni e le fasi

Manutenzione e Conservazione

Si prega di conservare l'unità in un ambiente pulito e asciutto.

Non lasciare oggetti sulla scala.

Controllare periodicamente la scala, effettuando un eventuale manutenzione se necessario, specialmente dopo un lungo periodo di inutilizzo.

Non mettere a contatto alcun lubrificante con i pioli o con i binari laterali durante la manutenzione delle giunture.

Note

1.1 Prima dell'Uso

Utilizzare la scala solo in condizioni di buona salute fisica. Utilizzare il prodotto durante la gravidanza, durante trattamenti farmacologici, o dopo aver assunto alcol o droghe potrebbe causare danni all'utente e ad altri.

Si prega di controllare che la scala sia nelle condizioni adeguate prima di ogni utilizzo.

Controllare periodicamente le condizioni della scala per garantire la sicurezza d'uso.

Non utilizzare la scala se quest'ultima è stata danneggiata.

E' necessario rimuovere qualsiasi agente contaminante dalla scala (come vernici fresche, oli, lubrificanti, ecc.) prima dell'uso.

1.2 Posizionare la Scala

La scala deve essere posizionata su una superficie solida e piana.

Tenere la scala lontano dalla portata dei bambini.

Fare attenzione quando si posiziona o si sposta la scala per evitare di colpire persone, animali od oggetti nelle vicinanze.

Non spostare la scala mentre una persona la sta utilizzando.

1.3 Utilizzo della Scala

Il metallo è un conduttore di elettricità; non utilizzare la scala vicino a una sorgente di corrente elettrica.

Si prega di non utilizzare la scala all'aperto se le condizioni climatiche sono avverse.

La portata massima della scala è di 150 kg, peso che include la persona che la sta utilizzando ed eventuali attrezzi e materiali.

Non usare di fronte a porte non bloccate.

Non saltare e non fare movimenti bruschi sulla scala.

Tenere i bambini lontano dalla scala.

Indossare scarpe antiscivolo che calzino bene quando si usa la scala.

Non indossare vestiti larghi che potrebbero impigliarsi nella scala.

Attenzione: Vietato l'utilizzo della scala ai bambini.

ES

Acerca del manual

Por favor, lea detenidamente las instrucciones y respete los debidos usos del producto.

Por favor, conserve bien este manual y en caso de cesión, no omita entregarlo junto al producto.

Este manual podría no incluir todos los detalles de cada paso del montaje. Si necesita ayuda o información adicional, póngase en contacto con nosotros.

Almacenamiento y mantenimiento

Mantenga la escalera en un lugar seco.

Está prohibido poner los objetos ajenos en la escalera.

Debe realizar la inspección y el mantenimiento de la escalera regularmente, especialmente después de mucho tiempo sin uso.

Al usar el aceite, hay que tener cuidado para evitar el derrame en la barras de la escalera.

Notas

1.1 Antes del uso

El usuario debe estar en buenas condiciones físicas. No deben utilizar las escaleras las personas que están embarazadas, toman los medicamentos y están bajo la influencia del alcohol o de drogas.

Inspeccione la escalera antes del uso para confirmar el correcto estado de sus componentes.

Debe realizar la inspección de la escalera regularmente para prevenir posibles defectos durante su uso o transporte.

No use una escalera dañada o defectuosa.

Las escaleras deben estar limpias sin suciedad (como colorante húmedo, aceite, nieve, etc.).

1.2 Colocación de la escalera

La escalera debe colocarse sobre el suelo horizontal y firme.

Mantenga la escalera fuera del alcance de los niños.

Tenga en cuenta el riesgo de colisión contra la escalera durante la colocación y desplazamiento.

No mueva la escalera cuando uno se encuentre encima de ella.

1.3 Uso de la escalera

No se debe usar la escalera metálica en condiciones de alta tensión.

No permita el uso en la intemperie.

El peso total del usuario y de las herramientas no debe superar los 150 kg.

No coloque la escalera en frente de una puerta que no está cerrada.

No trate de saltar o moverse bruscamente en la escalera.

No permita que los niños jueguen cerca de la escalera.

Llévese los zapatos apropiados durante el uso de la escalera.

Está prohibido llevarse las prendas largas para evitar la inconveniencia durante el uso.

Advertencia: No permita que los niños usen la escalera.

NL

Algemene Richtlijnen

Gelieve de handleiding na te lezen en het product zo te gebruiken.

Gelieve de handleiding bij te houden, en bij verkoop mee te geven.

Deze samenvatting bevat mogelijks niet alle variaties en stappen. Gelieve contact op te nemen indien u meer informatie of hulp nodig hebt.

Onderhoud en opslag

Bewaar de ladder in een schone en droge omgeving.

Plaats geen voorwerpen op de ladder.

Controleer en onderhoud de ladder regelmatig, vooral wanneer deze lange tijd niet gebruikt is.

Laat het smeermiddel niet in contact komen met sporten of zijstijlen tijdens het smeren van de scharnieren.

Toelichting

1.1 Voor gebruik

Gebruik de ladder alleen als u in een gezonde lichamelijke conditie bent. Bij het gebruik van het product tijdens de zwangerschap, onder medische behandeling of onder invloed van alcohol of drugs kan gevaar opleveren voor de gebruiker en andere mensen.

Voor elk gebruik controleer of de ladder in goede staat verkeert en veilig te gebruiken is.

Controleer regelmatig de staat van de ladder om veilig gebruik te garanderen.

1.2 Het plaatsen van de ladder

De ladder moet op een vlakke en stevige ondergrond worden geplaatst.

Houd de ladder buiten het bereik van kinderen.

Wees voorzichtig bij het plaatsen of verplaatsen van de ladder om te voorkomen dat u andere mensen, dieren of andere voorwerpen om u heen raakt.

Verplaats de ladder niet als iemand hem gebruikt. Gebruik de ladder nooit als deze beschadigd is.

Verontreinigde stoffen op de ladder (zoals natte verf, olie & smeermiddelen, sneeuw, etc.) moeten voor gebruik worden verwijderd.

1.3 Het gebruik van de ladder

Metaal geleidt elektriciteit; gebruik deze ladder nooit in de buurt van elektrische stroom.

Gebruik de ladder niet buiten bij ongunstige weersomstandigheden.

Het maximale draagvermogen van deze ladder is 150 kg, inclusief het gewicht van de gebruiker, gereedschappen en materialen.

Gebruik de ladder niet voor open deuren.

Als u op de ladder staat, spring of beweeg dan niet plotseling.

Houd kinderen uit de buurt van de ladder.

Draag altijd antislip schoenen, die goed bij het gebruik van de ladder passen.

Draag geen wijde kleding, die vast kan komen te zitten op de ladder.

Waarschuwing: kinderen mogen deze ladder niet gebruiken.

SE

Allmänna riktlinjer

Var god läs följande instruktioner noggrant och använd produkten därefter.

Var god behåll den här bruksanvisningen och överlämna den när du överför produkten.

Denna sammanfattning kanske inte innehåller alla detaljer i alla variationer och övervägda steg. Vänligen kontakta oss när ytterligare information och hjälp behövs.

Underhåll och förvaring

Förvara enheten i en ren och torr miljö.

Placera inte föremål på stegen.

Kontrollera och underhålla stegen regelbundet, särskilt när den inte har använts på länge.

Låt inte smörjmedel komma i kontakt med stegpinnar eller sidostångarna medan du smörjer fogarna.

Anteckningar

1.1 Before Use

Använd stegen endast när du är i ett hälsosamt fysiskt tillstånd. Användning av produkten under graviditet, läkemedelsbehandling eller när du använder alkohol eller droger kan orsaka fara för användaren och andra människor.

Kontrollera och se till att stegen är i gott skick och säkra att använda före varje användning.

Kontrollera regelbundet stegen för att säkerställa säker användning.

1.2 Placera stegen

Stegen måste placeras på en plan och fast mark.

Förvara stegen utom räckhåll för barn.

Var försiktig när du placerar eller flyttar stegen så att du inte skadar andra människor, djur och andra föremål runt omkring dig.

Flytta inte stegen när någon använder den. Använd aldrig stegen om den är skadad.

Föroreningar på stegen (som våt färg, oljor och smörjmedel, snö, etc.) måste tas bort före användning.

1.3 Användning av stegen

Metall leder elektricitet; använd aldrig den här stegen nära en elektrisk ström.

Använd inte stegen utomhus under ogynnsamma väderförhållanden.

Maximal viktkapacitet för denna steg är 150 kg, vilket inkluderar vikten av användaren, verktyg och material.

Använd inte framför olåsta dörrar.

Hoppa eller rör dig inte plötsligt när du står på stegen.

Håll barn borta från stegen.

Använd alltid halkfria skor som passar ordentligt när du använder stegen.

Använd inte lössittande kläder som kan fastna i stegen.

Varning: Barn får inte använda den här stegen.

PL

Osólne Porady

Proszę uważnie przeczytać niniejsze instrukcje oraz odpowiednio używać produkt.

Proszę przechowywać tę instrukcję oraz przekazać razem z produktem podczas transferu zmiany własności.

Podsumowanie to może nie zawierać wszystkich detali każdej z wersji oraz uwzględnionych kroków. Proszę skontaktować się z nami jeśli potrzebujesz więcej informacji albo pomocy.

Konserwacja i Składowanie

Proszę składować tę jednostkę w czystym i suchym środowisku.

Nie kłaść przedmiotów na drabinię.

Okresowo sprawdzać i konserwować drabinę, szczególnie jeśli nie była ona używana przez dłuższy okres czasu.

Nie pozwólć, aby lubrykant miał kontakt ze szczelkami lub boczną szyną podczas smarowania połączeń.

Zapisy

1.1 Przed Użyciem

Użyj drabiny wyłącznie, jeśli jesteś w dobrej kondycji zdrowotnej. Używanie produktu przez kobietę ciężarną, osoby w czasie leczenia lub też pod wpływem alkoholu lub narkotyków może spowodować zagrożenie dla użytkownika i innych osób.

Przed każdym użyciem sprawdzić oraz upewnić się, że drabina jest w dobrym stanie oraz bezpieczna do użytkowania.

Okresowo sprawdzać stan drabiny, aby zapewnić bezpieczne użytkowanie.

1.2 Umiejscawianie Drabiny

Drabina musi zostać umieszczona na płaskim i solidnym podłożu.

Proszę trzymać drabinę z daleka od zasięgu dzieci.

Podczas pozycjonowania lub przesuwania drabiny proszę zachować ostrożność, aby uniknąć uderzenia innych osób, zwierząt oraz wszelkich przedmiotów znajdujących się wokół Ciebie.

Nie przesuwać drabiny w trakcie użytkowania jej przez osobę. Nigdy nie używać drabiny, gdy została ona uszkodzona.

Zanieczyszczenia na drabinie (takie jak mokra farba, olej i lubrykanty, śnieg itp.) muszą zostać usunięte przed użytkowaniem.

1.3 Użytkowanie Drabiny

Metal przewodzi elektryczność; nigdy nie używać drabiny blisko prądu elektrycznego.

Proszę nie używać drabiny na zewnątrz przy złych warunkach pogodowych.

Maksymalna nośność tej drabiny to 150 kg, łącznie z wagą użytkownika, narzędzi i materiałów.

Nie używać przed niezamkniętymi drzwiami.

Nie skakać ani nie przesuwać się gwałtownie podczas przebywania na drabinie.

Trzymać dzieci z dala od drabiny.

Podczas korzystania z drabiny zawsze nosić pasujące, antypoślizgowe obuwie.

Nie nosić luźnej odzieży, która może zostać zablokowana na drabinie.

Ostrzeżenie: Nie dozwolone jest używanie tej drabiny przez dzieci.

TR

Genel kurallar

Lütfen aşağıdaki talimatları dikkatlice okuyun ve ürünü belirttiği şekilde kullanın.

Lütfen bu kılavuzu saklayın ve ürünü teslim ederken karşı tarafa verin.

Bu özet, tüm varyasyonları ve dikkate alınan adımları bütünüyle içermeyebilir. Ek bilgi veya yardım gerekirse lütfen bizimle iletişime geçin.

Bakım ve Depolama

Lütfen üniteyi temiz ve kuru bir ortamda saklayın.

Merdivenin üzerine eşya koymayın.

Özellikle uzun süre kullanılmadığında merdiveni periyodik olarak kontrol edin ve bakımını yapın.

Bağlantı yerlerini yağlarken yağlayıcının basamaklara veya yan raylara temas etmesine izin vermeyin.

Notlar

1.1 Kullanmadan Önce

Merdiveni yalnızca sağlıklı bir fiziksel durumda olduğunuzda kullanın. Ürünün hamilelikte, ilaç tedavisi altındayken veya alkol veya uyuşturucu kullanımı kullanıcısı ve diğer kişiler için tehlike oluşturabilir.

Lütfen her kullanımdan önce merdivenin uygun durumda ve güvenli olduğundan emin olun.

Güvenli kullanımı sağlamak için merdivenin durumunu periyodik olarak kontrol edin.

1.2 Merdivenin Yerleştirilmesi

Merdiven düz ve sağlam bir zemin üzerine yerleştirilmelidir.

Lütfen merdiveni çocukların erişemeyeceği bir yerde saklayın.

Merdiveni yerleştirirken veya hareket ettirirken etrafınızdaki insanlara, hayvanlara ve herhangi bir nesneye çarpmamaya lütfen dikkat edin.

Bir kişi kullanıyorken merdiveni hareket ettirmeyin. Hasar görmüşse merdiveni asla kullanmayın.

Merdiven üzerindeki kirletici maddeler (ıslak boyalar, yağlar ve kayganlaştırıcılar, kar vb.) kullanımdan önce temizlenmelidir.

1.3 Merdivenin Kullanımı

Metal elektriği iletir; Bu merdiveni asla elektrik akımının yakınında kullanmayın.

Olumsuz hava koşullarında lütfen merdiveni açık havada kullanmayın.

Bu merdivenin maksimum ağırlık kapasitesi, kullanıcının, aletlerin ve malzemelerin ağırlığı dahil 150 kg'dır.

Kilitli olmayan kapıların önünde kullanmayın.

Merdiven üzerindeyken atlamayın veya aniden hareket etmeyin.

Çocukları merdivenden uzak tutun.

Merdiveni kullanırken daima ayağınızı tam oturan, kaymayan ayakkabılar giyin.

Merdivene takılabilecek bol giysiler giymeyin.

Uyarı: Çocukların bu merdiveni kullanması yasaktır.