

PPT003

# Litter Box

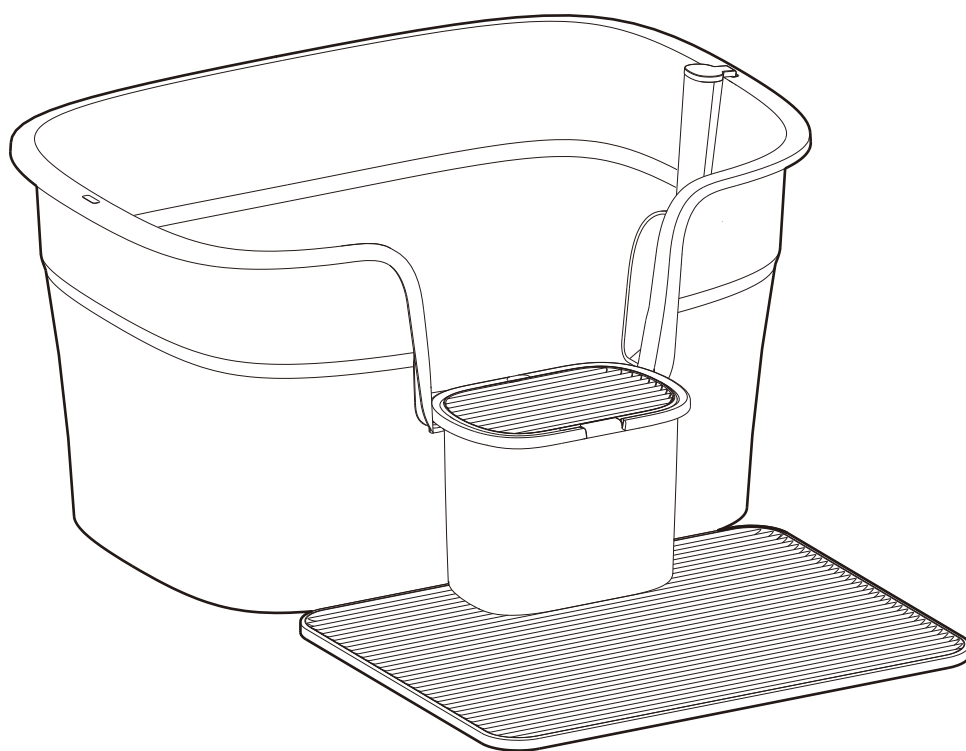

**A** × 1

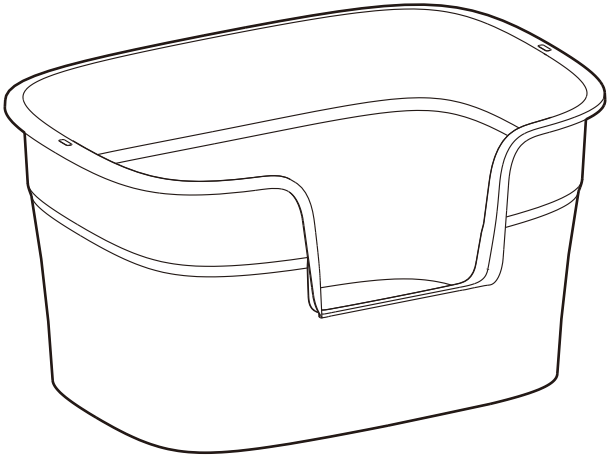

**B** × 1

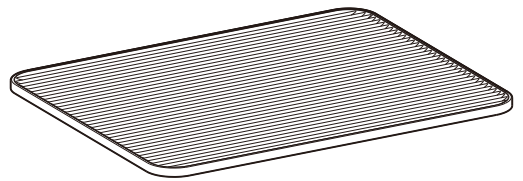

**C** × 1

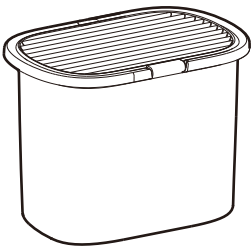

**D** × 1

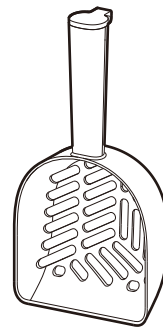

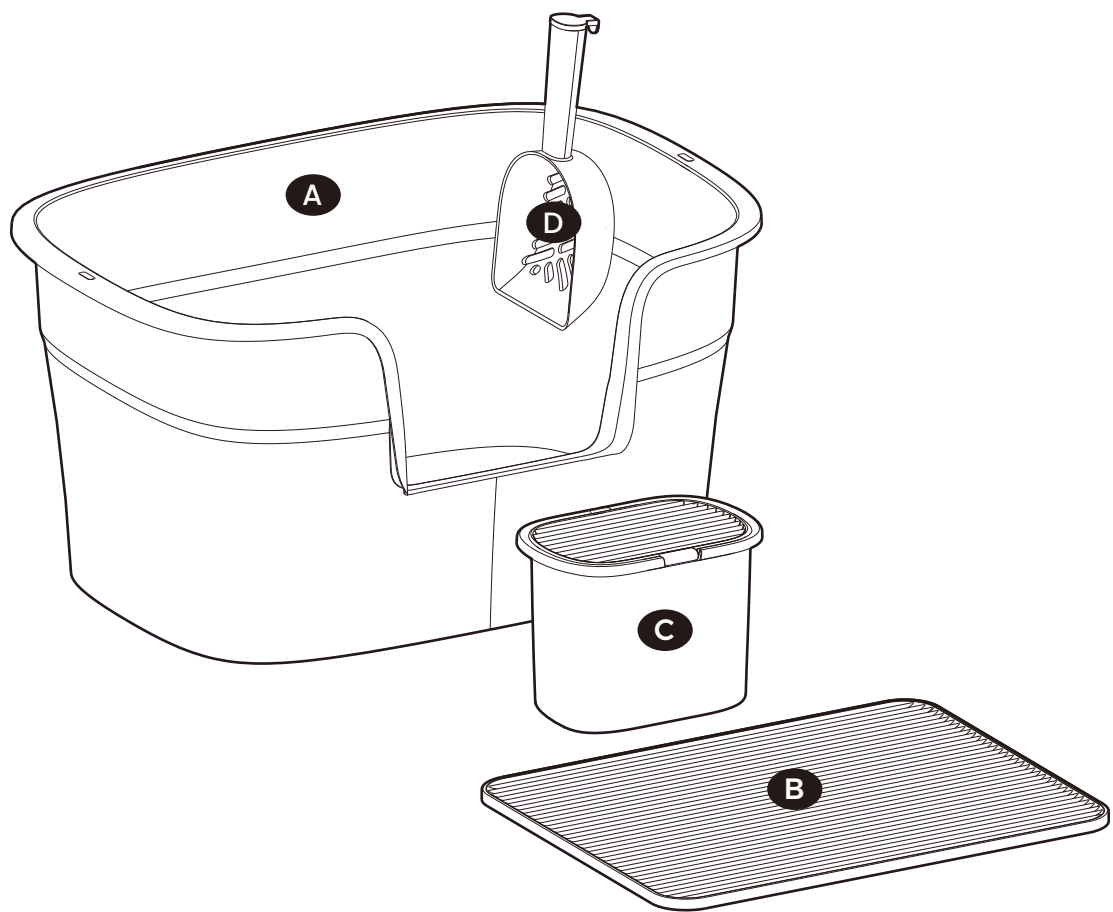

1

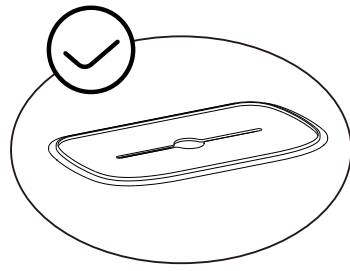
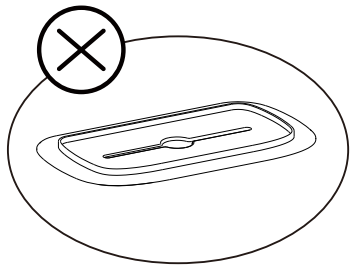
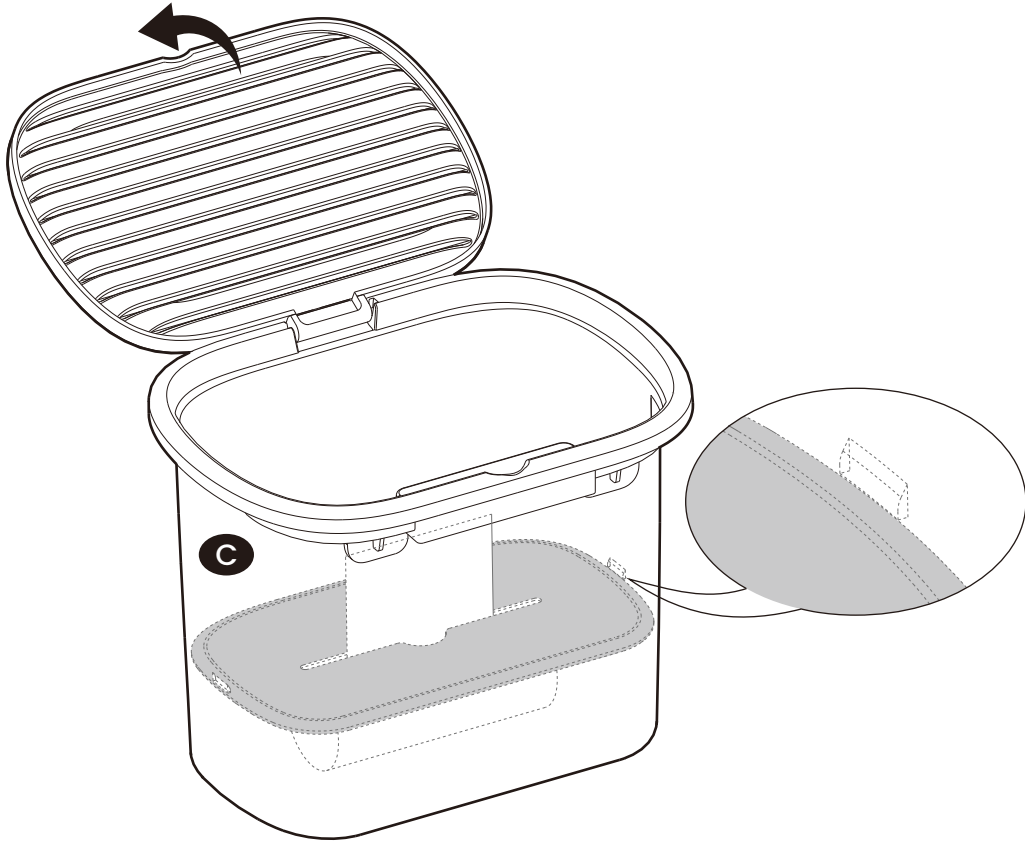

## EN

### DIY Cat House

No cats can resist a box. So why not transform this box into a cat house for more fun for your furry friend?  
All you need is a pair of scissors and some tape (not included).

#### Tips

Some boxes come with cut lines to make it easier. But if that's not suitable for your cat, just ignore them and customize the cat house according to your cat's size.  
For the boxes that don't come with cut lines, you can let your imagination go wild and DIY the purrfect cat house.

## DE

### DIY-Katzenhaus

Keine Katze kann einer Schachtel widerstehen. Warum also nicht diese Schachtel in ein Katzenhaus umwandeln, um Ihrem pelzigen Freund mehr Spaß zu bieten?  
Alles, was Sie brauchen, ist eine Schere und etwas Klebeband (nicht im Lieferumfang enthalten).

#### Tipps

Einige Schachteln sind mit Schnittlinien versehen, um es einfacher zu machen. Aber wenn das nicht für Ihre Katzen geeignet ist, ignorieren Sie sie einfach und passen Sie das Katzenhaus an die Größe Ihrer Katze an.  
Für die Boxen, die nicht mit geschnittenen Linien kommen, können Sie Ihre Fantasie freien Lauf lassen und das perfekte DIY-Katzenhaus gestalten.

## FR

### DIY Maison pour chats

Aucun chat ne peut résister à un carton. Alors pourquoi ne pas transformer ce carton en une maison pour chat pour que votre ami félin s'y amuse un peu ?  
Tout ce dont vous avez besoin est une paire de ciseaux et du ruban adhésif (non inclus).

#### Conseils

Certains cartons sont munis de lignes de découpe pour faciliter le travail mais si cela ne convient pas à vos chats, vous pouvez très bien personnaliser une maison pour chat en fonction de la taille de votre chat.  
Pour les cartons sans lignes de découpe, vous pouvez laisser libre cours à votre imagination pour bricoler la maison pour chat de ses rêves.

## IT

### Casetta per gatti fai-da-te

Nessun gatto può resistere a una scatola. Allora perché non trasformare questa scatola in una casetta per divertire di più il tuo amico peloso?  
Tutto ciò che serve è un paio di forbici e del nastro adesivo (non incluso).

#### Suggerimenti

Alcune scatole sono dotate di linee di taglio per renderlo più semplice. Ma se non è adatto ai tuoi gatti, ignorali e personalizza la casetta in base alle dimensioni del tuo gatto.  
Per le scatole che non hanno linee di taglio, puoi dare libero sfogo alla tua immaginazione e creare la casetta perfetta per i gatti fai-da-te.

## ES

### Casa para gatos bricolaje

Ningún gato puede resistirse a una caja. Así que, ¿por qué no convierte esta caja en una casa para gatos para añadir más diversión a su amigo peludo?  
Sólo necesita unas tijeras y un poco cinta adhesiva (no incluidas).

#### Consejos

Algunas cajas tienen líneas de corte para que sea más fácil. Pero si eso no es adecuado para sus gatos, ignórelas y personalice la casa para gatos al tamaño de tu gato.  
Para las cajas que no vienen con líneas de corte, puede dejar volar tu imaginación y crear la casa para gatos perfecta.

## JP

### 猫ちゃんは段ボール箱が大好きですね～

ここでお勧めしたいのは包装箱の役目を終え、ここからは屋根がオープンになっているタイプの畳んで収納がしやすいダンボールハウスに変身します。

必要な道具はお家にあるカッターナイフ、ガムテープだけです。

#### 作る手順

箱には点線表示しており（一部の商品に限り）、カッターナイフで切ってください。猫ちゃんの大きさによって、各自で変更可能です。  
我が家のネコちゃんだけのハウスに作り上げましょう（ ^ω^ ）

..

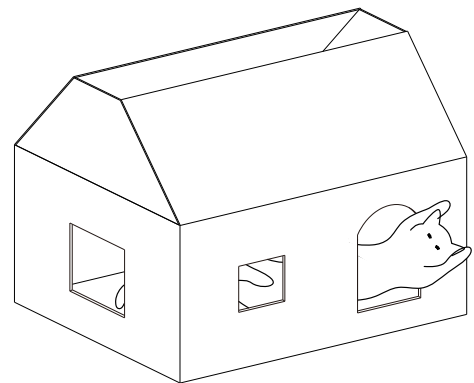
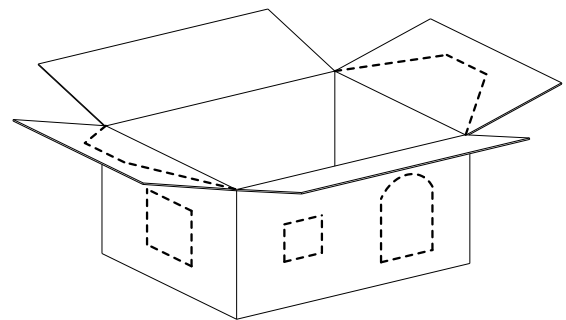



## General Guidelines



Read the following instructions carefully and use the product accordingly.

Keep this manual and hand it over when you transfer the product.

This summary may not include every detail of all variations and considered steps. Contact us if further information and help are needed.

## Notes



The product is intended for indoor use only, not for commercial use or outdoor use. The seller does not assume any responsibility or liability with respect to any injury or damage caused by incorrect assembly or improper use.

Clean the litter box regularly.

If there are any defective or missing parts after unpacking, cease assembly immediately and contact us.

During assembly, take necessary safety measures, such as wearing gloves, to protect your hands from injury.

Carefully follow the steps to assemble the product. To avoid damage, do not roughly assemble or disassemble the product.

After assembly, put the product in a well-ventilated place for 3-5 days to eliminate the "new product" smell.

Make sure the product is placed on level, firm ground for use.

Keep the product away from heat sources, corrosive chemicals, and direct sunlight to avoid any damage to the product or shortening the lifespan of the product.

## Warnings



This is not a toy! Children are not allowed to use or play with the product.

Children are not allowed to assemble the product. During assembly, keep all small parts out of the reach of children as they may be fatal if swallowed or inhaled.

Keep all packing materials (film, plastic bag, foam, etc.) out of reach of children to avoid any potential danger, such as suffocation.

It is suggested to train and habituate your cat when beginning to use the product. Please consult a veterinarian or other professionals if needed.



## Einleitung



Bitte lesen Sie die folgende Anleitung aufmerksam durch und verwenden Sie das Produkt sachgemäß.

Bewahren Sie diese Anleitung gut auf und händigen Sie sie bei Weitergabe des Produkts an Dritte ebenfalls mit aus.

Aus Gründen der Übersicht können nicht alle Details zu allen Varianten und denkbaren Montagen beschrieben werden. Wenn Sie weitere Informationen und Hilfe benötigen, kontaktieren Sie uns bitte.

## Warnhinweise



Das Produkt ist kein Spielzeug. Kinder dürfen es nicht nutzen und nicht damit spielen, um Verletzungen zu vermeiden.

Halten Sie Kinder während der Montage vom Arbeitsbereich fern. Zum Lieferumfang gehören viele Kleinteile, die beim Verschlucken oder Inhalieren lebensgefährlich sein können.

Bewahren Sie alle Verpackungskomponenten außer Reichweite von Kindern, speziell von Babys, auf. Kleinkinder könnten sich an den Kleinteilen verschlucken oder an ihnen ersticken.

Wir empfehlen Ihnen, Ihre Katze zu trainieren und daher langsam an den Käfig zu gewöhnen. Wenn nötig, konsultieren Sie einen Tierarzt oder andere Fachleute.

# Hinweise



Dieses Produkt ist nur für die Verwendung in Innenräumen geeignet. Bitte nutzen Sie dieses Produkt nicht im Freien oder für kommerzielle Zwecke. Der Verkäufer übernimmt keine Haftung für Schäden, die durch eine unsachgemäße Montage oder Verwendung entstehen.

Reinigen Sie die Katzentoailette regelmäßig.

Beim Auspacken prüfen Sie bitte sorgfältig, ob das erhaltene Produkt einwandfrei ist und alle Einzelteile vorhanden sind. Montieren Sie das Produkt bitte nicht, wenn Teile fehlen oder defekt sind. Wenden Sie sich in diesem Fall an unseren Kundenservice.

Treffen Sie beim Aufbau des Produkts Sicherheitsvorkehrungen, wie z. B. das Tragen von Handschuhen, um Ihre Hände vor Verletzungen zu schützen.

Gehen Sie beim Aufbau des Produkts bitte genau nach dieser Anleitung vor. Montieren und demontieren Sie das Produkt bitte nicht mit Gewalt, da es dadurch beschädigt werden kann.

Nach der Montage können Sie dieses Produkt für 3-5 Tage in einem gut belüfteten Raum auslüften, damit der Geruch verschwindet.

Nutzen Sie dieses Produkt auf Böden, die durch das Gewicht des Produkts nicht beschädigt oder eingeebult werden können.

Halten Sie das Produkt von allen Feuerquellen und korrosiven Substanzen fern. Außerdem setzen Sie das Produkt nicht über einen längeren Zeitraum hinweg direktem Sonnenlicht aus und stellen Sie es nicht in eine feuchte Umgebung. Ansonsten verkürzt sich die Lebensdauer.



## Introduction



Lisez attentivement ces instructions et utilisez votre produit d'après ce mode d'emploi.

Conservez ces instructions. Si vous souhaitez offrir ce produit à un tiers, joignez obligatoirement ce mode d'emploi.

Pour des raisons de clarté, les détails concernant chaque variante ou montage envisageable ne peuvent être tous décrits. Si vous souhaitez obtenir plus d'informations ou si vous rencontrez certains problèmes non traités de manière détaillée dans ces instructions, veuillez nous contacter.

## Notes

Le produit est destiné à un usage intérieur uniquement, et non à un usage commercial ou extérieur. Le vendeur n'assume aucune responsabilité en ce qui concerne les blessures ou les dommages causés par un assemblage incorrect ou une utilisation inadéquate.

Nettoyez régulièrement le bac à litière.

S'il y a des pièces défectueuses ou manquantes après le déballage, arrêtez immédiatement le montage et contactez-nous.

Pendant le montage, prenez les mesures de sécurité nécessaires, par exemple, portez des gants pour protéger vos mains des blessures.

Suivez attentivement les étapes d'assemblage du produit. Pour éviter tout endommagement, ne montez ou démontez pas le produit avec trop de force.

Après l'assemblage, placez le produit dans un endroit bien aéré pendant 3 à 5 jours pour réduire l'odeur "neuf".

Placez le produit sur un sol plat et ferme.

Éloignez le produit de toute source de chaleur, des produits chimiques corrosifs et de la lumière directe du soleil afin d'éviter d'endommager le produit ou de réduire sa durée de vie.

## Avertissements



Il ne s'agit pas d'un jouet ! Les enfants ne sont pas autorisés à utiliser ou à jouer avec le produit.

Les enfants ne sont pas autorisés à assembler le produit. Pendant le montage, gardez toutes les petites pièces hors de portée des enfants, car elles peuvent être fatales en cas d'ingestion ou d'inhalation.

Gardez tous les matériaux d'emballage (film, sac plastique, mousse, etc.) hors de portée des enfants afin d'éviter tout danger potentiel, tel que la suffocation.

Il est recommandé d'entraîner et d'habituer votre chat lorsque vous commencez à utiliser le produit. Veuillez consulter un vétérinaire ou d'autres professionnels si nécessaire.





## Linee guida generali



Si prega di leggere attentamente le seguenti istruzioni e usare il prodotto in modo opportuno.

Si prega di conservare questo manuale e consegnarlo quando il prodotto cambia proprietario.

Questo riassunto potrebbe non includere ogni dettaglio di tutte le variazioni e le fasi considerate. Contattaci se hai bisogno di ulteriori informazioni e assistenza.

## Note



## Avvertenze

Non è un giocattolo! I bambini non devono usare o giocare con il prodotto.

I bambini non possono montare il prodotto. Durante l'assemblaggio, si raccomanda di tenere i bambini a debita distanza, in quanto le parti di piccole dimensioni potrebbero essere ingerite con conseguenze dannose per la salute.

Tenere tutti i materiali di imballaggio (pellicola, busta di plastica, gommapiuma, ecc.) fuori dalla portata dei bambini per evitare potenziali pericoli, come il soffocamento.

Si consiglia di addestrare e abituare il gatto all'inizio dell'utilizzo del prodotto. Si prega di consultare un veterinario o altri professionisti se necessario.



Il prodotto è inteso solo per uso interno, non per uso commerciale o uso esterno. Il produttore o il venditore non sono responsabili per eventuali lesioni o danni causati da montaggio o uso che non corrispondano alle indicazioni riportate nelle istruzioni.

Si prega di pulire regolarmente la lettiera.

Nel caso in cui ci siano parti difettose e/o mancanti all'apertura del pacco, si prega di interrompere l'assemblaggio e di contattarci immediatamente.

Durante il montaggio, si prega di adottare le misure di sicurezza necessarie, come indossare guanti per proteggere le mani da lesioni.

Si prega di seguire attentamente i passaggi per assemblare il prodotto. Per evitare danni, non montare o smontare bruscamente il prodotto.

Dopo il montaggio, si prega di riporre il prodotto in un luogo ben ventilato per 3-5 giorni per eliminare l'odore di "prodotto nuovo".

Assicurarsi che il prodotto sia posizionato su una superficie piana e stabile per l'uso.

Si prega di tenere il prodotto lontano da fonti di calore, prodotti chimici corrosivi e luce solare diretta per evitare danni al prodotto o ridurne la durata.



## Acerca del manual



Por favor, lea detenidamente las instrucciones y respete los debidos usos del producto.

Por favor, conserve bien este manual y en caso de cesión, no omita entregarlo junto al producto.

Este manual podría no incluir todos los detalles de cada paso del montaje. Si necesita ayuda o información adicional, póngase en contacto con nosotros.

## Advertencias



Esto no es un juguete. No está permitido que los niños utilicen o jueguen con el producto.

No está permitido que los niños monten el producto. Durante el montaje, mantenga todas las piezas pequeñas fuera del alcance de los niños, ya que pueden ser mortales si se ingieren o inhalan.

Mantenga todos los materiales de embalaje (película, bolsa de plástico, espuma, etc.) fuera del alcance de los niños para evitar cualquier peligro potencial, como la asfixia.

Se sugiere entrenar y habituar a su gato cuando empiece a utilizar el producto. Consulte a un veterinario u otros profesionales si es necesario.

# Notas



El producto está destinado únicamente a su uso en interiores, no a su uso comercial ni a su uso en exteriores. El vendedor no asume ninguna responsabilidad con respecto a cualquier lesión o daño causado por un montaje incorrecto o un uso inadecuado.

Limpie la caja de arena regularmente.

Si hay alguna pieza defectuosa o que falte después de desembalar, deje de montarla inmediatamente y póngase en contacto con nosotros.

Durante el montaje, tome las medidas de seguridad necesarias, como el uso de guantes, para proteger sus manos de posibles lesiones.

Siga cuidadosamente los pasos para montar el producto. Para evitar daños, no monte ni desmonte el producto con brusquedad.

Después del montaje, coloque el producto en un lugar bien ventilado durante 3-5 días para eliminar el olor a "producto nuevo".

Asegúrese de que el producto está colocado en un suelo nivelado y firme para su uso.

Mantenga el producto alejado de fuentes de calor, productos químicos corrosivos y de la luz solar directa para evitar cualquier daño al producto o acortar su vida útil.



## Algemene Richtlijnen



Gelieve de handleiding na te lezen en volgens de beschrijving te gebruiken.

Gelieve de handleiding bij te houden en bij verkoop mee te geven aan de nieuwe gebruiker.

Deze samenvatting bevat mogelijk niet alle variaties en stappen. Gelieve contact met ons op te nemen indien u meer informatie of hulp nodig hebt.

## Toelichting

Het product is alleen bedoeld voor gebruik binnenshuis, niet voor commercieel gebruik of gebruik buitenshuis. De verkoper aanvaardt geen enkele verantwoordelijkheid of aansprakelijkheid met betrekking tot enig letsel of schade veroorzaakt door onjuiste montage of oneigenlijk gebruik.

Maak de kattenbak regelmatig schoon.

Indien na het uitpakken blijkt dat er gebrekkige en / of ontbrekende onderdelen zijn gelieve direct te stoppen met assembleren en contact met ons op te nemen.

Neem tijdens de assemblage de benodigde veiligheidsmaatregelen, zoals het dragen van handschoenen om uw handen te beschermen tegen lichamelijk letsel.

Volg tijdens de assemblage de stappen zorgvuldig op. Ga zorgvuldig te werk tijdens de montage en demontage van het product om schade te voorkomen.

Zet het product na de montage 3-5 dagen op een goed geventileerde plaats om de 'nieuwe' geur van het product te laten verdwijnen.

Zorg ervoor dat het product vóór het gebruik op een vlakke, stevige ondergrond wordt geplaatst.

Houd het product uit de buurt van vochtigheid, bijtende chemicaliën en direct zonlicht om schade aan het product of verkorting van de levensduur van het product te voorkomen.

## Waarschuwingen



Dit is geen speelgoed! Kinderen mogen het product niet gebruiken of ermee spelen.

Kinderen mogen het product niet assembleren. Tijdens het in elkaar zetten dient u de kleine onderdelen buiten bereik van kinderen te houden om lichamelijk letsel door inslikken of inhaleren te voorkomen.

Houd alle verpakkingsmaterialen (folie, plastic zak, schuim, etc.) buiten het bereik van kinderen om elk potentieel gevaar, zoals verstikking, te voorkomen.

Het wordt aanbevolen om uw huisdier te trainen en aan het product te laten wennen wanneer hij of zij het voor het eerst gaat gebruiken. Indien nodig, raadpleeg een dierenarts en / of andere specialisten.





## Allmänna riktlinjer



Var god läs följande instruktioner noggrant och använd produkten därefter.

Var god behåll den här manualen och överlämna den när du överför produkten.

Denna sammanfattning kanske inte innehåller alla detaljer i alla variationer och övervägda steg. Kontakta oss om ytterligare information och hjälp behövs.

## Anteckningar



Produkten är endast avsedd för inomhusbruk och inte för kommersiellt bruk eller utomhusbruk. Säljaren tar inte något ansvar för skada orsakad av felaktig montering eller felaktig användning.

Rengör kattlådan regelbundet.

Om det finns några delar som är defekta eller saknas efter uppackning, sluta omedelbart att montera och kontakta oss.

Vid montering, vidta nödvändiga säkerhetsåtgärder, såsom att bära handskar, för att skydda dina händer från skador.

Följ noga stegen för att montera produkten. För att undvika skador, montera eller demontera inte produkten vårdslöst.

Efter montering, placera produkten på en väl ventilerad plats i 3-5 dagar för att ta bort den "nya produkt" lukten.

Se till att produkten placeras på en jämn, fast mark för användning.

Håll produkten borta från värmekällor, frätande kemikalier och direkt solljus för att undvika skador på produkten eller förkorta produktens livslängd.



## Ogólne Porady



Proszę uważnie przeczytać niniejsze instrukcje oraz odpowiednio używać produkt.

Proszę zachować instrukcję oraz przekazać razem z produktem podczas transferu zmiany własności.

Podsumowanie to może nie zawierać wszystkich detali każdej z wersji oraz uwzględnionych kroków. Skontaktuj się z nami jeśli potrzebujesz więcej informacji albo pomocy.

## Varningar



Den är ingen leksak! Barn får inte använda eller leka med produkten.

Barn får inte montera produkten. Håll alla eventuella små delar utom räckhåll för barn under montering eftersom de kan vara livsfarliga om de sväljs eller inandas.

Förvara allt förpackningsmaterial (film, plastpåse, skum etc.) utom räckhåll för barn för att undvika potentiell fara, såsom kvävning.

Det rekommenderas att du tränar och vänjer din katt när du börjar använda produkten. Rådgör med veterinär eller andra specialister vid behov.

## Ostrzeżenia



To nie jest zabawka! Dzieciom nie wolno używać tego produktu ani bawić się nim.

Nie dozwolone jest składanie produktu przez dzieci. Podczas procesu złożenia, proszę trzymać wszystkie małe obiekty z daleka od dzieci gdyż mogą być one śmiertelne w przypadku połknięcia lub wejścia w drogi oddechowe.

Wszystkie materiały opakowaniowe (folia, torba plastikowa, pianka, itp.) należy przechowywać w miejscu niedostępnym dla dzieci, aby uniknąć potencjalnego niebezpieczeństwa, np. uduszenia.

Zaleca się przyuczyć i oswoić kota z produktem na początku jego stosowania. W razie potrzeby należy skonsultować się z lekarzem weterynarii lub innym specjalistą.

# Zapisy



Produkt ten przeznaczony jest tylko do użytkowania wewnętrznego, a nie do użytku komercyjnego lub zewnętrznego. Sprzedawca nie ponosi żadnej odpowiedzialności za jakiegokolwiek obrażenia lub szkody spowodowane nieprawidłowym montażem lub niewłaściwym użytkowaniem.

Regularnie czyścić kuwetę.

Jeśli zauważono części z defektem lub brakujące elementy po rozpakowaniu, należy natychmiastowo wstrzymać proces złożenia i skontaktować się z nami.

Podczas montażu należy podjąć niezbędne środki bezpieczeństwa, takie jak noszenie rękawic, aby chronić ręce przed obrażeniami.

Należy uważnie wykonywać czynności związane z montażem produktu. Aby uniknąć uszkodzeń, nie należy gwałtownie montować ani demontować produktu.

Po montażu, umieścić produkt w dobrze wentylowanym miejscu na 3-5 dni tak, aby wyeliminować zapach „nowości”.

Upewnić się, że podczas użytkowania produkt jest umieszczony na równym, twardym podłożu.

Przechowywać produkt z dala od źródeł ciepła, żrących substancji chemicznych i bezpośredniego działania światła słonecznego tak, aby uniknąć uszkodzenia produktu lub skrócenia jego żywotności.



## Genel kurallar



Lütfen aşağıdaki talimatları dikkatlice okuyun ve ürünü belirtildiği şekilde kullanın.

Lütfen bu kılavuzu saklayın ve ürünü teslim ederken karşı tarafa verin.

Bu özet, tüm varyasyonları ve dikkate alınan adımları bütünüyle içermeyebilir. Ek bilgi veya yardım gerekirse lütfen bizimle iletişime geçin.

## Uyarılar



Bu bir oyuncak değildir! Ürün çocuklar tarafından kullanılmalıdır veya oynanmamalıdır.

Ürünün montajına çocuklar tarafından izin verilmez. Montaj sırasında tüm küçük parçaları çocukların erişemeyeceği bir yerde saklayın çünkü yutulduğunda veya solunduğunda ölümcül olabilir.

Boğulma gibi potansiyel tehlikeleri önlemek için tüm ambalaj malzemelerini (film, plastik torba, köpük vb.) çocukların erişemeyeceği bir yerde saklayın.

Ürünü ilk kullandığınızda, kedinizi eğitmeniz ve ortama alıştırmamız tavsiye edilir. Gerekirse, lütfen bir veteriner veya diğer profesyonellerden tavsiye alın.

## Notlar



Ürün yalnızca iç mekanlarda kullanılmak üzere tasarlanmıştır; ticari veya dış mekan kullanımı için tasarlanmamıştır. Satıcı, uygunsuz montaj veya kullanımdan kaynaklanan herhangi bir yaralanma veya hasar için tüm sorumluluk ve yükümlülükleri reddeder.

Tuvalet kutusu düzenli olarak temizlenmelidir.

Paketi açtıktan sonra herhangi bir kusurlu veya eksik parça bulunursa, lütfen derhal montajı durdurun ve bizimle iletişime geçin.

El yaralanmaları vb. tehlikelerden korunmak için montaj sırasında eldiven takmak gibi gerekli güvenlik önlemlerini alın.

Adımları takip ederek ürünü dikkatli bir şekilde monte edin. Hasarı önlemek için ürünün kaba montajından veya demontajından kaçınin.

"Yeni ürün" kokusunu ortadan kaldırmak için ürünü montajdan sonra 3-5 gün boyunca iyi havalandırılan bir alana yerleştirin.

Ürünü kullanmadan önce düz, sağlam bir zemine yerleştirildiğinden emin olun.

Ürünün hasar görmesini önlemek veya ömrünün uzatmak için ürünü ısı kaynaklarından, aşındırıcı kimyasallardan ve doğrudan güneş ışığından uzak tutun.



## はじめに



この度はFeandrea製品をお買い上げいただき、誠にありがとうございます。本書はFeandrea猫用トイレを正しくご使用いただくためのガイドブックです。ご使用前に本書をよくお読みになり、内容を理解された上でご使用くださいますようお願いいたします。この製品を第三者に貸し出す時は本説明書も付けて貸し出してください。使用する前に、よく読んでからご使用するようご指導ください。本説明書を大切に保管することをお勧めいたします。

## 安全警告!



製品の上に人が乗ったり、物品を置いたりしないでください。特に、本製品でお子様ที่遊ばないように十分ご注意ください。梱包材は、乳幼児や小さなお子様にとって窒息などの危険が伴いますので、必ずお子様の手の届かない場所で保管してください。ペットが予想外な行動を行う可能性がありますので、必ず飼い主の目の届く範囲でご使用ください。

## 組み立ての注意事項



まず、内容部品を取り出し、部品などに不具合(破損)がないか確認してください。商品の品質には万全を期しておりますが、万が一、不良箇所が見つかりましたら、新しい部品のお取替えをさせていただきます。組み立ての際は、手を挟まれないように気をつけてください。本製品は室内外で、猫のトイレ用です。業務用など用途以外の目的にご使用しないでください。水平で安定した場所で使用してください。本体の転倒、ペットのケガの原因につながります。ストーブ等の火気の近くには設置しないでください。本体が変形、破損の原因になります。事故や破損の原因となりますので、不要な分解や改造はしないでください。廃棄にあたっては居住地域の処理法に基づいて行ってください。

### 販売元:

ZIELJP株式会社  
〒531-0062大阪市北区長柄中3丁目6番13号  
お客様相談窓口ダイヤル  
TEL 06-7161-1020 FAX 06-4801-9963

### 複製転載厳禁

ZIELJP CO.,LTD.  
営業時間平日9:00-17:30  
(土日祝・当社休業日を除く)  
✉ [info\\_jp@songmics.jp](mailto:info_jp@songmics.jp)

Exclusively for our customers in Japan.